

FAVORIT 65401 I

MУпатство за ракување 2
RU Инструкција по експлуатации 19
SR Упутство за употребу 36



 **AEG**
perfekt in form und funktion

СОДРЖИНА

1. БЕЗБЕДНОСНИ ИНСТРУКЦИИ	3
2. ОПИС НА ПРОИЗВОДОТ	5
3. КОНТРОЛНА ТАБЛА	6
4. ПРОГРАМИ	7
5. ОПЦИИ	8
6. ПРЕД ПРВАТА УПОТРЕБА	9
7. СЕКОЈДНЕВНА УПОТРЕБА	11
8. ПОМОШ И СОВЕТИ	13
9. НЕГА И ЧИСТЕЊЕ	15
10. РЕШАВАЊЕ НА ПРОБЛЕМИ	16
11. ТЕХНИЧКИ ИНФОРМАЦИИ	17
12. ЕКОЛОШКИ ПРАШАЊА	18

ЗА СОВРШЕНИ РЕЗУЛТАТИ

Ви благодариме за изборот на овој производ на АЕГ. Го создадовме за да ви пружиме одлична работа за многу години, со иновативни технологии што помагаат да го направат животот поедноставен - карактеристики што можеби нема да ги најдете на обичните апарати. Потрошете неколку минути за читање за да го добиете најдоброто од него.

Посетете ја нашата веб страница за да:



Добиете корисни совети, брошури, водич за решавање на проблеми, информации за сервисирање:
www.aeg.com



Регистрирайте Вашиот производ за подобри услуги:
www.aeg.com/productregistration



Купувате Додатоци, Половни и Оригинални делови за Вашиот апарат:
www.aeg.com/shop

СЛУЖБА ЗА ПОТРОШУВАЧИ И СЕРВИС

Ви препорачуваме да користите оригинални делови.

Кога ќе контактирате со Сервисот, бидете сигурни дека ги имате на располагање следниве податоци.

Информациите може да ги најдете на плочката со податоци. Модел, Број на производот, Сериски број.



Предупредување / Внимание - Сигурносни информации.



Општи информации и совети



Еколошки информации

Можноста за промени е задржана.

1. БЕЗБЕДНОСНИ ИНСТРУКЦИИ

Пред монтажата и употребата на овој апарат, внимателно прочитајте ги доставените упатства.

Производителот не е одговорен ако неправилната монтажа и употреба предизвикаат повреда и оштетувања. Секогаш чувајте го упатството со апаратот за идна употреба.

1.1 Безбедност на децата и помалку вештите лица



ПРЕДУПРЕДУВАЊЕ

Опасност од задушување, повреда или траен инвалидитет.

- Не дозволувајте им на лица, вклучително и деца, со намалено физичко чувство, намалени ментални функции или недостаток на искуство и знаење, да го користат апаратот. Нивното ракување со апаратот мора да го надгледува или насочува лице одговорно за нивната безбедност. Деца не смеат да играат со апаратот.
- Сите материјали за пакување чувајте ги настрана од дофат на деца.
- Сите детергенти чувајте ги далеку од дофат на деца.
- Држете ги децата и миленичињата подалеку од апаратот кога вратата е отворена.

1.2 Монтажа

- Извадете ја амбалажата.
- Никогаш не монтирајте или користете оштетен апарат.
- Не го монтирајте и употребувајте апаратот онаму каде што температурата е под 0 °C.
- Следете ги упатството за монтирање кое е доставено со овој апарат.
- Проверете дали апаратот е монтиран под или во близина на безбедна структура.

Поврзување на водата

- Пазете да не го оштетите цревото.
- Пред да го поврзите апаратот со новите цевки или со цевки кои не се користени подолг временски период, оставете ја водата да истече се додека не стане чиста.
- Првиот пат кога го користите апаратот, бидете сигурни дека нема истекување.
- Доводното црево е со безбедносен вентил и двојна обвивка со внатрешен кабел за струја.

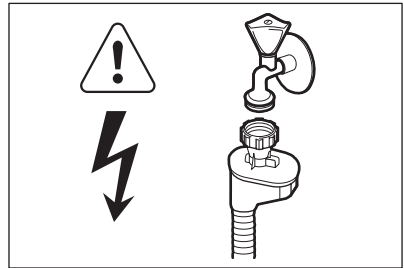

ПРЕДУПРЕДУВАЊЕ

Опасен напон.

- Доколку доводното црево е оштетено, веднаш извадете го приклучникот од штекерот за струја. Јавете се во сервисот за да го заменат доводното црево.

Поврзување на струја



ПРЕДУПРЕДУВАЊЕ

Опасност од пожар и електричен шок.

- Апаратот мора да биде заземјен.
- Проверете дали податоците за струјата од плочката со спецификации одговараат на напојувањето со електрична струја. Ако не, контактирајте електричар.
- Секогаш користете правилно инсталирана приклучница, обезбедена од струјни удари.
- Не употребувајте повеќекратни приклучоци и продолжни кабли.
- Внимавајте да не ги оштетите приклучокот за струја и кабелот.

Контактирајте со сервисот или со електричар за да го смените оштетениот кабел.

- Поврзете го приклучокот за струја со штекерот на крајот од монтажата. Проверете дали има пристап до приклучокот за струја по монтажата.
- Не влечете го кабелот за напојување за да го исклучите апаратот. Секогаш повлекувајте го штекерот за напојување.

1.3 Употреба

- Овој апарат е наменет за употреба во домаќинство и за други слични примени како на пр:
 - Кујнскиот простор за вработените во продавниците, канцелариите и другите работни околина
 - Фарми
 - Ос страна на клиенти во хотели, мотели и друг вид на сместувачки објекти
 - Сместување на база на спиење и појадок.



ПРЕДУПРЕДУВАЊЕ

Ризик од повреда.

- Не менувајте ги спецификациите на овој апарат.
- Ставете ги ножевите и приборот со остри врвови во корпата за приборот за јадење со врвовите надолу или во хоризонтална положба.
- Не ја чувајте вратата на апаратот отворена без надзор за да спречите да не паднете над неа.

- Немојте да седите или да стоите на вратата.
- Детергентите за машината за миење садови се опасни. Следете ги упатствата дадени на пакувањето на детергентот.
- Немојте да ја пиете или да си играте со водата од апаратот.
- Не вадете ги садовите од апаратот додека не заврши програмата за миење садови. Може да има детергент на садовите.



ПРЕДУПРЕДУВАЊЕ

Постои ризик од електричен шок, пожар или изгореници.

- Не ставајте запаливи производи или предмети натопени со запаливи средства во, блиску до или на апаратот.
- Не користете вода во спреј или пареа за чистење на уредот.
- Апаратот може да ослободи жешка пареа доколку ја отворите вратата додека функционира некоја програма.

1.4 Отстранување



ПРЕДУПРЕДУВАЊЕ

Ризик од повреда или задушвање.

- Исклучете го апаратот од струја.
- Отсечете го кабелот за струја и фрлете го.
- Извадете ја рачката на вратата за да спречите затворање на деца и миленичиња во апаратот.

2. ОПИС НА ПРОИЗВОДОТ

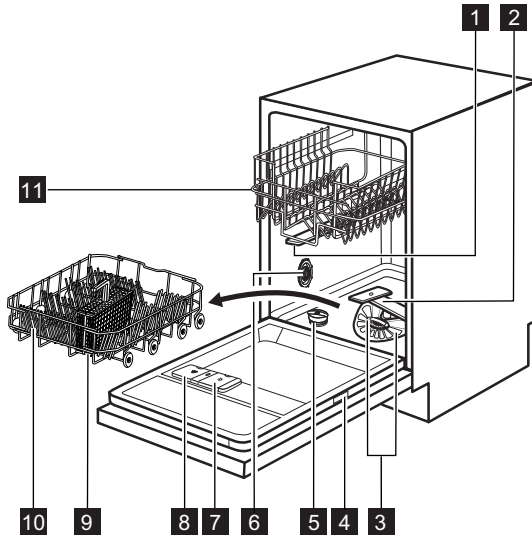

- | | |
|---------------------------------------|--|
| 1 Горна прскалка | 7 Дозер за средство за плакнење |
| 2 Долна прскалка | 8 Дозер за детергент |
| 3 Филтри | 9 Корпа за прибор за јадење |
| 4 Плочка со спецификации | 10 Долна корпа |
| 5 Сад за сол | 11 Горна корпа |
| 6 Трчалце за тврдост на водата | |

3. КОНТРОЛНА ТАБЛА

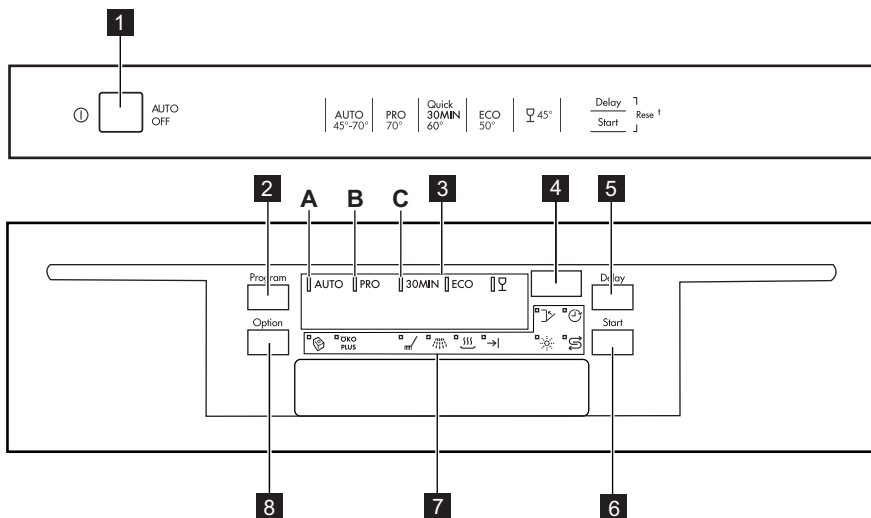

- | | |
|--|-----------------------|
| 1 Копче за вклучување/исклучување | 5 Копче Delay |
| 2 Копче Program | 6 Копче Start |
| 3 Показатели за програмите | 7 Показатели |
| 4 Екран | 8 Копче Option |

Показатели	Опис
	Показател за мулти-таблети.
	Показател ÖKO PLUS.
	Показател за фазата на миене.
	Показател за фазата на плакнење.
	Показател за фазата на сушење.
	Показател за крај.
	Показател за средство за плакнење. Овој показател е исклучен додека програмата работи.
	Показател за сол. Овој показател е исклучен додека програмата работи.
	Показател за одложување.
	Показател за вратата. Се пали кога вратата не е затворена.

4. ПРОГРАМИ

Програма	Степен на извалканост Вид на полнење	Програмски фази	Опции
AUTO ¹⁾	Сите Садови, прибор за јадење, тенџериња и тави	Предмиење Миење 45 °C или 70 °C Плакнења Сушење	ÖKO PLUS
PRO ²⁾	Многу валкани Садови, прибор за јадење, тенџериња и тави	Предмиење Миење 70 °C Плакнења Сушење	ÖKO PLUS
30MIN ³⁾	Свежо извалкани Садови и прибор за јадење	Миење 60 °C Плакнења	
ECO ⁴⁾	Нормално валкани Садови и прибор за јадење	Предмиење Миење 50 °C Плакнења Сушење	ÖKO PLUS
	Нормално или малку извалкани Чувствителни чинии и стаклени садови	Миење 45 °C Плакнења Сушење	ÖKO PLUS

- 1) Апаратот ги регистрира степенот на извалканост и количеството садови во корпите. Автоматски ги регулира температурата и количината на вода, потрошувачката на енергија и времетраењето на програмата.
- 2) Оваа програма има фаза на плакнење со повисока температура за подобри хигиенски резултати. Во текот на фазата на плакнење, температурата останува на 70°C 10 до 14 минути.
- 3) Со оваа програма можете да миете свежо извалкани садови. Таа дава добри резултати на миење за кратко време.
- 4) Со оваа програма добивате најефикасна потрошувачка на вода и енергија за нормално валкани садови и прибор за јадење. (Ова е стандардна програма за тестирање).

Вредности на потрошувачката

Програма ¹⁾	Времетраење (мин.)	Енергија (KWh)	Вода (l)
AUTO	80 - 140	0.8 - 1.3	8 - 14
PRO	140 - 150	1.1 - 1.2	10 - 11
30MIN	30	0.8	7
ECO	170 - 190	0.7 - 0.8	8 - 9
	60 - 70	0.6	9 - 10

- 1) Притисокот и температурата на водата, варијациите на електричното напојување, опциите и количеството садови може да ги променат времетраењето на програмата и потрошувачките вредности.

Информации за институти за тестирање

За сите неопходни информации за тестирањата, испратете е-пошта на:

info.test@dishwasher-production.com

Запишете го бројот на производот (PNC) што се наоѓа на плочката со спецификации.

5. ОПЦИИ



Активирајте или деактивирајте ги опциите пред стартот на програмата. Не смеете да ги активирате или деактивирате опциите додека работи програма.



Доколку се поставени една или повеќе опции, погрижете се да бидат вклучени соодветните показатели пред почетокот на програмата.

5.1 Мулти-таблети

Активирајте ја оваа опција само кога ги користите комбинираниите таблети со детергент.

Опцијата мулти-таблети го деактивира протокот на средство за плакнење и на сол. Соодветните показатели се исклучени. Времетраењето на програмата може да се зголемува.

- Притискајте Option повеќе пати се додека не се вклучи показателот за мулти-таблети.
- Опцијата останува вклучена се додека не ја исклучите. Притискајте Option повеќе пати се додека не се вклучи показателот за мулти-таблети.

Ако престанете да ги користите комбинираниите таблети со детергент, пред да почнете да користите

одвоено детергент, средство за плакнење и сол за машини за миење садови, направете ги следниве чекори:

1. Деактивирајте ја опцијата мулти-таблети.
2. Нагодете го омекнувачот на вода на највисоко ниво.
3. Проверете дали садот за сол и дозерот за средството за плакнење се полни.
4. Вклучете ја најкратката програма со фаза за плакнење, без детергент и без садови.
5. Поставете го омекнувачот на вода според тврдоста на водата во вашата област.
6. Поставете ја истечената количина на средството за плакнење.

5.2 ÖKO PLUS

Оваа функција ја намалува температурата за време на фазата на сушење. Потрошувачката на струја се намалува за 25%.

Садовите може да бидат влажни кога програмата ќе заврши.

Притиснете на Option повеќепати додека не се вклучи показателот ÖKO PLUS.

Доколку опцијата не може да се примени за програмата, се вклучува соодветниот показател.

6. ПРЕД ПРВАТА УПОТРЕБА

1. Проверете дали поставеното ниво на омекнувачот на водата е соодветно за тврдоста на водата во вашата област. Ако не е, приспособете го омекнувачот на водата. Контактирајте со локалното водостопанство за да ја дознаете тврдоста на водата во вашата област.
2. Наполнете го садот за сол.
3. Наполнете го дозерот за средството за плакнење.
4. Отворете ја славината.
5. Во апаратот може да има остатоци од преработката. Стартувајте некоја програма за да ги извадите. Не користете детергент и не полнете ги корпите.



Ако користите комбинирани детергент таблети, активирајте ја опцијата мулти-таблети.

6.1 Нагодување на омекнувачот на водата

Тврдост на вода				Омекнувач на вода подесување	
Германски степени (°dH)	Француски степени (°fH)	mmol/l	Кларк степени	Прирачни к	Електронски
51 - 70	91 - 125	9.1 - 12.5	64 - 88	2 1)	10
43 - 50	76 - 90	7.6 - 9.0	53 - 63	2 1)	9
37 - 42	65 - 75	6.5 - 7.5	46 - 52	21)	8
29 - 36	51 - 64	5.1 - 6.4	36 - 45	21)	7
23 - 28	40 - 50	4.0 - 5.0	28 - 35	21)	6
19 - 22	33 - 39	3.3 - 3.9	23 - 27	21)	51)
15 - 18	26 - 32	2.6 - 3.2	18 - 22	1	4
11 - 14	19 - 25	1.9 - 2.5	13 - 17	1	3
4 - 10	7 - 18	0.7 - 1.8	5 - 12	1	2
< 4	< 7	< 0.7	< 5	12)	12)

1) Фабричка поставка.

2) Не користете сол на ова ниво.



Мора да го регулирате омекнувачот на вода како рачно така и електронски.

Рачно регулирање

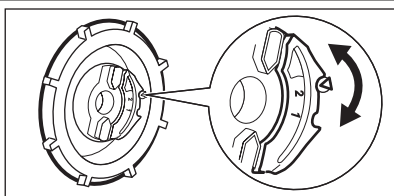

Свртете го тркалцето за тврдост на водата во положба 1 или 2.

Електронско прилагодување

1. Притиснете го копчето за вклучување/исклучување за активирање на апаратот.
2. Погрижете се апаратот да биде во режим на поставување. Видете во 'ПОДЕСУВАЊЕ И СТАРТУВАЊЕ НА ПРОГРАМА'.
3. Притиснете и задржете **Delay** and **Start** истовремено не затрепкаат показателите (A), (B) и (C).
4. Притиснете на **Program**.

- Показателите над функциските копчиња (B) и (C) се гасат.
- Програмското показно светло (A) продолжува да трепка.
- Екранот ги прикажува поставките на омекнувачот за вода. Пример:
5 L = ниво 5.

5. Притискајте **Program** повеќепати за да ја смените поставката.
6. Деактивирајте го апаратот за да потврдите.

6.2 Полнење на садот за сол

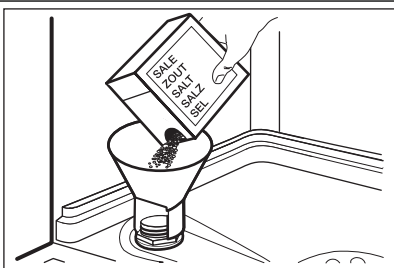

1. Свртете го капачето налево и отворете го садот за сол.
2. Ставете 1 литар сол во садот за сол (само првиот пат).
3. Наполнете го садот за сол со сол за машини за миене садови.
4. Отстранете ја солта околу отворот на садот за сол.
5. Свртете го капачето надесно за да го затворите садот за сол.

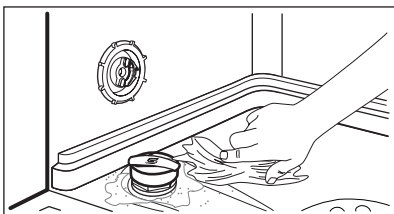

ВНИМАНИЕ

Водата и солта може да излезат од садот за сол кога го полните. Постои ризик од корозија. За да ја спречите, откако ќе го наполните садот со сол, стартувајте програма.

6.3 Наполнете го дозерот за средството за плакнење

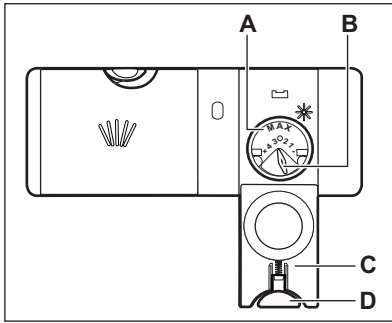

1. Притиснете го копчето за отпуштање (D) за да го отворите капакот (C) .
2. Наполнете го дозерот за средство за плакнење (A), но не повеќе од знакот 'max'.
3. Отстранете го истуреното средство за плакнење со вливлива крпа за да спречите преголемо пенење.
4. Затворете го капакот. Погрижете се копчето за отпуштање да се заклучи во правилна позиција.



Можете да го свртете селекторот за истечена количина (B) помеѓу позиција 1 (најмала количина) и позиција 4 (најголема количина).

7. СЕКОЈДНЕВНА УПОТРЕБА

1. Отворете ја славината.
2. Притиснете го копчето за вклучување/исклучување за да го вклучите апаратот. Погрижете се апаратот да е во режим на поставување, видете во 'ПОСТАВУВАЊЕ И ЗАПОЧНУВАЊЕ ПРОГРАМА'.
 - Ако показателот за сол е вклучен, наполнето го садот за сол.
 - Ако е вклучен индикаторот за средството за плакнење, наполнете го дозерот за средство за плакнење.
3. Наполнете ги корпите.
4. Додадете детергент.
5. Поставете ја и стартувајте ја правилната програма за миење според видот на алиштата и извалканоста.

7.1 Користење детергент

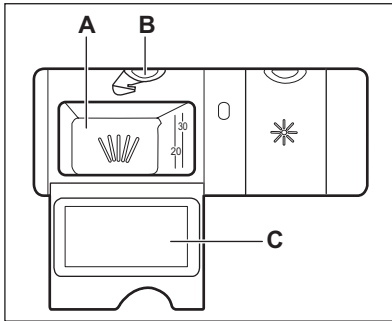

1. Притиснете го копчето за отпуштање (B) за да го отворите капакот (C).
2. Ставете детергент во преградата обележана со (A).
3. Ако програмата за миеење има фаза на предмиеење, ставете мало количество детергент на внатрешната страна на вратата на апаратот.
4. Ако користите детергент во таблети, ставете ја таблетата во дозерот за детергент (A).
5. Затворете го капакот. Погрижете се копчето за отпуштање да се заклучи во правилна позиција.

7.2 Поставување и стартување на програма

Режим на поставување

Апаратот мора да биде во режимот за поставување за да ги прифати овие операции.

Апаратот е во режим на поставување кога, после активирањето:

- се запалени сите програмски показатели.
- Екранот прикажува две хоризонтални статусни ленти.

Ако контролната табла покажува други услови, притиснете и задржете **Delay** и **Start** истовремено се додека апаратот е во режим на подесување.

Стартување на програма без одложување

1. Отворете ја славината.
2. Притиснете го копчето за вклучување/исклучување за активирање на апаратот.
3. Затворете ја вратата на апаратот.
4. Погрижете се апаратот да биде во режим на поставување.
5. Притиснете го **Program** повторно и повторно додека показателот на програмата што сакате да ја поставите не се запали.

- Времетраењето на програмата трепка на екранот.
- Показните светла за фазите на поставената програма се вклучуваат.

6. Ако сакате, можете да ги подесете опциите.
7. Притиснете на **Start**. Програмата започнува.
 - Само показното светло за тековната фаза останува запалено.
 - Екранот го прикажува времетраењето на програмата што се намалува во чекори од 1 минута.

Стартување на програма без одложување

1. Одберете ги програмата и потребните опции.
2. Притиснете го **Delay** повторно и повторно додека екранот не го прикаже времето на одложување што сакате да го поставите (од 1 до 24 часа).
 - Времето на одложување трепка на екранот.
 - Се пали показателот за одложено почнување.
3. Притиснете на **Start**. Одбројувањето започнува.

- Екранот го прикажува одбројувањето на одложеното почнување што се намалува во чекори од 1 час.
- Показните светла за фазите на поставената програма се исклучуваат.
- Кога ќе заврши одбројувањето, програмата за перење стартува.
 - Се вклучува показното светло за тековната фаза.

Отворањето на вратата додека работи апаратот

Ако ја отворите вратата, апаратот прекинува со работа. Кога ќе ја затворите вратата, одбројувањето почнува од точката на прекилот.

Откажување на одложениот почеток започнува додека работи одбројувањето

Притиснете го **Delay** повторно и повторно додека:

- Екранот го прикажува времетраењето на програмата.
- Не се вклучи показното светло за фазата.
- Програмата започнува.

Откажување на програмата

Притиснете и држете ги **Delay** и **Start** во исто време додека:

- Ќе се запалат сите програмски показатели.

- Екранот прикажува две хоризонтални статусни ленти.



Уверете се дека има детергент во дозерот за детергент пред да започнете нова програма за миење.

На крај од програмата

Кога програмата ќе заврши, се вклучува показателот за крај и екранот прикажува 0.

1. Притиснете го копчето за вклучување/исклучување за да го исклучите апаратот.
2. Затворете ја славината.



Ако не го притиснете копчето за вклучување/исклучување, уредот **AUTO OFF** автоматски го деактивира апаратот по неколку минути. Ова помага да се намали потрошувачката на енергија.

- Оставете ги садите да се изладат пред да ги извадите од апаратот. Жешките садови лесно се оштетуваат.
- Прво испразнете ја долната корпа, а потоа горната.



Може да има вода од страните и на вратата од апаратот. Не'рѓосувачкиот челик се лади побрзо од садите.

8. ПОМОШ И СОВЕТИ

8.1 Омекнувач за вода

Тврдата вода содржи голема количина на минерали кои може да го оштетат апаратот и да дадат лоши резултати во перењето. Омекнувачот за вода ги неутрализира овие минерали.

Солта за машината за миење садови го оддржува омекнувачот за вода чист и во добра состојба. Важно е да го

подесете вистинското ниво на омекнувач за вода. На тој начин ќе бидете сигурни дека омекнувачот за вода ја користи точната количина на сол за машини за миење садови и вода.

8.2 Полнење на корпите



Видете во доставениот проспект со примери за полнење на корпите.

- Користете го апаратот за да миете садови кои се сигурни за машина за миење на садови.
- Не ставајте во апаратот предмети кои се направени од дрво, габрово дрво, алуминиум, калај и бакар.
- Не ставајте во апаратот предмети што впираат вода (сунѓери, алишта).
- Отстранете ја преостанатата храна од предметите.
- За лесно да ја отстраните преостаната изгорена храна, накинете ги тенџерињата и тавите во вода пред да ги ставите во апаратот.
- Ставете ги шупливите предмети (шолји, чаши и тави) со отворот надолу.
- Внимавајте приборот за јадење и садовите да не се допираат. Измешајте ги лажиците со другите садови.
- Внимавајте чашите да не допираат други чаши.
- Ставете ги малите садови во корпата за прибор за јадење.
- Ставете ги лесните садови во горната корпа. Погрижете се садовите да не се движат.
- Проверете дали прскалките може да се движат слободно пред да почнете програма за миење.

8.3 Употреба на сол, средство за плакнење и детергент

- Користете само сол, средство за плакнење и детергент за машина за миење на садови. Други производи може да предизвикаат оштетување на апаратот.

- Средството за плакнење помага, за време на последната фаза на плакнење, за сушење на садовите без на нив да останат остатоци и дамки.
- Комбинираните детергент таблети содржат детергент, средство за плакнење и други додадени агенсии. Бидете сигурни дека овие таблети се соодветни за тврдоста на водата во Вашата област. Видете во упатството на етикетата на секој производ.
- Детергент таблетите не се раствораат целосно со кратките програми. За да спречите појава на талог на садовите за јадење, Ви препорачуваме да ги користите таблетите со долги програми.



Не ставајте повеќе детергент од препорачаното количество. Погледнете го упатството на производителот на детергентот.

8.4 Пред почеток на програма

Погрижете се за следново:

- Филтрите да се чисти и правилно монтирани.
- Прскалките да не се затнати.
- Предметите да се правилно распоредни во корпите.
- Програмата којашто ја користите да е примелнива за видот на алиштата и степенот на извалканост.
- Правилна количина на детергент којшто треба да се искористи.
- Погрижете се да имате сол за машина за миење на садови и средство за плакнење (освен ако не користите комбинирани детергент таблети).
- Капакот на садот за сол да е цврсто затворен.

9. НЕГА И ЧИСТЕЊЕ



ПРЕДУПРЕДУВАЊЕ

Пред одржување, исклучете го апаратот и извадете го штекерот за струја од приклучницата.



Валканите филтри и затнатите прскалки може да ги намалат резултатите од миењето. Правете проверки во определени временски интервали и доколку е потребно, исчистете ги.

9.1 Чистење на филтрите

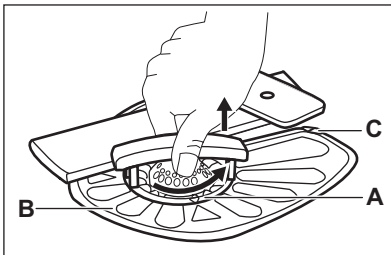

1. Свртете го филтерот (A) спротивно од насоката на стрелките на часовникот и извадете го.

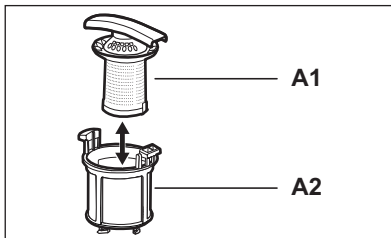

2. За да го расклопите филтерот (A), раздвојте ги (A1) и (A2).
3. Извадете го филтерот (B).
4. Измијте ги филтрите со вода.
5. Ставете го филтерот (B) во неговата почетна позиција. Проверете дали е правилно склопен под двете водилки (C).

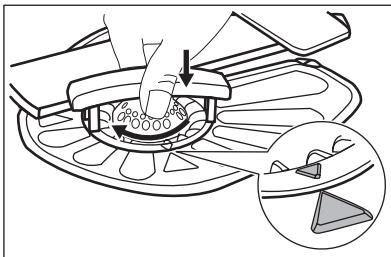

6. Склопете го филтерот (A) и ставете го на место во филтерот (B). Свртете го во насока на стрелките на часовникот додека не се заклучи.



Неправилна положба на филтрите може да предизвика лоши резултати при миењето и може да го оштети апаратот.

9.2 Чистење на прскалките

Не вадете ги прскалките. Ако дупките на прскалките се затнат, исчистете ја нечистотијата со тенок шилест предмет.

Користете само неутрални детергенти. Не користете абразивни средства, сунѓери со жица или растворувачи.

9.3 Надворешно чистење

Исчистете го апаратот со навлежнета мека крпа.

10. РЕШАВАЊЕ НА ПРОБЛЕМИ

Машината за перење не се вклучува или прекинува додека работи.

Пред да контактирате со сервисот, видете ги информациите што следат за решение на проблемот.

При некои дефекти, екранот покажува шифри за аларм:

- **,10** - Апаратот не се полни со вода.

- **,20** - Апаратот не испушта вода.
- **,30** - Активирана е заштитата од поплавување.



ПРЕДУПРЕДУВАЊЕ

Ислучете го апаратот пред да направите проверка.

Проблем	Можно решение
Не можете да го вклучите апаратот.	Проверете дали приклучокот за струја е вклучен во штекерот.
	Погрижете се да нема оштетен осигурувач во таблата со осигурувачи.
Програмата не стартува.	Проверете дали вратата на апаратот е затворена.
	Притиснете го Start .
	Доколку е поставен одложен почеток, откажете ја поставката или почекајте да заврши одбројувањето.
Апаратот не се полни со вода.	Проверете дали е отворена славината за вода.
	Погрижете се притисокот на доводот за вода да не е пренизок. За овие информации, јавете се во локалното водостопанство.
	Погрижете се славината за вода да не е затната.
	Погрижете се филтерот во доводното црево да не е затнат.
	Погрижете се доводното црево да не е засукано или свиткано.
Апаратот не ја испушта водата.	Погрижете се одводната цевка да не е затната.
	Погрижете се одводното црево да не е засукано или свиткано.
Вклучен е уредот против поплавување.	Затворете ја славината за вода и јавете се во сервисот.

Откако ќе ја изведете проверката, вклучете го апаратот. Програмата продолжува од точката на прекинет.

Ако повторно се појави проблемот, јавете се во сервисот.

Ако екранот прикажува други шифри за тревога, јавете се во сервисот.

10.1 Резултатите од миењето и сушењето не се задоволителни

Има белузлави остатоци и дамки или синкасти слоеви на чашите и садовите

- Испуштената количина на средството за плакнење е многу голема. Поставете го бирачот за средство за плакнење на пониска позиција.
- Имало премногу детергент.

Дамки и капки од вода на чаши и садови

- Испуштената количина на средството за плакнење не е доволна. Поставете го бирачот за средство за плакнење на повисока позиција.
- Квалитетот на детергентот може да е причина.

Садовите се влажни

- Програмата нема фаза на сушење или има фаза на сушење со ниска температура.
- Дозерот за средството за плакнење е празен.
- Количината на средството за плакнење може да е причина.
- Количината на комбинираниите таблети со детергент може да е причина. Пробајте друга марка или активирајте го дозерот за средство за плакнење и средството за плакнење заедно со комбинираниите детергент таблети.



Видете во 'ПОМОШ И СОВЕТИ' за други можни причини.

Вклучување на дозерот на средството за плакнење со вклучена функција мулти-таблети

1. Притиснете го копчето за вклучување/исклучување за активирање на апаратот.
2. Погрижете се апаратот да биде во режим на поставување. Видете во 'ПОДЕСУВАЊЕ И СТАРТУВАЊЕ НА ПРОГРАМА'.
3. Притиснете и задржете **Delay and Start** истовремено не затрепкаат показателите **(A)**, **(B)** и **(C)**.
4. Притиснете на **Option**.
 - Показателите **(A)** и **(C)** се гасат.
 - Програмското показно светло **(B)** продолжува да трепка.
 - Екранот ги прикажува поставките на дозерот за средство за плакнење.

<i>0 d</i>	Исклучен
<i>1 d</i>	Вклучен

5. Притиснете **Option** за да ги смените поставките.
6. Деактивирајте го апаратот за да потврдите.
7. Нагодете ја количината на средството за плакнење.
8. Наполнете го дозерот за средство за плакнење.

11. ТЕХНИЧКИ ИНФОРМАЦИИ

Димензии	Широчина / Висина / Длабочина (mm)	446 / 818 - 898 / 575
Поврзување на струја	Видете на плочката со спецификации.	
	Напон	220-240 V
	Фреквенција	50 Hz

Притисок на водата	Мин./макс. (bar/MPa)	(0.5 / 0.05) / (8 / 0.8)
Водоснабдување ¹⁾	Ладна вода или топла вода ²⁾	макс. 60°C
Капацитет	Место за поставување	9
Потрошувачка на енергија	Режим вклучена	0.10 W
	Режим исклучена	0.10 W

¹⁾ Приклучете го доводното црево на славина за вода со навој од 3/4".

²⁾ Доколку топлата вода доаѓа од алтернативен извор на енергија (на пример, соларни панели, енергија од ветер), користете ја топлата вода за да ја намалите потрошувачката на енергија.

12. ЕКОЛОШКИ ПРАШАЊА

Рециклирајте ги материјалите со симболот ♻️. Ставете ја амбалажата во соодветни контејнери за да ја рециклирате. Помогнете во заштитата на животната средина и човековото здравје и рециклирајте го отпадот од електрични и електронски

апарати. Не фрлајте ги апаратите озанчени со симболот ♻️ во отпадот од домаќинството. Вратете го производот во вашиот локален капацитет за рециклирање или контактирајте ја вашата општинска канцеларија.

СОДЕРЖАНИЕ

1. УКАЗАНИЯ ПО БЕЗОПАСНОСТИ	20
2. ОПИСАНИЕ ИЗДЕЛИЯ	22
3. ПАНЕЛЬ УПРАВЛЕНИЯ	23
4. ПРОГРАММЫ	24
5. РЕЖИМЫ	25
6. ПЕРЕД ПЕРВЫМ ИСПОЛЬЗОВАНИЕМ	26
7. ЕЖЕДНЕВНОЕ ИСПОЛЬЗОВАНИЕ	28
8. УКАЗАНИЯ И РЕКОМЕНДАЦИИ	30
9. УХОД И ОЧИСТКА	31
10. ПОИСК И УСТРАНЕНИЕ НЕИСПРАВНОСТЕЙ	32
11. ТЕХНИЧЕСКИЕ ДАННЫЕ	34
12. ОХРАНА ОКРУЖАЮЩЕЙ СРЕДЫ	35

ДЛЯ ОПТИМАЛЬНЫХ РЕЗУЛЬТАТОВ

Благодарим Вас за выбор данного продукта AEG. Этот продукт будет безупречно служить Вам долгие годы – ведь мы создали его с помощью инновационных технологий, которые облегчат Вашу жизнь и создадут качества, которые Вы не найдете в привычных приборах. Потратьте немного времени на чтение, чтобы получить максимальную пользу от своей покупки.

На нашем веб-сайте Вы сможете:



Найти рекомендации по использованию изделий, руководства по эксплуатации, мастер устранения неисправностей, информацию о техническом обслуживании:
www.aeg.com



Зарегистрировать свое изделия для улучшения обслуживания:
www.aeg.com/productregistration



Приобрести дополнительные принадлежности, расходные материалы и фирменные запасные части для своего прибора:
www.aeg.com/shop

ПОДДЕРЖКА ПОТРЕБИТЕЛЕЙ И СЕРВИСНОЕ ОБСЛУЖИВАНИЕ

Мы рекомендуем использовать оригинальные запчасти. При обращении в сервис-центр следует иметь под рукой следующую информацию. Данная информация находится на табличке с техническими данными. Модель, код изделия (PNC), серийный номер.



Внимание / Важные сведения по технике безопасности.



Общая информация и рекомендации



Информация по защите окружающей среды

Право на изменения сохраняется.

1. УКАЗАНИЯ ПО БЕЗОПАСНОСТИ

Перед установкой и эксплуатацией прибора внимательно ознакомьтесь с приложенным руководством. Производитель не несет ответственность за травмы/повреждения, полученные/вызванные неправильной установкой и эксплуатацией. Обязательно храните данное руководство вместе с прибором для использования в будущем.

1.1 Безопасность детей и лиц с ограниченными возможностями



ВНИМАНИЕ!

Существует риск удущья, получения травм или стойких нарушений нетрудоспособности.

- Не допускайте лиц, включая детей, с ограниченной чувствительностью, умственными способностями или не обладающих необходимыми знаниями, к эксплуатации прибора. Они должны находиться под присмотром или получить инструкции от лица, ответственного за их безопасность. Не позволяйте детям играть с прибором.
- Храните все упаковочные материалы вне досягаемости детей.
- Храните все средства для стирки вне досягаемости детей.
- Не подпускайте детей и домашних животных к прибору, когда его дверца открыта.

1.2 Установка

- Удалите всю упаковку.
- Не устанавливайте и не подключайте прибор, если он имеет повреждение.
- Не устанавливайте и не эксплуатируйте прибор в помещениях с температурой ниже 0°C.
- Следуйте приложенным к прибору инструкциям по его установке.
- Убедитесь, что мебель над прибором и рядом с ним надежно закреплена.

Подключение к водопроводу

- Следите за тем, чтобы не повредить шланги для воды.
- Перед подключением прибора к новым или давно не использовавшимся трубам дайте воде стечь, пока она не станет чистой.
- Перед первым использованием прибора убедитесь в отсутствии протечек.
- Наливной шланг оснащен предохранительным клапаном и оболочкой с внутренним сетевым кабелем.

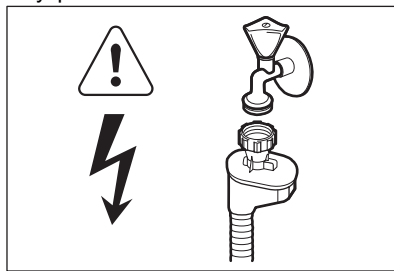

ВНИМАНИЕ!

Опасное напряжение.

- Если наливной шланг поврежден, немедленно выньте вилку сетевого шнура из розетки. Обратитесь в сервисный центр для замены наливного шланга.

Подключение к электросети



ВНИМАНИЕ!

Существует риск пожара и поражения электрическим током.

- Прибор должен быть заземлен.
- Убедитесь, что параметры электропитания, указанные на табличке с техническими характеристиками, соответствуют параметрам электросети. В противном случае вызовите электрика.
- Включайте прибор только в установленную надлежащим образом электророзетку с защитным контактом.
- Не пользуйтесь тройниками и удлинителями.

- Следите за тем, чтобы не повредить вилку и сетевой кабель. Для замены сетевого кабеля обратитесь в сервисный центр или к электрику.
- Вставляйте вилку сетевого кабеля в розетку только во конце установки прибора. Убедитесь, что после установки имеется доступ к вилке.
- Для отключения прибора от электросети не тяните за сетевой кабель. Всегда беритесь за вилку.
- Моющие средства для посудомоечных машин представляют опасность. Следуйте правилам по безопасному обращению, приведенным на упаковке моющего средства.
- Не пейте воду и не играйте с водой из прибора.
- Не извлекайте посуду из прибора до завершения программы. На посуде может оставаться моющее средство.

1.3 Использование

- Прибор предназначен для бытового и аналогичного применения, например:
 - В помещениях, служащих кухнями для обслуживающего персонала в магазинах, офисах и на других рабочих местах.
 - В сельских жилых домах.
 - Для использования клиентами отелей, мотелей и других мест проживания
 - В мини-гостиницах типа «ночлег и завтрак».



ВНИМАНИЕ!

Существует опасность травмы.

- Не изменяйте параметры данного прибора.
- Размещайте ножи и столовые приборы с заостренными концами в корзину для столовых приборов либо острыми концами вниз, либо укладывайте их горизонтально.
- Не оставляйте прибор с открытой дверцей без присмотра во избежание падения на открытую дверцу.
- Не садитесь и не вставайте на открытую дверцу.



ВНИМАНИЕ!

Существует риск поражения электрическим током, пожара или ожогов.

- Не кладите на прибор, рядом с ним или внутрь него легковоспламеняющиеся материалы или изделия, пропитанные легковоспламеняющимися веществами.
- Не используйте для очистки прибора подаваемую под давлением воду или пар.
- Если открыть дверцу прибора во время выполнения программы, из него может вырваться горячий пар.

1.4 Утилизация



ВНИМАНИЕ!

Существует опасность травмы или удушья.

- Отключите прибор от электросети.
- Отрежьте и утилизируйте сетевой кабель.
- Удалите защелку дверцы, чтобы предотвратить риск ее запания при попадании внутрь прибора детей и домашних животных.

2. ОПИСАНИЕ ИЗДЕЛИЯ

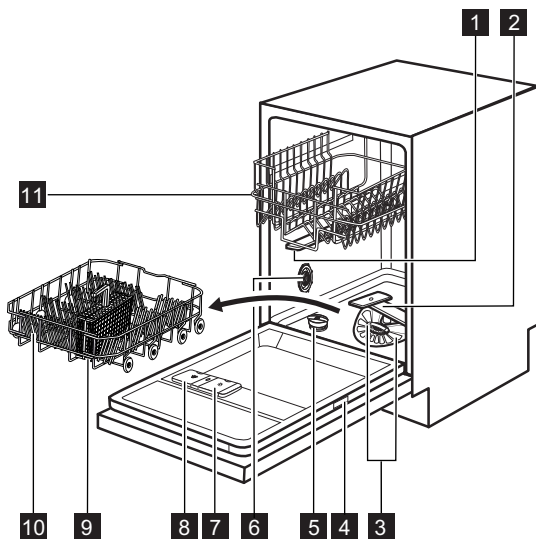

- | | |
|--|--|
| 1 Верхний разбрызгиватель | 7 Дозатор ополаскивателя |
| 2 Нижний разбрызгиватель | 8 Дозатор моющего средства |
| 3 Фильтры | 9 Корзина для столовых приборов |
| 4 Табличка с техническими данными | 10 Нижняя корзина |
| 5 Емкость для соли | 11 Верхняя корзина |
| 6 Переключатель жесткости воды | |

3. ПАНЕЛЬ УПРАВЛЕНИЯ

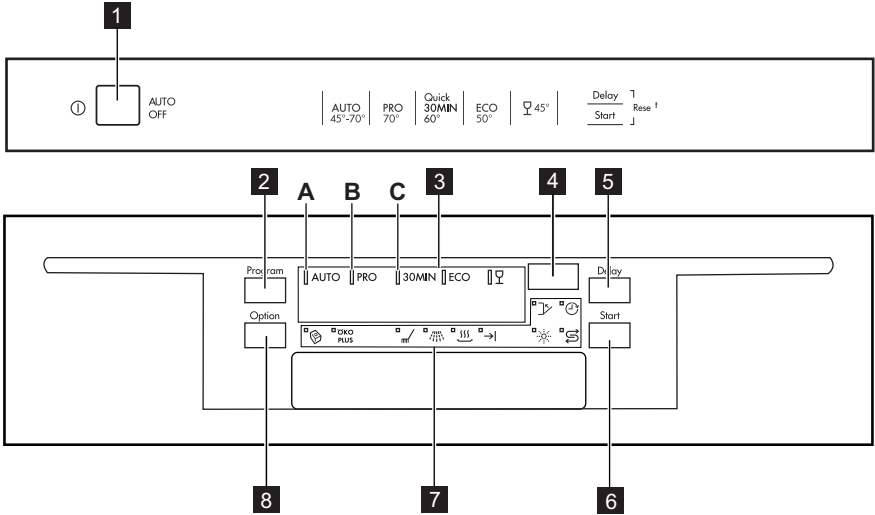

- | | |
|------------------------------|------------------------|
| 1 Кнопка «Вкл/Выкл» | 5 Кнопка Delay |
| 2 Кнопка Program | 6 Кнопка Start |
| 3 Индикаторы программ | 7 Индикаторы |
| 4 Дисплей | 8 Кнопка Option |

Индикаторы	Описание
	Индикатор функции Multitab.
	Индикатор функции (ÖKO PLUS).
	Индикатор этапа мойки.
	Индикатор этапа ополаскивания.
	Индикатор этапа сушки.
	Индикатор окончания.
	Индикатор отсутствия ополаскивателя. Во время работы программы данный индикатор не горит.
	Индикатор отсутствия соли. Во время работы программы данный индикатор не горит.
	Индикатор отсрочки пуска.
	Индикатор дверцы. Индикатор загорается, когда дверца не закрыта.

4. ПРОГРАММЫ

Программа	Степень загрязненности Тип загрузки	Этапы программы	Режимы
AUTO ¹⁾	Все Посуда, столовые приборы, кастрюли и сковороды	Предварительная мойка Мойка, 45°C или 70°C Ополаскивания Сушка	ÖKO PLUS
PRO ²⁾	Сильное загрязнение Посуда, столовые приборы, кастрюли и сковороды	Предварительная мойка Мойка, 70°C Ополаскивания Сушка	ÖKO PLUS
30MIN ³⁾	Свежее загрязнение Посуда и столовые приборы	Мойка, 60°C Ополаскивание	
ECO ⁴⁾	Обычное загрязнение Посуда и столовые приборы	Предварительная мойка Мойка, 50°C Ополаскивания Сушка	ÖKO PLUS
	Обычная или небольшая загрязненность Тонкий фаянс и стекло	Мойка, 45°C Ополаскивания Сушка	ÖKO PLUS

1) Прибор самостоятельно определяет степень загрязненности и количество посуды в корзинах. Он автоматически регулирует температуру и количество воды, энергопотребление и продолжительность программы.

2) Данная программа имеет фазу резкого повышения температуры для достижения повышенной гигиеничности. В ходе этапа ополаскивания температура достигает 70°C на время от 10 до 14 минут.

3) Данная программа позволяет вымыть посуду со свежими загрязнениями. Программа обеспечивает хорошие результаты за короткое время.

4) Данная программа обеспечивает наиболее практичное потребление воды и энергии при мытье посуды и столовых приборов обычного уровня загрязнения. (Это стандартная программа для тестирующих организаций).

Показатели потребления

Программа ¹⁾	Продолжительность (мин)	Энергопотребление (кВт·ч)	Вода (л)
AUTO	80 - 140	0.8 - 1.3	8 - 14
PRO	140 - 150	1.1 - 1.2	10 - 11

Программа ¹⁾	Продолжительность (мин)	Энергопотребление (кВт·ч)	Вода (л)
30MIN	30	0.8	7
ECO	170 - 190	0.7 - 0.8	8 - 9
	60 - 70	0.6	9 - 10

1) Указанные показатели потребления и продолжительности выполнения программы могут изменяться в зависимости от давления и температуры воды, напряжения в сети, выбранных функций и количества посуды.

Информация для тестирующих организаций

Для запроса всей информации, необходимой для тестирования производительности, обращайтесь по электронной почте:

info.test@dishwasher-production.com

Запишите номер изделия (PNC), который находится на табличке с техническими данными.

5. РЕЖИМЫ



Включать или выключать режимы следует перед запуском программы. Режим невозможно включить или выключить, когда выполняется программа.



В случае выбора одного или более режимов убедитесь перед запуском, что загорелись соответствующие индикаторы.

5.1 Функция Multitab

Включайте данный режим только в случае использования комбинированного таблетированного моющего средства.

Данный режим прекращает подачу ополаскивателя и соли. Соответствующие индикаторы гаснут. Продолжительность работы программы может увеличиваться.

- Нажимайте на кнопку Option до тех пор, пока не высветится индикатор функции Multitab.
- Режим остается включенным до его принудительного выключения. Нажимайте на кнопку Option до тех пор, пока не исчезнет индикатор функции Multitab.

В случае перехода с комбинированного таблетированного моющего средства на раздельное использование моющего средства, ополаскивателя и посудомоечной соли проделайте следующее:

1. Выключите режим Multitab.
2. Установите смягчитель для воды на максимальное значение.
3. Убедитесь, что емкость для соли и дозатор ополаскивателя заполнены.
4. Не загружая в прибор моющее средство и посуду, запустите самую короткую программу, включающую этап ополаскивания.
5. Настройте смягчитель для воды в соответствии с уровнем жесткости воды в Вашем регионе.
6. Задайте дозировку ополаскивателя.

5.2 ÖKO PLUS

Данная функция позволяет устанавливать более низкую температуру на этапе сушки. Потребление электроэнергии снижается на 25%.

По окончании программы посуда может оставаться мокрой.

Нажимайте на кнопку Option до тех пор, пока не загорится индикатор ÖKO PLUS.

Если режим не применим к выбранной программе, соответствующий индикатор не загорится.

6. ПЕРЕД ПЕРВЫМ ИСПОЛЬЗОВАНИЕМ

1. Убедитесь, что установленные настройки смягчителя для воды соответствуют уровню жесткости воды в Вашем регионе. В противном случае настройте смягчитель для воды. Обратитесь в местную службу водоснабжения, чтобы узнать уровень жесткости воды в вашей местности.
2. Заправьте емкость для соли.
3. Заправьте дозатор ополаскивателя.
4. Откройте водопроводный кран.
5. В приборе могут быть посторонние вещества, оставшиеся после его производства. Для их удаления следует запустить программу мойки. Не используйте моющее средство и не загружайте корзины.



В случае использования комбинированного таблетированного моющего средства включите режим Multitab.

6.1 Настройка устройства для смягчения воды

Жесткость воды				Настройка смягчителя для воды	
Градусы по немецкому стандарту (°dH)	Градусы по французскому стандарту (°fH)	ммоль/л	Градусы шкалы Кларка	Вручную	Электронным способом
51 - 70	91 - 125	9.1 - 12.5	64 - 88	2 1)	10
43 - 50	76 - 90	7.6 - 9.0	53 - 63	2 1)	9
37 - 42	65 - 75	6.5 - 7.5	46 - 52	21)	8
29 - 36	51 - 64	5.1 - 6.4	36 - 45	21)	7
23 - 28	40 - 50	4.0 - 5.0	28 - 35	21)	6
19 - 22	33 - 39	3.3 - 3.9	23 - 27	21)	51)
15 - 18	26 - 32	2.6 - 3.2	18 - 22	1	4
11 - 14	19 - 25	1.9 - 2.5	13 - 17	1	3
4 - 10	7 - 18	0.7 - 1.8	5 - 12	1	2
< 4	< 7	< 0.7	< 5	12)	12)

1) Заводская установка.

2) Не используйте соль при таком уровне.



Смягчитель для воды необходимо настроить вручную и электронным способом.

Настройка вручную

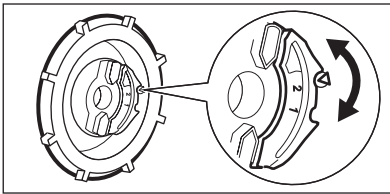

Переведите переключатель жесткости воды в положение 1 или 2.

Электронная настройка

1. Включите прибор нажатием на кнопку «Вкл/Выкл».
2. Убедитесь, что прибор находится в режиме настройки. См. «НАСТРОЙКА И ЗАПУСК ПРОГРАММЫ».
3. Одновременно нажмите и удерживайте **Delay** и **Start** до тех пор, пока не замигают индикаторы (A), (B) и (C).
4. Нажмите на **Program** (Программа).

- Индикаторы кнопок режимов (B) и (C) погаснут.
 - Индикатор (A) продолжит мигать.
 - На дисплее отобразится настройка уровня жесткости воды. Пример: **5 L** = уровень 5.
5. Для изменения установки нажмите на кнопку **Program** нужное количество раз.
 6. Выключите прибор, чтобы подтвердить изменение.

6.2 Заполнение емкости для соли

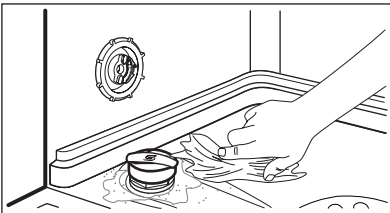
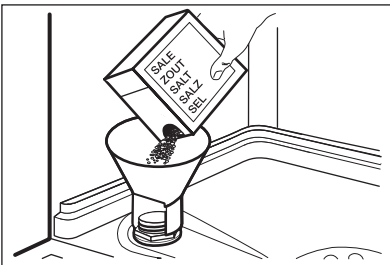

1. Поверните крышку против часовой стрелки и откройте емкость для соли.
2. Налейте в емкость для соли 1 л воды (только перед первым использованием).
3. Насыпьте посудомоечную соль в емкость для соли.
4. Уберите соль вокруг отверстия емкости для соли.
5. Чтобы закрыть емкость для соли, поверните крышку по часовой стрелке.



ПРЕДУПРЕЖДЕНИЕ!

При заполнении емкости для соли из нее может вылиться вода с солью. Существует опасность коррозии. Для того, чтобы ее предотвратить, после заполнения емкости для соли запустите любую программу.

6.3 Заполнение дозатора ополаскивателя

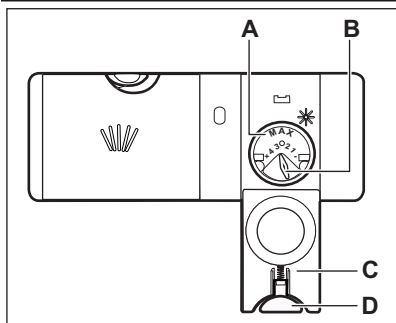

1. Нажмите на кнопку снятия блокировки (D), чтобы открыть крышку (C).
2. Наполните дозатор ополаскивателя (A), не превышая отметку «Макс».
3. Во избежание избыточного пенообразования удалите пролившийся ополаскиватель тканью, хорошо впитывающей жидкость.
4. Закройте крышку. Убедитесь, что кнопка блокировки защелкнулась.



Селектор количества выдаваемого ополаскивателя (B) позволяет выбрать от 1 (минимальное количество) до 4 (максимальное количество).

7. ЕЖЕДНЕВНОЕ ИСПОЛЬЗОВАНИЕ

1. Откройте водопроводный вентиль.
2. Включите прибор нажатием на кнопку «Вкл/Выкл». Удостоверьтесь, что прибор находится в режиме настройки (см. Главу «НАСТРОЙКА И ЗАПУСК ПРОГРАММЫ»).
 - Если горит индикатор отсутствия соли, наполните емкость для соли.
 - Если горит индикатор отсутствия ополаскивателя, заправьте дозатор ополаскивателя.
3. Загрузите корзины.
4. Добавьте моющее средство.
5. Выберите подходящую программу мойки в соответствии с типом загрузки и степенью ее загрязненности.

7.1 Использование моющего средства

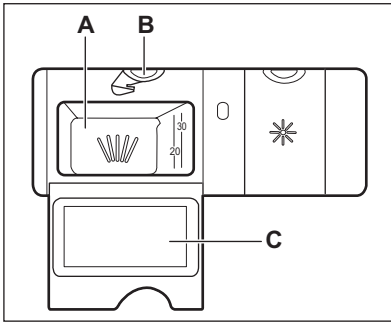

1. Нажмите на кнопку снятия блокировки (B), чтобы открыть крышку (C).
2. Заполните дозатор (A) моющим средством.
3. При использовании программы, включающей стадию предварительной мойки, поместите немного моющего средства на внутреннюю сторону дверцы прибора.
4. При использовании таблетированного моющего средства положите таблетку в дозатор моющего средства (A).
5. Закройте крышку. Убедитесь, что кнопка блокировки защелкнулась.

7.2 Настройка и запуск программы

Режим настройки

Для выполнения ряда операций прибор должен находиться в режиме настройки.

Прибор находится в режиме настройки, если после включения:

- Горят все индикаторы программ.
- На дисплее отображаются две горизонтальные полоски.

Если панель управления при включении выглядит иначе, одновременно нажмите и удерживайте кнопки **Delay** и **Start**, пока прибор не перейдет в режим настройки.

Запуск программы без функции задержки пуска

1. Откройте водопроводный кран.
2. Включите прибор нажатием на кнопку «Вкл/Выкл».
3. Закройте дверцу прибора.
4. Убедитесь, что прибор находится в режиме настройки.
5. Многократным нажатием на **Program** добейтесь высвечивания индикатора требуемой программы.
 - Замигает индикатор продолжительности программы.

- Загорятся индикаторы этапов выбранной программы.
6. При необходимости произведите выбор функций.
 7. Нажмите на **Start**. Начнется выполнение программы.
 - При этом будет гореть только индикатор текущего этапа программы.
 - Отображаемая на дисплее продолжительность программы будет уменьшаться с шагом в 1 минуту.

Запуск программы с использованием задержки пуска

1. Выберите программу и нужные дополнительные функции.
2. Многократным нажатием на кнопку **Delay** добейтесь появления на дисплее нужного времени отсрочки (от 1 до 24 часов).
 - На дисплее замигает время отсрочки.
 - Загорится индикатор отсрочки.
3. Нажмите на **Start**. Начнется обратный отсчет.
 - На дисплее будет отображаться обратный отсчет времени отсрочки пуска с интервалом в 1 час.

- Индикаторы этапов выбранной программы мойки гаснут.
- После завершения обратного отсчета произойдет запуск программы.
 - Загорится индикатор текущего этапа программы.

Открытие дверцы во время работы прибора

Открытие дверцы приводит к остановке работы прибора. При закрытии дверцы работа продолжается с момента, на котором она была прервана.

Отмена задержки пуска во время обратного отсчета

Несколько раз нажмите на **Delay**, добившись следующего:

- На дисплее отображается продолжительность программы.
- Горят индикаторы этапов программы.
- Начнется выполнение программы.

Отмена программы

Одновременно нажав и удерживая **Delay** и **Start**, добейтесь следующего:

- Горят все индикаторы программ.

- На дисплее отображаются две горизонтальные полоски.



Убедитесь в наличии моющего средства в дозаторе моющего средства перед запуском новой программы.

По окончании программы

По окончании программы на загорается индикатор окончания работы, а на дисплее отображается 0.

1. Выключите прибор нажатием на кнопку «Вкл/Выкл».
2. Закройте водопроводный вентиль.



Если не нажать на кнопку «Вкл/Выкл», система **AUTO OFF** автоматически отключит прибор через несколько минут. Таким образом снижается энергопотребление.

- Прежде чем доставать посуду из прибора, дайте ей остыть. Горячую посуду легко повредить.
- Вначале вынимайте посуду из нижней корзины, а затем из верхней.



На боковых стенках и на дверце прибора может быть вода.ержавеющая сталь охлаждается быстрее, чем посуда.

8. УКАЗАНИЯ И РЕКОМЕНДАЦИИ

8.1 Смягчитель для воды

Жесткая вода имеет высокое содержание минералов, которые могут привести к повреждению прибора и неудовлетворительным результатам мойки. Смягчитель для воды нейтрализует действие этих минералов. Посудомоечная соль обеспечивает чистоту и хорошее состояние смягчителя для воды. Важно правильно выбрать уровень настройки для смягчителя для воды. Это гарантия того, что смягчитель для воды будет использоваться верное соотношение посудомоечной соли и воды.

8.2 Загрузка корзин



Примеры загрузки корзин Вы найдете в прилагаемой брошюре.

- Используйте прибор только для мытья принадлежностей, пригодных для мытья в посудомоечных машинах.
- Не загружайте в прибор изделия из дерева, кости, алюминия, олова и меди.
- Не помещайте в прибор предметы, которые могут впитывать воду (губки, бытовые ткани).
- Удалите остатки пищи с посуды.

- Для более легкого удаления пригоревших продуктов оставьте кастрюли и сковороды на некоторое время в воде перед тем, как загружать их в прибор.
- Загружайте полые предметы (чашки, стаканы и сковороды) отверстием вниз.
- Убедитесь, что столовые приборы и тарелки не слиплись. Размещайте ложки попеременно с другими столовыми приборами.
- Проверьте, чтобы стаканы не соприкасались друг с другом
- Загружайте мелкие предметы в корзину для столовых приборов.
- Легкие предметы укладывайте в верхнюю корзину. Убедитесь, что они не двигаются.
- Прежде чем запускать программу, убедитесь, что разбрызгиватели могут свободно вращаться.

8.3 Использование соли, ополаскивателя и моющего средства

- Используйте только соль, ополаскиватель и моющее средство для посудомоечных машин. Другие продукты могут привести к повреждению прибора.
- На этапе сушки ополаскиватель помогает высушить посуду без потеков и пятен.
- Комбинированное таблетированное моющее средство содержит моющее средство, ополаскиватель и другие добавки. Убедитесь, что та-

блетированное средство подходит для жесткости воды в Вашем регионе. Воспользуйтесь инструкциями на упаковке продуктов.

- Таблетированные моющие средства не успевают полностью раствориться при использовании коротких программ. Для того, чтобы избежать образование на посуде осадка из моющего средства, рекомендуется использовать таблетки с длинными программами.



Не превышайте указанную дозировку моющего средства. См. инструкции на упаковке моющего средства.

8.4 Перед запуском программы

Убедитесь, что:

- Фильтры очищены и установлены должным образом.
- Разбрызгиватели не засорены.
- Посуда правильно загружена в корзины.
- Выбранная программа соответствует типу посуды и степени ее загрязненности.
- Использовано подходящее количество моющего средства.
- Посудомоечная машина заправлена солью и ополаскивателем (если не используется комбинированное таблетированное моющее средство).
- Крышка емкости для соли плотно закрыта.

9. УХОД И ОЧИСТКА



ВНИМАНИЕ!

Перед выполнением операций по чистке и уходу выключите прибор и извлеките вилку сетевого шнура из розетки.



Грязные фильтры засоренность разбрызгивателей приводят к ухудшению качества мойки.

Периодически проверяйте состояние фильтров и, при необходимости, проводите их очистку.

9.1 Чистка фильтров

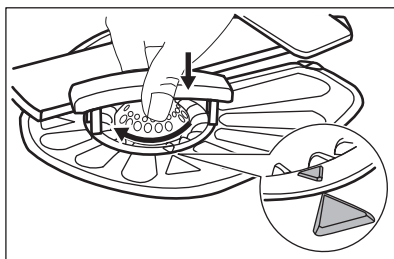
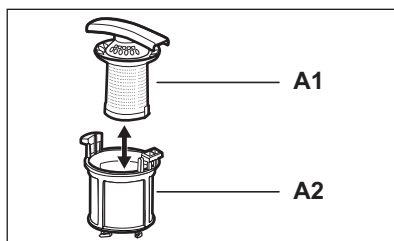
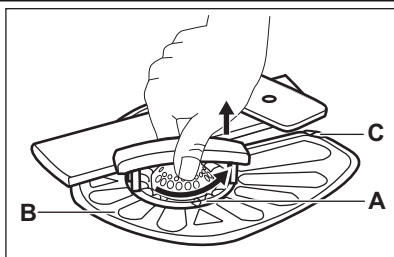

1. Поверните фильтр (A) против часовой стрелки и извлеките его.
2. Для разборки фильтра (A) потянув, разделите (A1) и (A2).
3. Извлеките фильтр (B).
4. Промойте фильтры водой.
5. Установите фильтр (B) в исходное положение. Убедитесь, что он правильно вставлен в две направляющие (C).
6. Соберите фильтр (A) и установите его на его место в фильтр (B). Поверните по часовой стрелке до щелчка.



Неверная установка фильтров может привести к неудовлетворительным результатам мойки и повреждению прибора.

9.2 Чистка разбрызгивателей

Не снимайте разбрызгиватели. Если отверстия разбрызгивателей засорились, удалите частицы грязи с помощью предмета с тонким кончиком (зубочисткой).

9.3 Очистка наружных поверхностей

Протрите прибор мягкой влажной тряпкой.

Используйте только нейтральные моющие средства. Не используйте абразивные средства, царапающие губки и растворители.

10. ПОИСК И УСТРАНЕНИЕ НЕИСПРАВНОСТЕЙ

Прибор не запускается или останавливается во время работы.

Перед тем, как обращаться в сервисный центр, для разрешения проблемы воспользуйтесь данной информацией.

При некоторых неисправностях на дисплей выводится код неисправности:

- **,10** - В прибор не поступает вода.
- **,20** - Прибор не сливает воду.

- **,30** - Сработала система защиты от перелива.



ВНИМАНИЕ!

Перед выполнением проверки выключите прибор.

Неисправность	Возможное решение
Прибор не включается.	Убедитесь, что вилка сетевого шнура вставлена в розетку электропитания.
	Убедитесь, что предохранитель на электрощите не поврежден.
Программа не запускается.	Убедитесь, что дверца прибора закрыта.
	Нажмите на Start .
	Если задана функция «Отсрочка пуска», отмените отсрочку или дождитесь окончания обратного отсчета.
В прибор не поступает вода.	Убедитесь, что водопроводный кран открыт.
	Убедитесь, что давление в водопроводной сети не понижено. Для получения сведений об этом обратитесь в местную службу водоснабжения.
	Убедитесь, что водопроводный кран не засорен.
	Убедитесь, что фильтр наливного шланга не засорен.
	Убедитесь, что наливной шланг не перекручен и не передавлен.
Прибор не сливает воду.	Убедитесь, что сливная труба не засорена.
	Убедитесь, что сливной шланг не перекручен и не передавлен.
Сработала система защиты от перелива.	Закройте водопроводный вентиль и обратитесь в сервисный центр.

После выполнения проверки включите прибор. Выполнение программы продолжится с того момента, на котором она была прервана.

Если неисправность появится снова, обратитесь в сервисный центр.

Если на дисплее отображаются другие коды ошибок, обратитесь в сервисный центр.

10.1 Если результаты мойки и сушки неудовлетворительны

Белесые потеки или синеватый налет на стеклянной посуде и тарелках.

- Слишком большое количество выдаваемого ополаскивателя. Уменьшите уровень дозатора ополаскивателя.
- Было добавлено слишком большое количество моющего средства.

Пятна и потеки на стекле и посуде.

- Недостаточное количество выдаваемого ополаскивателя. Увеличьте уровень дозатора ополаскивателя.
- Причиной может быть качество моющего средства.

Посуда осталась мокрой

- Была выбрана программа без этапа сушки или с этапом сушки при низкой температуре.
- Дозатор ополаскивателя пуст.
- Причиной может быть качество ополаскивателя.
- Причиной может быть качество комбинированного таблетированного моющего средства. Попробуйте таблетки другого производителя или включите дозатор ополаскивателя и используйте ополаскиватель одновременно с комбинированным таблетированным моющим средством.



Другие возможные причины приведены в Главе «УКАЗАНИЯ И РЕКОМЕНДАЦИИ».

Включение дозатора ополаскивателя одновременно с включенной функцией Multitab

1. Включите прибор нажатием на кнопку «Вкл/Выкл».

2. Убедитесь, что прибор находится в режиме настройки. См. «НАСТРОЙКА И ЗАПУСК ПРОГРАММЫ».
3. Одновременно нажмите и удерживайте **Delay** и **Start** до тех пор, пока не замигают индикаторы **(A)**, **(B)** и **(C)**.
4. Нажмите на **Option**.

- Индикаторы **(A)** и **(C)** погаснут.
- Индикатор **(B)** продолжит мигать.
- На дисплее появится текущая настройка дозатора ополаскивателя.

<i>0 d</i>	Выкл
<i>1 d</i>	Вкл

5. Для изменения установки нажмите **Option** (Функция)
6. Выключите прибор, чтобы подтвердить изменение.
7. Задайте дозировку ополаскивателя.
8. Заправьте дозатор ополаскивателя.

11. ТЕХНИЧЕСКИЕ ДАННЫЕ

Габаритные размеры	Ширина / высота / глубина (мм):	446 / 818 - 898 / 575
Подключение к электросети	См. табличку с техническими данными.	
	Напряжение	220-240 В
	Частота	50 Гц
Давление в водопроводной сети	Мин. / макс. (бар / МПа)	(0.5 / 0.05) / (8 / 0.8)
Водоснабжение ¹⁾	Холодная или горячая вода ²⁾	макс. 60°C

Вместимость	Комплектов посуды	9
Потребляемая мощность	При оставлении во включенном состоянии	0.10 Вт
	В выключенном состоянии	0.10 Вт

- 1) Присоедините наливной шланг к водопроводному крану с резьбой 3/4".
- 2) Если горячая вода подается из системы, использующей альтернативные источники энергии (например, солнечные панели или ветрогенераторы), подключайте прибор к водопроводу горячей воды, чтобы снизить потребление энергии.

12. ОХРАНА ОКРУЖАЮЩЕЙ СРЕДЫ

Материалы с символом ♻️ следует сдавать на переработку. Положите упаковку в соответствующие контейнеры для сбора вторичного сырья.

Принимая участие в переработке старого электробытового оборудования, Вы помогаете защитить окружающую среду и

здоровье человека. Не выбрасывайте вместе с бытовыми отходами бытовую технику, помеченную символом . Доставьте изделие на местное предприятие по переработке вторичного сырья или обратитесь в свое муниципальное управление.



Дата производства данного изделия указана в серийном номере (serial number), где первая цифра номера соответствует последней цифре года производства, вторая и третья цифры номера – порядковому номеру недели. Например, серийный номер 11012345 означает, что изделие произведено на десятой неделе 2011 года.

САДРЖАЈ

1. УПУТСТВА О БЕЗБЕДНОСТИ	37
2. ОПИС ПРОИЗВОДА	39
3. КОНТРОЛНА ТАБЛА	40
4. ПРОГРАМИ	41
5. ОПЦИЈЕ	42
6. ПРЕ ПРВЕ УПОТРЕБЕ	43
7. СВАКОДНЕВНА УПОТРЕБА	45
8. НАПОМЕНЕ И САВЕТИ	47
9. НЕГА И ЧИШЋЕЊЕ	48
10. РЕШАВАЊЕ ПРОБЛЕМА	49
11. ТЕХНИЧКЕ ИНФОРМАЦИЈЕ	51
12. ЕКОЛОШКА ПИТАЊА	51

ЗА САВРШЕНЕ РЕЗУЛТАТЕ

Хвала што сте одабрали овај АЕГ производ. Направили смо га како бисмо вам у наредним годинама обезбедили рад без застоја заједно са најновијим технологијама које олакшавају свакодневицу. Ове функције вероватно нећете наћи код уобичајених уређаја за домаћинство. Посветите се читању у наредних неколико минута како бисте добили корисне информације.

Посетите наш веб сајт на адреси:



Обезбедите савете у вези са коришћењем, брошуре, решења за проблеме, информације о сервисирању:
www.aeg.com



Региструјте свој производ ради боље услуге:
www.aeg.com/productregistration



Купите додатни прибор, потрошни материјал и оригиналне резервне делове за свој уређај:
www.aeg.com/shop

БРИГА О КОРИСНИЦИМА И СЕРВИС

Препоручујемо вам да користите оригиналне резервне делове.

Приликом обраћања сервисној служби, проверите да ли поседуете следеће податке. Информације се могу наћи на плочици са техничким карактеристикама. Модел, број производа (PNC), серијски број.



Упозорење/опрез - упутства о безбедности.



Опште информације и савети



Еколошке информације

Задржано право измена.

1. УПУТСТВА О БЕЗБЕДНОСТИ

Пре инсталације и коришћења уређаја, пажљиво прочитајте приложено упутство. Произвођач није одговоран уколико услед неправилне инсталације и употребе уређаја дође до повреда и квара. Чувајте упутство за употребу поред уређаја ради будућих подешавања.

1.1 Безбедност деце и осетљивих особа



УПОЗОРЕЊЕ

Постоји ризик од гушења, повређивања или трајног инвалидитета.

- Особама са умањеном физичком осетљивошћу, умањеним менталним способностима или недостатком искуства и знања, укључујући ту и децу, немојте дозволити да користе овај уређај. Коришћење овог уређаја је таквим особама дозвољено искључиво под надзором или према упутствима особе одговорне за њихову безбедност. Немојте дозволити деци да се играју уређајем.
- Сву амбалажу држите ван домашаја деце.
- Све врсте детерџената држите ван домашаја деце.
- Децу и кућне љубимце држите подале од уређаја док су врата отворена.

1.2 Инсталација

- Уклоните сву амбалажу.
- Немојте да инсталирате или користите оштећени уређај.
- Немојте инсталирати или користити уређај на местима на којима је температура мања од 0 °C.
- Придржавајте се упутства за инсталацију које сте добили уз уређај.
- Проверите да ли је уређај постављен испод и поред безбедно причвршћених елемената.

Прикључивање воде

- Проверите да нисте оштетили црева за воду.
- Пре него што повежете уређај нове цеви или цеви које се нису дуго користиле, пустите да вода истече док не буде чиста.
- Када по први пут користите уређај, проверите да не цури негде.
- Црево за довод воде има сигурносни вентил и облогу унутрашњег црева за напајање.

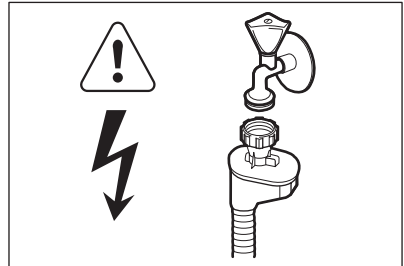

УПОЗОРЕЊЕ

Опасност од електричног напона.

- Уколико је доводно црево за воду оштећено, одмах искључите кабл за напајање из мрежне утичнице. Обратите се сервису да бисте заменили доводно црево за воду.

Прикључење на електричну мрежу



УПОЗОРЕЊЕ

Ризик од пожара или струјног удара.

- Уређај мора да буде уземљен.
- Уверите се да информације о напону и струји на плочици са техничким карактеристикама одговарају параметрима електричне мреже. Ако то није случај, обратите се електричару.
- Искључиво користите правилно инсталирану утичницу, отпорну на ударце.
- Не користите адаптере за више-струке утикаче и продужне каблове.

- Проверите да нисте оштетили главно напајање и кабл за напајање. Обратите се сервису или електричару да бисте заменили оштећени кабл за напајање.
- Прикључите главни кабл за напајање на мрежну утичницу тек на крају инсталације. Водите рачуна да постоји приступ мрежној утичници након инсталације.
- Немојте вући напојни кабл да бисте искључили уређај. Кабл искључите тако што ћете извући утикач из утичнице.

1.3 Употреба

- Овај уређај је намењен за употребу у домаћинству и сличним окружењима као што су:
 - кухиње за особље у продавницама, канцеларијама и другим радним окружењима;
 - сеоске куће;
 - од стране клијената у хотелима, мотелима и другим окружењима за становање;
 - смештај типа ноћења са до-ручком.



УПОЗОРЕЊЕ

Постоји опасност од повређивања.

- Не мењајте спецификацију овог уређаја.
- Ножеве и прибор за јело са оштрим и врховима ставите у корпу за прибор за јело са врховима окренути на доле или хоризонтално положеним.
- Немојте оставити врата уређаја отвореним без надзора како неко не би пао на њих.

- Немојте седати нити стајати на отворена врата.
- Детерџенти за машину за прање посуђа су опасни. Поштујте упутства о безбедности са паковања детерџента.
- Немојте да пијете нити да се играте са водом у уређају.
- Не уклањајте посуђе из уређаја пре него што се програм заврши. На посуђу може да буде детерџент.



УПОЗОРЕЊЕ

Постоји опасност од струјног удара, пожара или опекотина.

- Запаљиве материје или предмете натопљене запаљивим материјама немојте стављати унутар, поред или на уређај.
- Не користите млаз воде или пару за чишћење уређаја.
- Уређај може да испусти врелу пару ако отворите врата док је програм у току.

1.4 Одлагање



УПОЗОРЕЊЕ

Постоји могућност од повређивања или гушења.

- Одвојте кабл за напајање уређаја од мрежног напајања.
- Исеците кабл за напајање и одложите га у отпад.
- Уклоните ручицу од врата да бисте спречили да се деца и кућни љубимци затворе у уређају.

2. ОПИС ПРОИЗВОДА

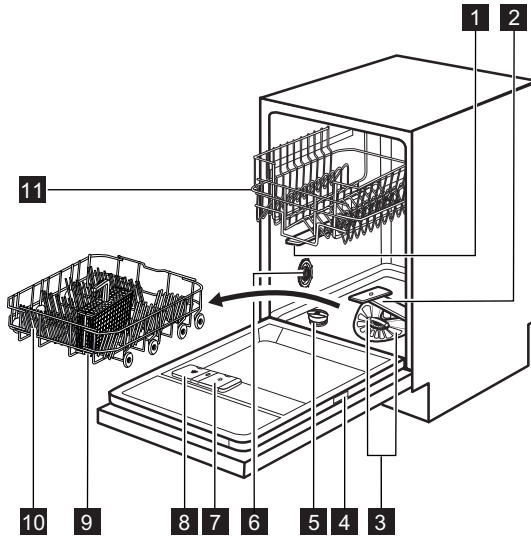

1 Горњи крак са млазницама

2 Доњи крак са млазницама

3 Филтери

4 Плочица са техничким карактеристикама

5 Посуда за со

6 Бирач за тврдоћу воде

7 Дозатор за средство за испирање

8 Дозатор детерџента

9 Корпа за прибор за јело

10 Доња корпа

11 Горња корпа

3. КОНТРОЛНА ТАБЛА

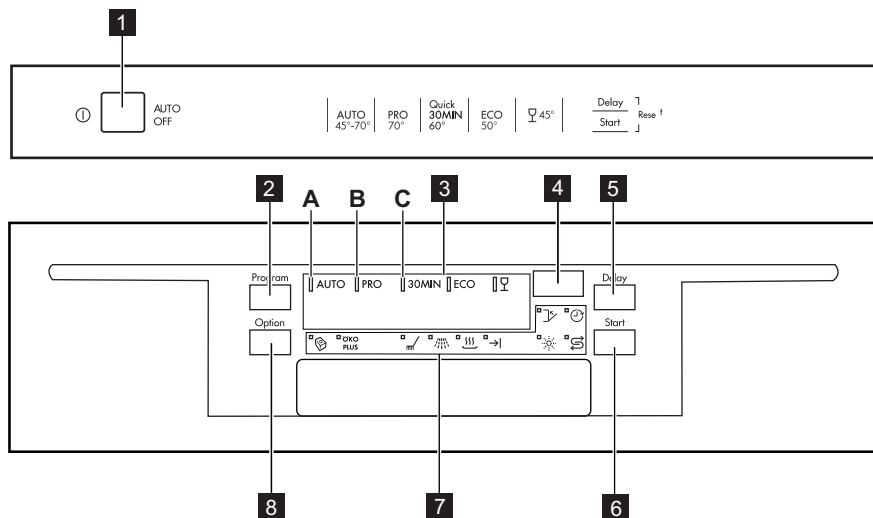

- | | |
|--|-----------------------|
| 1 Дугме за укључивање/искључивање | 5 Дугме Delay |
| 2 Дугме Program | 6 Дугме Start |
| 3 Индикатори програма | 7 Индикатори |
| 4 Дисплеј | 8 Дугме Option |

Индикатори	Опис
	Индикатор функције „Multitab“.
	ÖKO PLUS индикатор.
	Индикатор фазе прања.
	Индикатор фазе испирања.
	Индикатор фазе сушења.
	Индикатор краја.
	Индикатор средства за испирање. Овај индикатор је искључен док је програм активан.
	Индикатор за со. Овај индикатор је искључен док је програм активан.
	Индикатор одложеног старта.
	Индикатор за врата. Пали се када врата нису затворена.

4. ПРОГРАМИ

Фазе	Степен за- прљаности Врста пуњења	Фазе програма	Опције
AUTO ¹⁾	Све Посуђе, прибор за јело, шерпе и ти- гањи	Претпрање Прање на 45 °C или 70 °C Испирања Сушење	ÖKO PLUS
PRO ²⁾	Висок степен за- прљаности Посуђе, прибор за јело, шерпе и ти- гањи	Претпрање Прање на 70 °C Испирања Сушење	ÖKO PLUS
30MIN ³⁾	Свежа за- прљаност Посуђе и прибор за јело	Прање на 60 °C Испирање	
ECO ⁴⁾	Нормалан степен запрљаности Посуђе и прибор за јело	Претпрање Прање на 50 °C Испирања Сушење	ÖKO PLUS
	Нормално или ма- ло за- прљано Осетљиво посуђе и стаклени пред- мети	Прање на 45 °C Испирања Сушење	ÖKO PLUS

- 1) Уређај препознаје степен за-
прљаности и количину предмета у корпама. Он аутоматски подешава температуру и количину воде, потрошњу електричне енергије и трајање програма.
- 2) Овај програм има фазу за повећање високе температуре за боље резултате прања. Током фазе испирања, температура остаје на 70 °C у трајању од 10 до 14 минута.
- 3) Са овим програмом можете опрати свеже за-
прљано посуђе. Овај програм даје добре резултате прања за кратко време.
- 4) Са овим програмом постижете најефикаснију потрошњу воде и електричне енергије за посуђе и прибор за јело који су нормално за-
прљани. (Ово је стандардни програм за институте за тестирање).

Подаци о потрошњи

Програм ¹⁾	Трајање (мин)	Енергија (kWh)	Вода (л)
AUTO	80 - 140	0.8 - 1.3	8 - 14
PRO	140 - 150	1.1 - 1.2	10 - 11
30MIN	30	0.8	7
ECO	170 - 190	0.7 - 0.8	8 - 9

Програм ¹⁾	Трајање (мин)	Енергија (kWh)	Вода (л)
	60 - 70	0.6	9 - 10

¹⁾ Притисак и температура воде, промене у напону, опције и количина посуђа могу да измене трајање програма и ове вредности потрошње.

Информације за институте за тестирање

За све потребне информације у вези са учинком током тестирања, пошаљите е-поруку на:

info.test@dishwasher-production.com

Запишите број производа (PNC) који се налази на плочици са техничким карактеристикама.

5. ОПЦИЈЕ



Активирајте или деактивирајте опције пре покретања програма. Ове опције не можете да активирате или деактивирате док је програм активан.



Уколико је подешена једна опција или више њих, уверите се да су повезани индикатори укључени пре него што програм почне.

5.1 Функција „Multitab“

Активирајте ову опцију искључиво када користите таблете комбинованог детерџента.

Ова опција деактивира доток средства за испирање и соли. Одговарајући индикатори су искључени.

Трајање програма може да се повећа.

- Притисните Option више пута све док се индикатор функције „Multitab“ поново не прикаже.
- Ова опција остаје активна све док је не деактивирате. Притисните Option више пута све док се индикатор функције „Multitab“ не искључи.

Уколико престанете да користите таблете комбинованог прашка, пре него што почнете да користите

засебно детерџент, средство за испирање и со за машину за прање посуђа, предузмите следеће кораке:

1. Деактивирајте опцију „Multitab“.
2. Подесите омекшивач воде на највиши ниво.
3. Проверите да ли су посуда за со и дозатор за средство за испирање пуни.
4. Покрените најкраћи програм са фазом испирања, без детерџента и посуђа.
5. Подесите ниво омекшивача воде у складу са тврдоћом воде у вашој водоводној мрежи.
6. Подесите ослобођену количину средства за испирање.

5.2 ÖKO PLUS

Ова функција снижава температуру у фази сушења. Потрошња електричне енергије се смањује за 25%.

Посуђе може да буде влажно на крају програма.

Притисните Option више пута све док се индикатор ÖKO PLUS поново не прикаже.

Уколико је ова опција применљива на програм, индикатор се не укључује.

6. ПРЕ ПРВЕ УПОТРЕБЕ

1. Проверите да ли је подешени ниво омекшивача воде у складу са тврдоћом воде у вашој области. Уколико је то потребно, подесите омекшивач воде. Обратите се локалним представницима водовода да бисте сазнали која је тврдоћа воде у вашем крају.
2. Напуните посуду за со.
3. Сипајте средство за испирање у дозатор.
4. Одвртните славину за воду.
5. Талог након прања може да остане у уређају. Покрените програм да бисте га уклонили. Немојте користити детерџент и немојте препунити корпе.



Уколико користите таблете комбинованог детерџента, активирајте опцију „Multitab“.

6.1 Подешавање омекшивача воде

Тврдоћа воде				Омекшивач воде подешавање	
Немачки степени (°dH)	Француски степени (°fH)	mmol/l	Clarke степени	Упутство за употребу	Електронско
51 - 70	91 - 125	9.1 - 12.5	64 - 88	2 1)	10
43 - 50	76 - 90	7.6 - 9.0	53 - 63	2 1)	9
37 - 42	65 - 75	6.5 - 7.5	46 - 52	2 1)	8
29 - 36	51 - 64	5.1 - 6.4	36 - 45	2 1)	7
23 - 28	40 - 50	4.0 - 5.0	28 - 35	2 1)	6
19 - 22	33 - 39	3.3 - 3.9	23 - 27	2 1)	5 1)
15 - 18	26 - 32	2.6 - 3.2	18 - 22	1	4
11 - 14	19 - 25	1.9 - 2.5	13 - 17	1	3
4 - 10	7 - 18	0.7 - 1.8	5 - 12	1	2
< 4	< 7	< 0.7	< 5	1 2)	1 2)

1) Фабрички подешен положај.

2) Не користите со на овом нивоу.



Омекшивач воде треба да подесите ручно и електронски.

Ручно подешавање

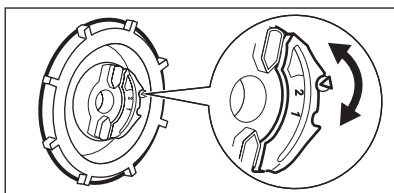

Окрените бирач за тврдоћу воде на позицију 1 или 2.

Електронско подешавање

1. Притисните дугме за укључивање/искључивање да бисте активирали уређај.
 2. Проверите да ли се уређај налази у режиму за подешавање. Погледајте одељак „ПОДЕШАВАЊЕ И ПОКРЕТАЊЕ ПРОГРАМА”.
 3. Истовремено притисните и задржите дугме **Delay** и **Start** док индикатори (А), (В) и (С) не затрепере.
 4. Притисните **Program**.
- Индикатори (В) и (С) се искључују.
 - Индикатор (А) наставља да трепери.
 - На дисплеју је приказано подешавање омекшивача воде. Пример: **5 L** = ниво 5.
5. Узаастопно притискајте **Program** да бисте променили подешавање.
 6. Деактивирајте уређај да потврдите.

6.2 Пуњење посуде за со

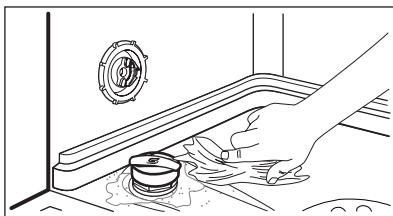
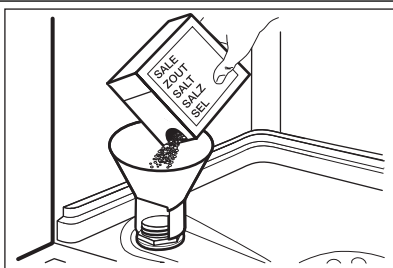

1. Окрените поклопац у смеру супротном од кретања казаљки на сату и отворите посуду за со.
2. Ставите 1 литар воде у посуду за со (искључиво први пут).
3. Сипајте со за машинско прање посуђа у посуду за со.
4. Уклоните со која се задржала око отвора посуде за со.
5. Окрените поклопац у смеру кретања казаљки на сату да бисте затворили посуду за со.



ПАЖЊА

Вода и со могу да изађу из посуде за со када је пуните. Постоји опасност од корозије. Да бисте је спречили, након што напуните посуду за со, покрените програм.

6.3 Сипање средства за испирање у дозатор

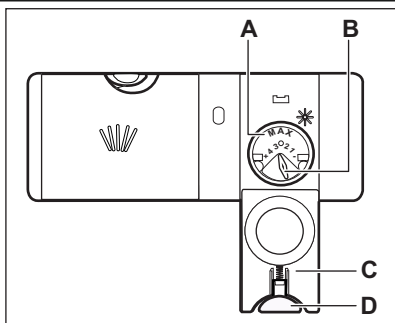

1. Притисните дугме за отпуштање (D) да бисте отворили поклопац (C).
2. Напуните дозатор средства за испирање (A), не више од ознаке „макс.“.
3. Помоћу упијајуће крпе уклоните средство за испирање које сте просули како би се спречило стварање превелике количине пене.
4. Затворите поклопац. Проверите да ли је дугме за отпуштање зачочено у месту.



Можете да укључите одабир за количину која ће се ослобађати (B) између позиције 1 (најмања количина) и позиције 4 (највећа количина).

7. СВАКОДНЕВНА УПОТРЕБА

1. Одвртите славину за воду.
2. Притисните дугме за укључивање/искључивање да бисте активирали уређај. Уверите се да је уређај у режиму подешавања, погледајте ПОДЕШАВАЊЕ И ПОКРЕТАЊЕ ПРОГРАМА.
 - Уколико је индикатор за со укључен, напуните посуду за со.
 - Уколико је индикатор средства за испирање укључен, напуните дозатор средства за испирање.
3. Напуните корпе.
4. Додајте детерџент.
5. Одаберите и покрените одговарајући програм прања, у зависности од типа уноса и степена задрљаности.

7.1 Коришћење детерџента

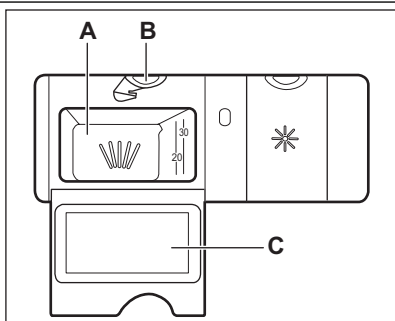

1. Притисните дугме за отпуштање (B) да бисте отворили поклопац (C).
2. Ставите детерџент у одељак (A).
3. Уколико програм има фазу претпрања, ставите малу количину детерџента на унутрашњост врата уређаја.
4. Уколико користите таблете детерџента, ставите таблету у одељак (A).
5. Затворите поклопац. Проверите да ли је дугме за отпуштање зачочено у месту.

7.2 Подешавање и покретање програма

Режим за подешавање

Уређај треба да буде у режиму подешавања да би прихватио неке поставке.

Уређај се налази у режиму подешавања када се након активације:

- упале сви индикатори програма.
- На дисплеју су приказане две водоравне статусне линије.

Уколико командна табла показује остале услове, истовремено притисните и задржите дугме **Delay** и **Start** док уређај не буде у режиму подешавања.

Покретање програма без одложеног старта

1. Одвртите славину за воду.
2. Притисните дугме за укључивање/искључивање да бисте активирали уређај.
3. Затворите врата уређаја.
4. Проверите да ли се уређај налази у режиму за подешавање.
5. Изнова притискајте дугме **Program** док се индикатор програма који желите да подесите не упали.
 - Време трајања програма трепће на дисплеју.
 - Индикатори фазе изабраног програма се пале.
6. По жељи, можете да подесите опције.
7. Притисните **Start**. Програм се покреће.
 - Само индикатор активне фазе остаје укључен.
 - На дисплеју се приказује време трајања програма које се смањује постепено за по један минут.

Покретање програма са одложеним стартом

1. Подесите програм и опције.
2. Изнова притискајте дугме **Delay** док се на дисплеју не не прикаже

време одлагања старта које желите да подесите (од 1 до 24 сата).

- Време одлагања старта трепери на дисплеју.
- Индикатор одлагања старта је укључен.

3. Притисните **Start**. Почиње одбројавање.

- На дисплеју се приказује обројавање одложеног старта које се смањује за по један сат.
- Индикатори фазе подешеног програма се гасе.
- Када се одбројавање заврши, програм се покреће.
 - Индикатор активне фазе се укључује.

Отварање врата док је уређај активан

Уколико отворите врата, уређај се зауставља. Када затворите врата, уређај ће наставити од тачке на којој је прекинут.

Отказивање одложеног старта док је одбројавање активно

Изнова притискајте дугме **Delay** док:

- дисплеј показује трајање програма;
- се индикатори фаза не упале;
- се програм не покрене.

Отказивање програма

Истовремено притисните и задржите дугме **Delay** и **Start** док:

- се не упале сви индикатори програма;
- на дисплеју приказују две водоравне статусне линије.



Пре него што покренете нови програм, проверите да ли има детерцента у дозатору детерцента.

Поступак након завршетка програма

Када се заврши програм, индикатор за завршетак је укључен и на дисплеју се приказује 0.

1. Притисните дугме за укључивање/искључивање да бисте деактивирали уређај.
2. Затворите славину за воду.



Ако не притиснете дугме за укључивање/искључивање, **AUTO OFF** уређај се аутоматски деактивира после неколико ми-

нута. Тиме се смањује потрошња електричне енергије.

- Оставите да се посуђе охлади пре него што га извадите из уређаја. Вруће посуђе може лако да се оштети.
- Прво извадите посуђе из доње корпе, а затим из горње.



На бочним страницама и вратима уређаја може бити заостале воде. Нерђајући челик се хлади брже од посуђа.

8. НАПОМЕНЕ И САВЕТИ

8.1 Омекшивач воде

Тврда вода садржи велику количину минерала који изазивају оштећење уређаја и лоше резултате прања. Омекшивач воде неутралише ове минерале.

Со за машину за прање посуђа одржава омекшивач воде чистим и у добром стању. Важно је да се подеси тачан ниво омекшивача воде. Ово пружа сигурност да омекшивач воде користи одговарајућу количину соли за машину за прање посуђа, као и воде.

8.2 Пуњење корпи



Погледајте приложену брошуру са примерима пуњења корпи.

- Уређај користите искључиво за прање посуђа које се може прати у машини за прање посуђа.
- У уређај немојте стављати посуђе од дрвета, рогова, алуминијума, каља и бакра.
- Не стављајте у уређај предмете који могу да апсорбују воду (сунђере, кухињске крпе).
- Уклоните остатке хране са посуђа.
- Да би се остаци загореле хране лакше опрале, шерпе и тигање потопите у воду пре него што их ставите у уређај.

- Посуђе, као што су шоље, чаше и тигањи, поставите са отвором окренутим надоле.
- Водите рачуна да се прибор за јело и посуђе међусобно не закаче. Помешајте кашике и остали прибор за јело.
- Водите рачуна да се чаше не додирују.
- Мале предмете ставите у корпу за прибор за јело.
- Лагано посуђе ставите у горњу корпу. Проверите да оно не може да се помера.
- Проверите да ли кракови са млазницама могу слободно да се okreћу пре покретања програма.

8.3 Употреба соли, средства за испирање и детерџента

- Ислучиво користите со, средство за испирање и детерџент предвиђене за машину за прање посуђа. Остали производи могу да изазову оштећење уређаја.
- Током последње фазе испирања, средство за испирање помаже вам да осушите посуђе без мрља и флека.
- Комбиноване таблете детерџента садрже детерџент, средство за испирање и остала додатна средства. Проверите да ли су ове таблете у складу са тврдоћом воде у ва-

шем крају. Погледајте упутства која се налазе на паковању производа.

- Таблете детерџента се не растварају у потпуности при кратким програмима. Да би се спречило стварање патине на прибору за јело, препоручујемо вам да таблете детерџента користите са дужиим програмима.



Не употребљавајте више од прописане количине детерџента. Погледајте упутства на паковању детерџента.

8.4 Пре покретања програма

Проверите да:

- Филтри су чисти и правилно су инсталирани.

- Кракови са млазницама нису запушени.
- Положај предмета у корпама је правилан.
- Програм одговара типу уноса и степену задржаности.
- Користи се одговарајућа количина детерџента..
- Сипана је со за машину за прање посуђа и средство за испирање (осим ако не користите таблете комбинованог детерџента).
- Поклопац посуде за со је чврсто стегнут.

9. НЕГА И ЧИШЋЕЊЕ



УПОЗОРЕЊЕ

Пре одржавања уређаја деактивирајте уређај и одвојте утичач кабла за напајање од зидне утичнице.



Прљави филтери и зачепљени кракови са млазницама утичу лоше на резултате прања. Редовно их проверавајте и, уколико је потребно, очистите их.

9.1 Чишћење филтера

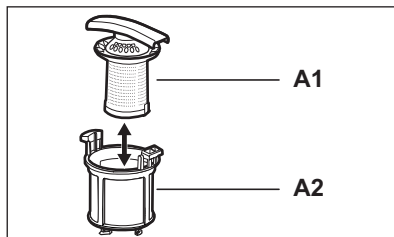
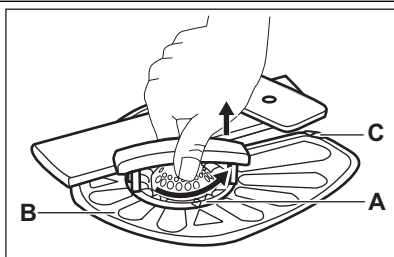

1. Окрените филтер (A) супротно од смера кретања казаљке на сату и уклоните га.
2. Да бисте онемогућили филтер (A), одвојено извучите (A1) и (A2).
3. Извадите филтер (B).
4. Филтере исперите водом.
5. Вратите филтер (B) у првобитни положај. Проверите да ли је правилно постављен испод две вођице (C).

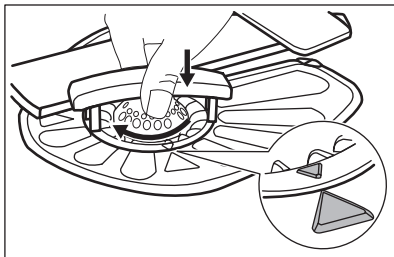

6. Поставите филтер (А) и ставите га на позицију филтера (В). Окрените га у смеру казаљке на сату.



Неправилан положај филтера може да изазове лоше резултате прања, као и да оштети уређај.

9.2 Чишћење кракова са млазницама

Не уклањајте кракове са млазницама. Уколико се отвори на краковима са млазницама запуше, уклоните остатке прљавштине помоћу танког шиљатог предмета.

9.3 Спољашње чишћење

Уређај чистите влажном, меком крпом.

У ту сврху користите искључиво неутралне детерџенте. Немојте да користите абразивне производе, абразивне сунђере или раствараче.

10. РЕШАВАЊЕ ПРОБЛЕМА

Уређај неће да се покрене или се зауставља у току рада.

Пре него што се обратите сервису, решење проблема потражите у информацијама датим у наставку.

Код неких проблема, на екрану се приказује шифра аларма:

- **,10** - Уређај се не пуни водом.

- **,20** - Уређај не одводи воду.
- **,30** - Уређај за заштиту од плављења је активиран.



УПОЗОРЕЊЕ

Деактивирајте уређај пре него што почнете да проверавате у чему је проблем.

Проблем	Могуће решење
Не можете да активирате уређај.	Проверите да ли је кабл за напајање прикључен на зидну утичницу.
	Проверите да у кутији са осигурачима није прегорео неки осигурач.
Програм се не покреће.	Проверите да ли су врата уређаја затворена.
	Притисните Start .
	Ако је подешен одложени старт, откажите одлагање или сачекајте да се заврши одбројавање.
Уређај се не пуни водом.	Уверите се да је славина отворена.
	Уверите се да притисак воде није исувише низак. Ради добијања ове информације обратите се локалној надлежној служби водовода.
	Уверите се да славина за воду није запушена.

Проблем	Могуће решење
	Уверите се да филтер на цреву за довод воде није запушен.
	Проверите да доводно црево није увијено или савијено.
Уређај не одводи воду.	Проверите да ли је славина на судопери зачепљена.
	Уверите се да одводно црево није увијено нити савијено.
Уређај за заштиту од плављења је активиран.	Затворите славину за воду и обратите се сервису.

Након завршетка провера, активирајте уређај. Програм се наставља од оног места на којем је прекинут. Уколико се проблем поново јави, обратите се сервису. Уколико се на екрану појаве друге шифре аларма, обратите се сервису.

10.1 Ако прање и резултати прања нису задовољавајући

На стаклу и посуђу постоје беличасти трагови и плавкасти слојеви

- Ослобођена је превелика количина средства за испирање. Подесите бирач средства за испирање на нижи положај.
- Количина детерџента је сувише велика.

Флеке и осушене капи воде на чашама и посуђу

- Ослобођена количина средства за испирање није довољна. Подесите бирач средства за испирање на виши положај.
- Узрок томе може да буде квалитет детерџента.

Посуђе је мокро

- Програм нема фазу сушења или је фаза сушења са ниском температуром.
- Дозатор за средство за испирање је празан.
- Узрок томе може да буде квалитет средства за испирање.
- Узрок томе може да буде квалитет таблета комбинованог детерџента. Испробајте неку другу марку или активирајте дозатор средства за испи-

рање и користите средство за испирање заједно са таблетама комбинованог детерџента.



Погледајте САВЕТИ И НАПОМЕНЕ за друге могуће узроке.

Активирање дозатора средства за испирање уз активiranу функцију Multitab

1. Притисните дугме за укључивање/искључивање да бисте активирали уређај.
2. Проверите да ли се уређај налази у режиму за подешавање. Погледајте одељак „ПОДЕШАВАЊЕ И ПОКРЕТАЊЕ ПРОГРАМА”.
3. Истовремено притисните и задржите дугме **Delay** и **Start** док индикатори (A), (B) и (C) не затрепере.
4. Притисните **Option**.
 - Индикатори (A) и (C) се искључују.
 - Индикатор (B) наставља да трепери.
 - На дисплеју је приказано подешавање дозатора за средство за испирање.

<i>Od</i>	Искљ.
<i>Id</i>	Укљ.

5. Притисните **Option** да бисте променили подешавање.
6. Деактивирајте уређај да потврдите.
7. Подесите ослобођену количину средства за испирање.

8. Сипајте средство за испирање у дозатор.

11. ТЕХНИЧКЕ ИНФОРМАЦИЈЕ

Димензије	Тежина / висина/ дубина (мм)	446 / 818 - 898 / 575
Прикључење на електричну мрежу	Погледајте плочицу са техничким подацима.	
	Напон	220-240 V
	Фреквенција	50 Hz
Притисак воде	Мин. / макс. (bar / МПа)	(0.5 / 0.05) / (8 / 0.8)
Довод воде ¹⁾	Хладна вода или топла вода ²⁾	највише 60 °С
Капацитет	Подешавања места	9
Потрошња електричне енергије	Режим „Укључено“	0.10 W
	Режим „Искључено“	0.10 W

1) Повежите црево за довод воде са славином за воду која има навој димензија 3/4".

2) Уколико топла вода долази преко алтернативног извора енергије, (нпр. соларни панели, извори који енергију производе помоћу ветра), користите топлу воду да бисте смањили потрошњу електричне енергије.

12. ЕКОЛОШКА ПИТАЊА

Рециклирајте материјале са симболом ♻️. Паковање одложите у одговарајуће контејнере ради рециклирања.

Помозите у заштити животне средине и људског здравља као и у рециклирању отпадног

материјала од електронских и електричних уређаја. Уређаје обележене симболом ♻️ немојте бацати заједно са смећем. Производ вратите у локални центар за рециклирање или се обратите општинској канцеларији.

www.aeg.com/shop



117915140-A-212012

