

# Favorit 88040 I

Használati útmutató  
Инструкция по  
эксплуатации  
Návod na používanie

Mosogatógép  
Посудомоечная  
машина  
Umývačka riadu

Köszönjük, hogy egyik kiváló minőségű termékünket választotta!

A készülék optimális és hosszú távú teljesítményének biztosítása érdekében, kérjük, olvassa át alaposan a jelen használati útmutatót. Ezzel biztosítható, hogy az összes folyamatot tökéletesen és a leghatékonyabb módon vezérelje. Javasoljuk, tartsa biztonságos helyen ezt az útmutatót, hogy bármikor fellapozhassa, amikor szüksége van rá. Végül kérjük, az útmutatót adja át a készülék esetleges jövőbeli tulajdonosának.

Kívánjuk, sok örömet leljen új készülékében!

## Tartalomjegyzék

<b>Használati útmutató</b>	<b>3</b>	Az öblítőszer használata	13
<b>Biztonsági információk</b>	<b>3</b>	Állítsa be az öblítőszer adagolását	14
Gyermekek és fogyatékkal élő személyek biztonsága	3	<b>Multitab funkció</b>	<b>14</b>
Általános biztonsági tudnivalók	3	<b>Evőeszközök és edények bepakolása</b>	<b>14</b>
Használat	3	Javaslatok és tanácsok	15
Ápolás és tisztítás	4	<b>Mosogatóprogramok</b>	<b>15</b>
Üzembe helyezés	4	<b>Mosogatóprogram kiválasztása és elindítása</b>	<b>17</b>
Fagyvesztély	5	Mosogatóprogram kiválasztása és elindítása késleltetett indítás nélkül	17
Vízhálózatra csatlakoztatás	5	Mosogatóprogram kiválasztása és elindítása késleltetett indítással	17
Elektromos csatlakozás	6	Mosogatóprogram megszakítása	17
Belső világítás	6	Hogyan törölhetünk egy mosogatóprogramot vagy egy késleltetett indítást	18
Szakszerviz	6	A mosogatóprogram végén Vegye ki belőle az eszközöket	18
A készülék hulladékba helyezése	7	<b>Ápolás és tisztítás</b>	<b>19</b>
<b>Termékleírás</b>	<b>7</b>	Szűrők eltávolítása és tisztítása	19
<b>Kezelőpanel</b>	<b>8</b>	Szórókarok tisztítása	19
Törlés gomb	9	Külső felületek tisztítása	20
Programválasztó gombok	9	<b>Mit tegyek, ha...</b>	<b>20</b>
Extra silent programgomb	9	A mosogató és a szárítás eredménye nem kielégítő	21
Multitab gomb	9	Hogyan kapcsoljuk be az öblítőszer-adagolót:	22
Késleltetett indítás gomb	10	<b>Műszaki adatok</b>	<b>23</b>
Kijelző	10		
Funkciógombok	10		
Beállítási üzemmód	10		
<b>Az első használat előtt</b>	<b>10</b>		
<b>A vízlágyító beállítása</b>	<b>11</b>		
Manuális beállítás	12		
Elektronikus beállítás	12		
<b>Speciális só használat</b>	<b>12</b>		
<b>A mosogatószer és az öblítőszer használata</b>	<b>13</b>		
Mosogatószer használata	13		

## Használati útmutató



### Biztonsági információk

A mosogatógép üzembe helyezése és használata előtt olvassa el figyelmesen a használati útmutatót:

- személyes biztonsága és vagyontárgyai biztonsága,
- a környezet védelme, valamint
- a készülék helyes használata érdekében.

A használati útmutatót tartsa mindig a készülék közelében, annak áthelyezése vagy eladása esetén is.

A nem megfelelő üzembe helyezés vagy használat okozta károkért a gyártó nem vállal felelősséget.

### Gyermekek és fogyatékkal élő személyek biztonsága

- Ne hagyja, hogy a készüléket csökkent fizikai, értelmi vagy mentális képességű, illetve megfelelő tapasztalatok és ismeretek híján lévő személy használja, beleértve a gyermekeket is. A biztonságukért felelős személy felügyelje őket, illetve a készülék használatára vonatkozóan biztosítson útmutatást számukra.
- Minden csomagolóanyagot tartson a gyermekektől távol. Fulladás vagy fizikai sérülés veszélye merülhet fel.
- Minden mosogatószeret tartson biztonságos helyen. Ne engedje, hogy gyermekek a mosogatószerhez nyúljanak.
- Amikor a mosogatógép ajtaja nyitva van, tartsa távol a gyermekeket és a kisállatokat.

### Általános biztonsági tudnivalók

- Ne változtassa meg a készülék műszaki jellemzőit. Ez sérülést okozhat, és kárt tehet a készülékben.
- Tartsa be a mosogatószer-gyártó biztonsági utasításait a szem, száj és torok sérüléseinek megelőzése érdekében.
- Ne igya meg a mosogatógépből származó vizet. A készülékben mosogatószer-maradványok lehetnek.
- Kipakolás és bepakolás után mindig csukja be a mosogatógép ajtaját, így elkerülhető, hogy bárki átessen rajta, és megsérüljön.
- Ne üljön vagy álljon a nyitott ajtóra.

### Használat

- A gépet háztartási célú használatra tervezték. Ne használja a készüléket kereskedelmi, ipari vagy egyéb célokra.

- Ne használja a készüléket a rendeltetésétől eltérő célokra. Ezzel megelőzheti a fizikai sérüléseket, illetve a vagyoni károkat.
- A készüléket csak mosogatógépben tisztítható háztartási edények tisztítására használja.
- Ne tegyen gyúlékony anyagot, vagy gyúlékony anyaggal szennyezett tárgyat a készülékbe, annak közelébe, illetve annak tetejére. Tűz- és robbanásveszély.
- A késeket és egyéb, szűrős hegyű eszközöket hegyükkel lefele az evőesz-közkosárba, Ha nem, vízszintes helyzetben a felső kosárba vagy a késtartó kosárba helyezze. (Nem minden típus rendelkezik késtartó kosárral.)
- Csak gépi mosogatáshoz alkalmas termékeket (mosogatószer, só, öblítőszer) használjon.
- A nem gépi mosogatáshoz előírt só típusok használata kárt tehet a vízlágyítóban.
- A mosogatóprogram elindítása előtt töltsen fel speciális sóval a készüléket. A sószemcsék és a sós víz korróziót okozhatnak, illetve kilyukaszthatják a készülék alját.
- Az öblítőszeren kívül más terméket soha ne töltsön az öblítőszer-adagolóba (pl. mosogatógép-tisztító szert, folyékony mosogatószert). Ez kárt tehet a készülékben.
- A mosogatóprogram elindítása előtt győződjön meg arról, hogy a szórókarok szabadon mozoghatnak.
- Ha a készülék működése közben kinyitja az ajtót, forró gőz távozhat. Égési sérülés veszélye áll fenn.
- Ne vegye ki az edényeket a mosogatógépből a mosogatóprogram vége előtt.

## Ápolás és tisztítás

- A karbantartás előtt kapcsolja ki a készüléket, és a húzza ki a vezetékét a fali aljzatból.
- Ne használjon gyúlékony vagy rozsdásodást okozó anyagokat.
- Ne használja a készüléket a szűrők nélkül. Ügyeljen arra, hogy a szűrők beszerelése helyes legyen. A szűrők nem megfelelő beszerelése csökkenti a mosogató hatását, és a készülék károsodását okozhatja.
- A készülék tisztításához ne használjon vízsugarat vagy gőzt. Áramütés és a készülék károsodásának veszélye.

## Üzembe helyezés

- Ellenőrizze, hogy a készülék nem sérült-e meg szállítás közben. Ne csatlakoztasson sérült készüléket. Szükség esetén forduljon a szállítóhoz.
- Az első használat előtt távolítsa el minden csomagolóanyagot.
- Az elektromos- és a vízvezeték csatlakoztatását, a készülék üzembe helyezését, karbantartását kizárólag szakember végezze. Ezzel megelőzhető a szerkezeti károk és a fizikai sérülések.
- Ügyeljen arra, hogy az üzembe helyezés során a hálózati dugasz le legyen választva a fali aljzatról.
- Ne fúrja ki a készülék oldalait, nehogy megsérüljenek a hidraulikus és elektromos alkatrészek.

- **Fontos!** Tartsa be a mellékelt sablon utasításait:
  - A készülék üzembe helyezéséhez.
  - A bútorajtó felszereléséhez.
  - A vízvezeték és a lefolyó csatlakoztatásához.
- A készüléket biztonságos szerkezet alá és mellé helyezze.

## Fagyveszély

- Ne helyezze üzembe a készüléket olyan helyen, ahol a hőmérséklet  $0^{\circ}\text{C}$  alatt van.
- A gyártó nem felel a fagy okozta kárért.

## Vízhálózatra csatlakoztatás

- A készülék vízhálózatra történő csatlakoztatásához használjon új csöveket. Ne alkalmazzon használt csöveket.
- Ne csatlakoztassa a készüléket új vezetékekre vagy hosszú ideig nem használt vezetékekre. Hagyja folyni a vizet néhány percig, majd ezt követően csatlakoztassa a befolyócsövet.
- Ügyeljen rá, hogy a telepítés során a víztömlők ne nyomódjanak meg, és ne sérüljenek.
- A vízszivárgás elkerülése érdekében győződjön meg arról, hogy a vízcsatlakoztatások szorosan meg legyenek húzva.
- A készülék első használata során győződjön meg róla, hogy a csövek nem szivárognak.
- A befolyócső dupla falú, és nullavezetéssel valamint biztonsági szeleppel rendelkezik. A befolyócső csak akkor van nyomás alatt, amikor víz áramlik rajta keresztül. Ha szivárgás van a befolyócsövön, a biztonsági szelep megszakítja a vízáramlást.
  - Legyen körültekintő a befolyócső csatlakoztatásakor:
    - A befolyócsövet vagy a biztonsági szelepet ne merítse vízbe.
    - Ha a befolyócső vagy a biztonsági szelep megsérül, azonnal válassza le a hálózati dugaszt a hálózati aljzatról.
    - A biztonsági szeleppel ellátott befolyócső cseréjével forduljon szak-szervizhez.



### VIGYÁZAT

Veszélyes feszültség.

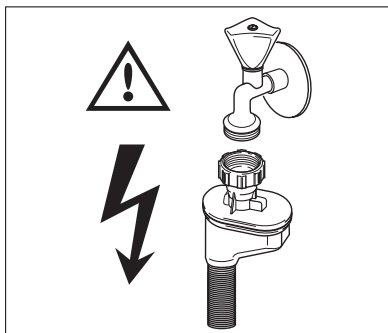

## Elektromos csatlakozás

- A készüléket kötelező földelni.
- Ellenőrizze, hogy az adattáblán szereplő elektromossági adatok megfelelnek-e a háztartási hálózati áram paramétereinek.
- Mindig megfelelően felszerelt érintésbiztos aljzatot használjon.
- Ne használjon elosztókat, csatlakozókat és hosszabbítókat. Tűzveszélyesek.
- Ne cserélje vagy módosítsa a hálózati kábelt. Forduljon szakszervizhez.
- Ügyeljen rá, hogy ne tegyen kárt a készülék hátulján található hálózati dugaszban és kábelben, illetve ne nyomja össze azokat.
- Ügyeljen arra, hogy a hálózati dugasz az üzembe helyezést követően is hozzáférhető legyen.
- A készülék leválasztásához ne a hálózati kábelt, hanem a hálózati dugaszt húzza.

## Belső világítás

A mosogatógép belső világítással rendelkezik, amely bekapcsol, amikor a mosogatógép ajtaját kinyitják, és kikapcsol, amikor becsukják.



### VIGYÁZAT

Látható ledes sugárzás, ne nézzen közvetlenül a fénysugárba.

A LED izzó CLASS 2 besorolású az IEC 60825-1 szabvány szerint: 1993 + A1:1997 + A2:2001.

Emissziós hullámhossz: 450 nm

Maximális kibocsátott teljesítmény: 548 µW



A belső világítás cseréje érdekében forduljon a szakszervizhez.  
A belső világítás cseréje előtt húzza ki a hálózati dugaszt a hálózati aljzatból.

## Szakszerviz

- A készüléken javítási, vagy egyéb munkákat kizárólag felkészült szervizszakember végezhet. Forduljon szakszervizhez.
- Csak eredeti pótalkatrészeket használjon.

## A készülék hulladékba helyezése

- A fizikai sérülések vagy károk megelőzése érdekében:
  - Húzza ki a dugaszt a hálózati aljzatból.
  - Vágja el a hálózati tápkábelt, és helyezze a hulladékba.
  - Helyezze hulladékba az ajtózárat. Ezzel megelőzheti, hogy gyermek vagy kisállat szoruljon a készülékbe. Fennállhat a fulladás veszélye.



### VIGYÁZAT

**A mosogatógépbe való mosogatószer veszélyesek, és korróziót okozhatnak!**

- Ha ilyen mosogatószerrel baleset történik, akkor azonnal forduljon a helyi toxikológiai intézményhez és orvoshoz.
- Ha szájba kerül a mosogatószer, akkor azonnal forduljon a helyi toxikológiai intézményhez és orvoshoz.
- Ha szembe kerül a mosogatószer, akkor azonnal forduljon orvoshoz, és vízzel öblítse a szemét.
- A mosogatógépbe való mosogatószeret biztonságos és gyermekek által el nem érhető helyen tárolja.
- Ne hagyja nyitva a készülék ajtaját, amikor mosogatószer van a mosogatószer-adagolóban.
- Csak egy mosogatóprogram indítása előtt töltsse fel a mosogatószer-adagolót.

## Termékleírás

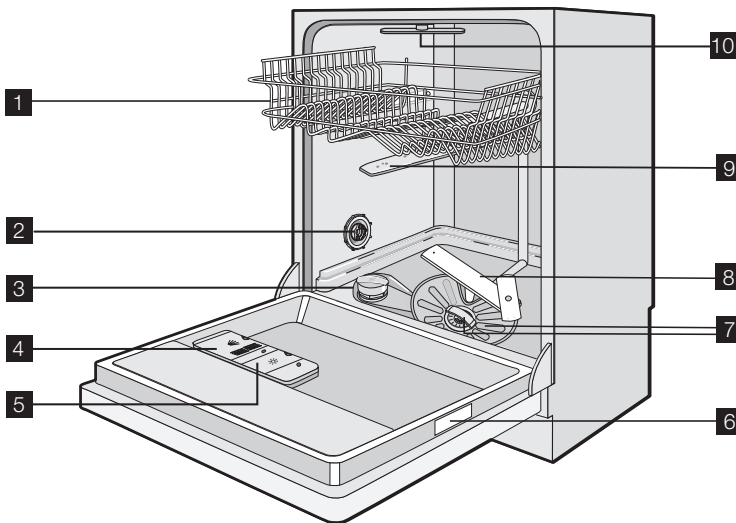

- 1** Felső kosár
- 2** Vízkeménység-tárcsa
- 3** Sótartály

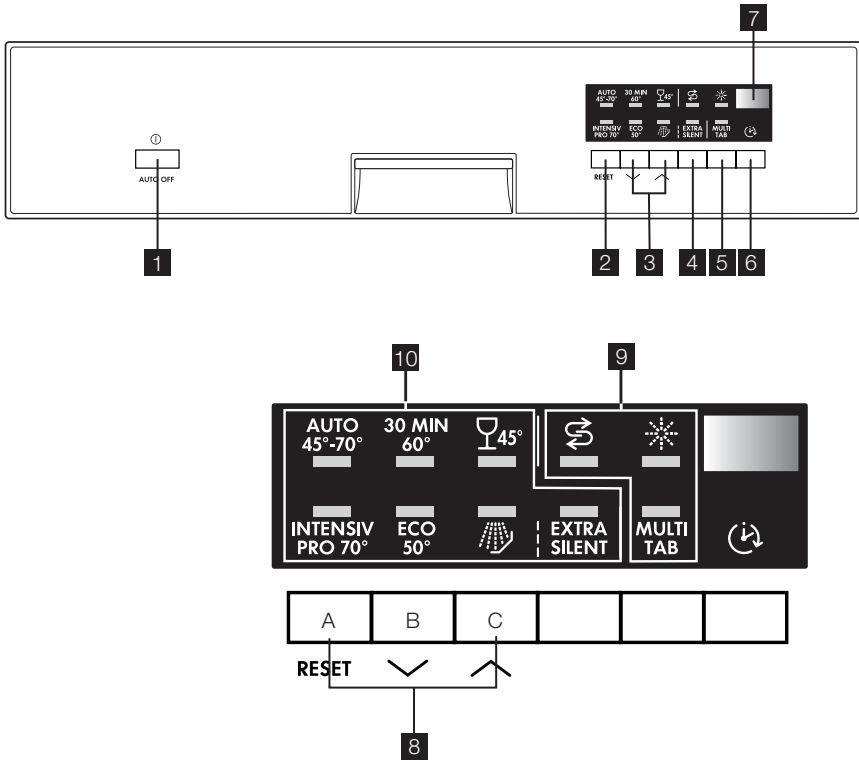

- 4 Mosogatószer-adagoló
- 5 Öblítőszer-adagoló
- 6 Adattábla
- 7 Szűrők
- 8 Alsó szórókar
- 9 Középső szórókar
- 10 Felső szórókar

## Kezelőpanel





- 1 Be/Ki gomb
- 2 Törlés gomb
- 3 Programválasztó gombok
- 4 Különlegesen halk programgomb
- 5 Multitab gomb
- 6 Késleltetett indítás gomb
- 7 Kijelző
- 8 Funkciógombok
- 9 Jelzőfények
- 10 Programok jelzőfényei

Jelzőfények	
 1)	Felgyullad, amikor a sótartályt fel kell tölteni. Lásd a "Speciális só használata" c. részt. Miután feltöltötte a sótartályt, a só jelzőfény néhány óráig még tovább világít. Ez nincs káros hatással a készülék működésére.
 1)	Felgyullad, amikor az öblítőszer tartályt fel kell tölteni. Lásd a "A mosogatószer és az öblítőszer használata" c. részt.
MULTITAB	Felgyullad, amikor aktiválja a multitab funkciót. Lásd a "Multi-tab funkció" c. fejezetet.

1) Amikor a sótartály és/vagy az öblítőszer tartály üres, a megfelelő jelzőfények nem gyulladnak fel, amíg a mosogatóprogram üzemel.

## Törlés gomb

Ezzel a gombbal a mosogatóprogramot, vagy a késleltetett indítást törölheti. Lásd a "Mosogatóprogram kiválasztása és elindítása" c. részt.

## Programválasztó gombok

Ezekkel a gombokkal választhatja ki a mosogatóprogramot. A gombok ismételt, többszöri megnyomása szükséges, amíg a kívánt program jelzőfénye fel nem gyullad.

A mosogatóprogramokra vonatkozó további részletekért lapozza fel a "Mosogatóprogramok" c. fejezetet.

## Extra silent programgomb

Ez egy olyan mosogatóprogram, amely alacsony zajszinten üzemel.

Az Extra Silent program során a szivattyú nagyon alacsony sebességgel működik. Ez 25%-os zajszintcsökkentést jelent a referenciaprogramhoz képest, azonban emiatt a program igen hosszú ideig tart.

Ezt a programot olyan időpontokban használja, amikor olcsóbb az elektromos áram.

## Multitab gomb

Nyomja meg e gombot a multitab funkció bekapcsolásához/kikapcsolásához. Nézze meg a „Multitab funkció” c. fejezetet.

## Késleltetett indítás gomb

Használja a késleltetett indítás gombot, hogy a mosogatóprogram indítását 1 - 24 órával késleltettesse. Lásd a "Mosogatóprogram kiválasztása és elindítása" c. részt.

## Kijelző

A kijelző a következőket mutatja:

- A vízlágyító szintjének elektronikus beállítása.
- Az öblítőszer-adagoló bekapcsolása/kikapcsolása (csak, ha a multitab funkció be van kapcsolva).
- A mosogatóprogram időtartama.
- A program befejezéséig hátralévő idő.
- A mosogatóprogram vége. A kijelzőn egy nulla jelenik meg.
- A késleltetett indításig hátralévő idő.
- Hibakódok.

## Funkciógombok

A funkciógombokat a következő műveletekre használja:

- A vízlágyító szintjének elektronikus beállítása. Lásd "A vízlágyító beállítása" c. fejezetet.
- Az öblítőszer-adagoló bekapcsolása/kikapcsolása, amikor a multi-tab funkció be van kapcsolva. Lásd a "Mit tegyek, ha..." c. részt.
- A hangjelzések kikapcsolása/bekapcsolása. Lásd a "Hangjelzések" c. részt.

## Beállítási üzemmód

**A következő műveletek esetében a készülék legyen beállítási módban:**

- Mosogatóprogram és/vagy késleltetett indítás kiválasztása és elindítása.
- A vízlágyító szintjének elektronikus beállítása.
- Az öblítőszer-adagoló bekapcsolása/kikapcsolása.

**Nyomja meg a be/ki gombot. A készülék beállítási módban van, amikor:**

- Az összes programjelzőfény felgyullad.

**Nyomja meg a be/ki gombot. A készülék nincs beállítási módban, amikor:**

- Csak egy programjelzőfény gyullad fel.
- A kijelzőn látható a mosogatóprogram vagy a késleltetett indítás időtartama.
  - A beállítási üzemmódba való visszatéréshez törölni kell a programot vagy a késleltetett indítást. Lásd a "Mosogatóprogram kiválasztása és elindítása" c. részt.

## Az első használat előtt

Az eljárás egyes lépéseire tekintse meg az útmutatót:

1. Ellenőrizze, hogy a vízlágyító szintje megfelel-e lakóhelye vízkeménységnek. Szükség esetén módosítsa a vízlágyító beállítását.
2. Töltse fel a sótartályt regeneráló sóval.
3. Töltse fel az öblítőszer-adagolót öblítőszerrel.

4. Pakolja be az evőeszközöket és edényeket a készülékbe.
5. Állítsa be a töltet és a szennyeződés típusának megfelelő mosogatóprogramot.
6. Töltse fel a mosogatószer-adagolót a megfelelő mennyiségű mosogatószerrel.
7. Indítsa el a mosogatóprogramot.



Ha kombinált mosogatószer-tablettát használ ("3 az 1-ben", "4 az 1-ben", "5 az 1-ben" stb.), olvassa el a "Multitab funkció" c. részt.

## A vízlágyító beállítása

A vízlágyító eltávolítja a csapvízből az ásványi anyagokat és sókat. Az ásványi anyagok és sók negatívan befolyásolhatják a készülék működését.

A vízkeménységet különböző mértékegységekkel mérik:

- Német fok (dH°).
- Francia fok (°TH).
- mmol/l (millimol per liter, a vízkeménység nemzetközi mértékegysége).
- Clarke fok.

Állítsa be a vízlágyítót lakóhelye vízkeménységnek megfelelően. Szükség esetén kérjen tájékoztatást a helyi vízszolgáltatótól.

Vízkeménység				Vízkeménység beállítása	
°dH	°TH	mmol/l	Clarke	kézzel	elektronikusan
51–70	91–125	9,1–12,5	64–88	2 <sup>1)</sup>	10
43 – 50	76 – 90	7,6 – 9,0	53 – 63	2 <sup>1)</sup>	9
37 – 42	65 – 75	6,5 – 7,5	46 – 52	2 <sup>1)</sup>	8
29 – 36	51 – 64	5,1 – 6,4	36 – 45	2 <sup>1)</sup>	7
23 – 28	40 – 50	4,0 – 5,0	28 – 35	2 <sup>1)</sup>	6
19 – 22	33 – 39	3,3 – 3,9	23 – 27	2 <sup>1)</sup>	5 <sup>1)</sup>
15 – 18	26 – 32	2,6 – 3,2	18 – 22	1	4
11 – 14	19 – 25	1,9 – 2,5	13 – 17	1	3
4 – 10	7 – 18	0,7 – 1,8	5 – 12	1	2
< 4	< 7	< 0,7	< 5	1 <sup>2)</sup>	1 <sup>2)</sup>

1) Gyári helyzet.

2) Nem szükséges só használata.



Manuálisan és elektronikusan kell beállítani a vízlágyítót.

## Manuális beállítás

A vízkeménység-tárcsát forgassa el az 1. vagy 2. állásba (lásd a táblázatot).

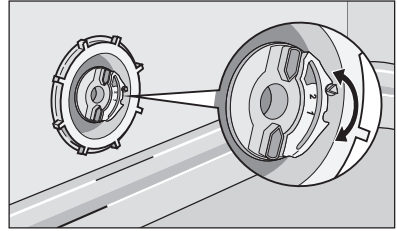

## Elektronikus beállítás

1. Kapcsolja be a készüléket.
2. Győződjön meg arról, hogy a készülék beállítási módban van.
3. Tartsa lenyomva a B és a C gombot, amíg az A, B és C funkciógombok feletti programjelzőfények villogni nem kezdenek.
4. Engedje fel a B és C funkciógombot.
5. Nyomja meg az A funkciógombot.
  - A B és a C funkciógombok feletti programjelzőfények kialszanak.
  - Az A funkciógomb feletti programjelzőfény tovább villog.
  - A kijelző az aktuális beállítást mutatja.
 Példa: a kijelző a következőket mutatja:  $5 \text{ L} = 5$ . szint
6. Nyomja meg az A funkciógombot egymás után többször, amíg a kijelzőn a kívánt beállítás meg nem jelenik.
7. A művelet megtartásához nyomja meg a be/ki gombot.



Ha a vízlágyító elektronikusan az 1. szintre van beállítva, akkor nem világít a só jelzőlámpája.

## Speciális só használata

**A sótartály feltöltéséhez végezze el a következő lépéseket:**

1. Csavarja le a kupakot az óramutató járásával ellenkező irányba a sótartály kinyitásához.
2. Töltsön 1 liter vizet a sótartályba (csak az első üzemeltetésénél).
3. Egy tölcser használatával töltsse fel a sótartályt sóval.
4. Távolítsa el a sótartály nyílása körül lévő sót.
5. Csavarja vissza a kupakot az óramutató járásával megegyező irányba a sótartály bezárásához.

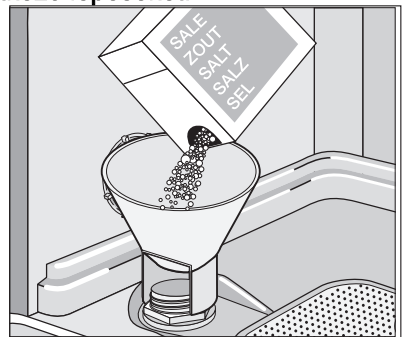

Normális jelenség, ha a só betöltésekor víz folyik ki a sótartályból.

## A mosogatószer és az öblítőszer használata

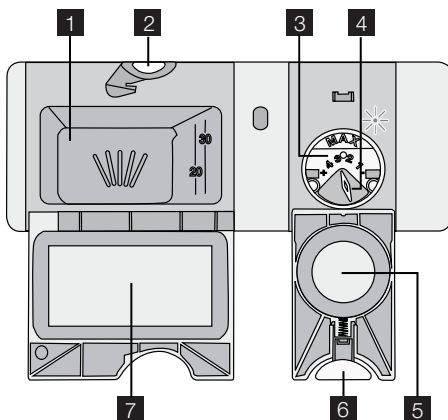

### Mosogatószer használata



A környezet védelme érdekében ne használjon a szükségesnél több mosogatószert.

Kövesse a mosogatószer gyártójának a csomagoláson található utasításait.

A mosogatószer-adagolót a következőképp töltsé fel:

1. Nyomja meg a kioldógombot **2** fedelének felnyitásához **7** a mosogatószer-adagoló
2. Tegye a mosogatószert az adagolóba **1**.
3. Ha előmosogatási fázissal rendelkező mosogatóprogramot használ, tegyen egy kevés mosogatószert a készülék ajtajának belsejébe.
4. Ha mosogatószer-tablettát használ, tegye a mosogatószer-adagolóba **1**.
5. Zárja be a mosogatószer-adagolót. Nyomja le a fedelet, amíg a helyére nem kattán.



A különböző mosogatószer-márkák különböző idő alatt oldódnak fel. Egyes mosogatószer-tabletták a rövid mosogatóprogramok során nem fejtenek ki megfelelő tisztítóhatást. Mosogatószer-tabletták használata esetén a mosogatószer maradványok eltávolítása érdekében használjon hosszú mosogatóprogramokat.

### Az öblítőszer használata



Az öblítőszer lehetővé teszi, hogy az edények folt- és csíkmentesen száradjanak.

Az öblítőszer-adagoló az utolsó öblítéskor automatikusan adagolja az öblítőszert.

Az öblítőszer-adagoló feltöltéséhez kövesse az alábbi lépéseket:

1. Nyomja meg a kioldógombot **6** fedelének kinyitásához. **5** az öblítőszer-adagoló

2. Töltse fel az öblítőszer-adagolót **3** öblítőszerrel. A "max" jelzés a maximális szintet mutatja.
3. A kilőttent öblítőszeret nedvszívó törülköendővel távolítsa el, hogy a mosogatóprogram alatt megakadályozza a túlzott habképződést.
4. Zárja be az öblítőszer-adagolót. Nyomja le a fedelet, amíg a helyére nem kattán.

## Állítsa be az öblítőszer adagolását

Gyári beállítás: 3. állás

Az adagolás 1. (legalacsonyabb adagolás) és 4. (legmagasabb adagolás) pozíció között állítható be.

Forgassa el az öblítőszer-adagoló kiválasztógombját **4** az adag növeléséhez vagy csökkentéséhez.

## Multitab funkció

A multitab funkció a kombinált mosogatószer-tablettáknál alkalmazható. Ezek a termékek mosogatószert, öblítőszeret és regeneráló sót tartalmaznak. A tabletták egyes típusai más vegyszereket is tartalmazhatnak. Ellenőrizze, hogy ezek a mosogatószerek megfelelőek-e a lakóhelyén mért vízkeménység számára. Lásd a gyártó utasításait.

Amikor beállítja a multitab funkciót, az mindaddig bekapcsolva marad, amíg ki nem kapcsolja.

A multitab funkció automatikusan leállítja az öblítőszer és a só betöltését.

A multitab funkció automatikusan kikapcsolja az öblítőszer és a só jelzőfényeit.

A multitab funkció használatakor a program időtartama megnövekedhet.



A multitab funkciót a mosogatóprogram indítása előtt kapcsolja be.

A mosogatóprogram működése közben a multitab funkciót nem lehet bekapcsolni.

### A multitab funkció bekapcsolása:

- Nyomja meg a multitab gombot. A multitab jelzőfény felgyullad.

### A multitab funkció kikapcsolásához, és mosogatószer, só és öblítőszer külön használatához:

1. Nyomja meg a multitab gombot. A multitab jelzőfény kialszik.
2. Töltse fel a sótartályt és az öblítőszer-adagolót.
3. Állítsa a vízkeménység szintet a legmagasabbra.
4. Futtasson le egy mosogatóprogramot edények nélkül.
5. Állítsa be a vízlágyítót lakóhelye vízkeménységnek megfelelően.
6. Állítsa be az öblítőszer adagolását.

## Evőeszközök és edények bepakolása



Lásd a " ProClean töltetek példái" c. kiadványt.

## Javaslatok és tanácsok



Ne használja a készüléket olyan tárgyak tisztítására, amelyek vizet szívnak magukba (pl.: szivacs, konyharuha).

- Az evőeszközök és edények bepakolása előtt kövesse az alábbi lépéseket:
  - Távolítsa el az ételmaradékokat.
  - Lazítsa fel a lábosokon a leégett ételmaradékokat.
- Az evőeszközök és edények bepakolása során a következőkre figyeljen:
  - Az üreges tárgyakat (pl. csészék, poharak és lábasok) nyílásukkal lefele tegye be.
  - Ügyeljen arra, hogy ne gyűlhessen össze víz a tartályban vagy valamilyen mélyedésben.
  - Fontos, hogy az edények és evőeszközök ne legyenek egymásba csúszva.
  - Győződjön meg arról, hogy a poharak ne érjenek egymáshoz.
  - A kisebb tárgyakat helyezze az evőeszközkosárba.
  - A kanalakat más evőeszközökkel vegyesen pakolja be, hogy ne tapadjanak össze.
  - Úgy rendezze el a darabokat, hogy a víz minden felületet elérhessen.
- Előfordulhat, hogy a tapadásmentes- és a teflonbevonatú edényeken vízcseppek maradnak.
- A könnyű darabokat helyezze a felső kosárba. Ügyeljen arra, hogy az eszközök ne mozdulhassanak el.

## Mosogatóprogramok



### Mosogatóprogramok

Program	Szennyezettség mértéke	Töltet típusa	Program leírása
AUTO 45°-70° <sup>1)</sup>	Bármely	Edények, evőeszközök, lábasok és fazekak	Előmosogatás Főmosogatás 45°C vagy 70°C 1 vagy 2 közepes öblítés Utolsó öblítés Szárítás
INTENSIV PRO 70°	Erősen szennyezett	Edények, evőeszközök, lábasok és fazekak	Előmosogatás Főmosogatás 70°C 1 közepes öblítés Utolsó öblítés Szárítás
30 MIN 60° <sup>2)</sup>	Normálisan vagy enyhén szennyezett	Edények és evőeszközök	Főmosogatás 60°C Öblítések

Program	Szennyezettség mértéke	Töltet típusa	Program leírása
ECO 50° <sup>3)</sup>	Normál szennyezettségű	Edények és evőeszközök	Előmosogatás Főmosogatás maximum 50°C-ig 1 közbenső öblítés Befejező öblítés Szárítás
 45°	Normálisan vagy enyhén szennyezett	Kégyes cserép- és üvegedények	Főmosogatás 45°C 1 közepes öblítés Utolsó öblítés Szárítás
	Ez a program az edények gyorsöblítését végzi, hogy megakadályozza az ételmaradékok edényekre száradását és a rossz szagok készülőből való kijutását. Csak akkor indíthat egy mosogatóprogramot, ha teljesen megtöltötte a készüléket. Ennél a programnál ne használjon mosogatószert.		1 hideg öblítés
EXTRA SILENT	Normál szennyezettségű	Edények és evőeszközök	Előmosás Főmosogatás 50°C 1 közepes öblítés Utolsó öblítés Szárítás

- 1) A készülék automatikusan állítja be a víz hőmérsékletét és mennyiségét. Ez attól függ, hogy a készülék teljesen meg van-e töltve vagy nem, illetve függ a szennyezettség mértékétől is. A program időtartama és a program fogyasztási értékei változhatnak.
- 2) Amikor teljesen meg van töltve, akkor e program időtakarékos megoldást biztosít, tökéletes mosogatási eredmények mellett.
- 3) Tesztprogram a bevizsgáló intézetek számára. Tesztadatokért nézze meg a mellékelt tájékoztatót.

### Fogyasztási értékek

Program <sup>1)</sup>	Energia (kWh)	Víz (liter)
AUTO 45°-70°	0,9 - 1,7	8 - 17
INTENSIV PRO 70°	1,5 - 1,7	15 - 16
30 MIN 60°	0,9	9
ECO 50°	1,0 - 1,1	10 - 11
 45°	0,8 - 0,9	12 - 13
	0,1	4
EXTRA SILENT	1,1 - 1,3	10 - 11

- 1) A kijelző a program időtartamát mutatja.



- i** A víz nyomása és hőmérséklete, az áramszolgáltatás ingadozásai és az edények mennyisége módosíthatja ezen értékeket.

## Mosogatóprogram kiválasztása és elindítása

### Mosogatóprogram kiválasztása és elindítása késleltetett indítás nélkül

1. Nyissa ki az ajtót.
2. Kapcsolja be a készüléket.
3. Győződjön meg arról, hogy a készülék beállítási módban van.
4. Válasszon ki egy mosogatóprogramot. Lásd a "Mosogatóprogramok" c. részt.
  - A program jelzőfénye felgyullad.
  - A többi program jelzőfénye kialszik.
  - A program időtartama villog a digitális kijelzőn.
5. Zárja be a készülék ajtaját. A mosogatóprogram automatikusan elindul.

- i** A mosogatóprogramot zárt ajtó mellett is kiválaszthatja. Amikor megnyom egy programgombot, csak 3 másodperce van arra, hogy egy másik mosogatóprogramot válasszon. A 3 másodperc leteltével a kiválasztott program automatikusan elindul.

### Mosogatóprogram kiválasztása és elindítása késleltetett indítással

1. Nyissa ki az ajtót.
2. Kapcsolja be a készüléket, és válasszon ki egy mosogatóprogramot.
3. Annyiszor nyomja meg a késleltetett indítás gombot, amíg a kijelzőn meg nem jelenik a késleltetés óráinak kívánt száma.
4. Zárja be a készülék ajtaját.
  - A visszaszámlálás automatikusan elkezdődik.
  - Amikor a visszaszámlálás befejeződött, a mosogatóprogram automatikusan elindul.

- i** Az ajtó kinyitása megszakítja a visszaszámlálást. Amikor ismét becsukja az ajtót, a visszaszámlálás a megszakítási ponttól folytatódik.

- i** A késleltetett indítást zárt ajtó mellett is kiválaszthatja. Amikor kiválaszt egy mosogatóprogramot, csak 3 másodperce van arra, hogy késleltetett indítást válasszon. A 3 másodperc leteltével a kiválasztott program automatikusan elindul.

### Mosogatóprogram megszakítása

- Nyissa ki a mosogatógép ajtaját.
  - A program leáll.
- Zárja be a készülék ajtaját.
  - A program a megszakítási ponttól folytatódik.

## Hogyan törölhetünk egy mosogatóprogramot vagy egy késleltetett indítást

**i** A mosogatóprogram vagy a késleltetett indítás megkezdése előtt módosíthatja a kiválasztást.

Ha a mosogatóprogram vagy a késleltetett indítás már folyamatban van, a kiválasztás nem módosítható. Új kiválasztáshoz törölni kell a programot vagy a késleltetett indítást.

**i** Ha törli a késleltetett indítást, a kiválasztott mosogatóprogram automatikusan törlődik. Ezután ismét ki kell választania a mosogatóprogramot.

1. Nyomja meg és tartsa lenyomva a Törlés gombot addig, amíg az összes program jelzőlámpája fel nem gyullad.
2. Mielőtt egy új mosogatóprogramot elindít, győződjön meg arról, hogy van mosogatószer a mosogatószer-adagolóban.

## A mosogatóprogram végén

- A készülék automatikusan leáll.
- A kijelzőn 0 látható.

1. Kapcsolja ki a készüléket.
2. Nyissa ki a mosogatógép ajtaját.
3. A jobb száradási eredmények érdekében hagyja résnyire nyitva az ajtót néhány percig.

**i** • Ha nem kapcsolja ki a készüléket a mosogatóprogram befejezését követő három percen belül:

- minden jelzőfény kialszik,
- a kijelzőn egy vízszintes sáv jelenik meg.

Ez segít az energiafelhasználás csökkentésében.

Nyomja meg valamelyik gombot (ne a be/ki gombot), és a kijelző, valamint a jelzőfények újra felgyulladnak.

**i** A készülék a mosogatóprogram befejezése után 10 perccel automatikusan kikapcsol.

## Vegye ki belőle az eszközöket

- A kikapcsolás előtt várja meg, amíg az edények kihűlnek. A forró edények könnyebben megsérülnek.
- Először az alsó kosarat, majd a felső kosarat ürítse ki.
- Lehetséges, hogy víz van a készülék oldalfalain és ajtaján. A rozsdamentes acél hamarabb lehűl, mint az edények.

## Ápolás és tisztítás

### Szűrők eltávolítása és tisztítása

A piszkos szűrők ronthatják a mosogatás hatékonyságát. Időnként ellenőrizze, és szükség esetén tisztítsa meg a szűrőket.

1. Az „A” szűrő kivételéhez fordítsa az óramutató járásával ellentétes irányba, és vegye ki a „B” szűrőből.

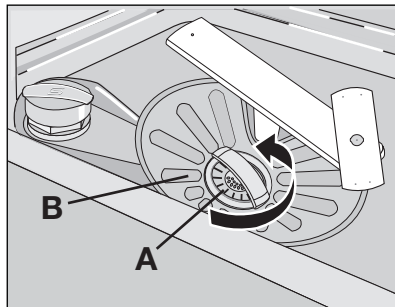

2. Az „A” szűrő 2 alkatrészből áll. A szűrő szétszereléséhez húzza szét ezeket.
3. Teljesen tisztítsa meg az alkatrészeket folyó víz alatt.
4. Illessze össze az „A” szűrő 2 alkatrészét, majd nyomja össze őket. Győződjön meg arról, hogy megfelelően illeszkednek-e egymásba.
5. Vegye ki a „B” szűrőt.
6. Teljesen tisztítsa meg a „B” szűrőt folyó víz alatt.

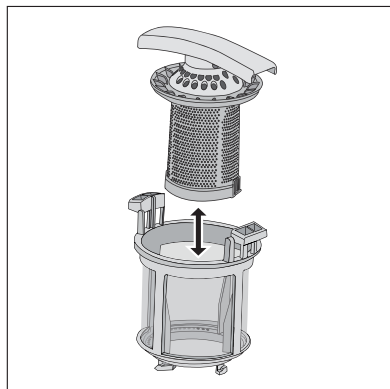

7. Tegye az eredeti helyére a „B” szűrőt. Győződjön meg arról, hogy megfelelően fekszik-e a két vezető (C) alatt.
8. Tegye az „A” szűrőt a helyére a „B” szűrőben, és az óramutató járásával megegyező irányba ütközésig fordítsa el.

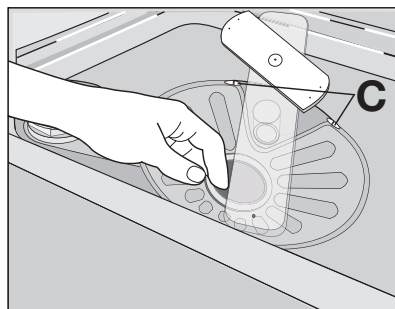

### Szórókarok tisztítása

Ne távolítsa el a szórókarokat.

Ha a szórókarok furatai eltömődnének, a szennyeződések eltávolítása el fogpiszkálóval.

## Külső felületek tisztítása

A mosogatógép és a kezelőszívá külső felületét törölje át egy puha, nedves ruhával. Csak semleges tisztítószerrel használjon. Ne használjon súrolószert, súrolószivacsot vagy oldószereket (pl.: acetont).

## Mit tegyek, ha...

A készülék nem indul el, vagy működés közben leáll.

Először próbálja meg saját maga megoldani a problémát (Lásd a táblázatot).

Ha nem sikerül, forduljon szakszervizhez.

Probléma	Hibakód	Lehetséges ok	Lehetséges megoldások
A készülék nem tölt be vizet.	<ul style="list-style-type: none"> <li>Egy hangjelzés hallható.</li> <li>A kijelző a következőket mutatja: <i>10</i>.</li> </ul>	A vízcsap eltömődött vagy elvízkesvedett.	Tisztítsa ki a vízcsapot.
		Túl alacsony a víznyomás.	Forduljon a helyi vízműhöz.
		A vízcsap el van zárva.	Nyissa ki a vízcsapot.
		Eltömődött a befolyócső szűrője.	Tisztítsa meg a szűrőt.
		A befolyócső csatlakozása nem megfelelő.	Ügyeljen arra, hogy a csatlakozás megfelelő legyen.
		Megsérült a befolyócső vagy a kifolyócső.	Győződjön meg arról, hogy nem sérült-e a befolyócső.
A készülék nem ereszti le a vizet.	<ul style="list-style-type: none"> <li>Egy hangjelzés hallható.</li> <li>A kijelző a következőket mutatja: <i>20</i>.</li> </ul>	A szifon eltömődött.	Tisztítsa ki a szifont.
		A kifolyócső csatlakozása nem megfelelő.	Ügyeljen arra, hogy a csatlakozás megfelelő legyen.
		Megsérült a kifolyócső.	Győződjön meg arról, hogy nem sérült-e a befolyócső.

Probléma	Hibakód	Lehetséges ok	Lehetséges megoldások
A kiömlésgátló eszköz üzemel.	<ul style="list-style-type: none"> <li>Egy hangjelzés hallható.</li> <li>A kijelző a következőket mutatja: <b>30</b>.</li> </ul>		Zárja el a vízcsapot, és forduljon a szervizhez.
A program nem indul el.		Nyitva van a készülék ajtaja.	Megfelelően zárja be az ajtót.
		A hálózati kábel csatlakozódugója nincs csatlakoztatva.	Dugja be a csatlakozódugót.
		Kiégett a biztosító a lakás biztosítódobozában.	Cserélje ki a biztosítót.
		Késleltetett indítás van beállítva. (Csak késleltetett indítású készülékek esetében.)	Törölje a késleltetett indítást a program azonnali indításához.

Az ellenőrzés után kapcsolja be a készüléket. A program a megszakítási ponttól folytatódik.

Ha a meghibásodás ismét jelentkezik, forduljon a szakszervizhez.

Ha a kijelzőn egyéb hibakódot lát, forduljon a szakszervizhez.

A szerviz számára szükséges adatok az adattáblán találhatóak.

Azt javasoljuk, hogy ide írja fel az adatokat:

Modell (MOD.) .....

Termékszám (PNC) .....

Sorozatszám (S.N.) .....

## A mosogatás és a szárítás eredménye nem kielégítő

Hibajelenség	Lehetséges ok	Lehetséges megoldás
Az edények nem tiszták.	A kiválasztott mosogatóprogram nem felel meg a töltet és a szennyeződés típusának.	Győződjön meg arról, hogy megfelelő-e a mosogatóprogram az ilyen típusú töltet és a szennyeződés esetében.
	Nem megfelelő a kosarak elhelyezése, nem ért víz minden felületet.	Pakolja meg megfelelően a kosarakat.

Hibajelenség	Lehetséges ok	Lehetséges megoldás
	A szűrőkarok nem forognak szabadon a töltet helytelen elrendezése miatt.	Győződjön meg arról, hogy a töltet helytelen elrendezése miatt nincsenek-e a szűrőkarok elakadva.
	A szűrők szennyezettek vagy nincsenek megfelelően behelyezve.	Győződjön meg arról, hogy tiszták-e a szűrők, és megfelelően vannak-e összerakva és betéve.
	Nem elegendő vagy hiányzik a mosogatószer.	Győződjön meg arról, hogy elegendő mosogatószert töltött be.
Vízkomaradványok vannak az edényeken.	A sótartály üres.	Töltse fel a sótartályt mosogatógéphez használatos sóval.
	Helytelen a vízlágyító beállítása.	Állítsa be a vízlágyítót.
	A sótartály kupakja nincs megfelelően visszazárva.	Győződjön meg arról, hogy a sótartály kupakja megfelelően zár-e.
A poharakon és az edényeken csíkok, tejféhér foltok vagy kékes bevonat látható.	Túl sok öblítőszert adagol.	Csökkentse az adagolt öblítőszer mennyiségét.
Vízcseppek száradási nyomait észleli a poharakon és az edényeken.	Túl kevés öblítőszert adagol.	Növelje az adagolt öblítőszer mennyiségét.
	Lehet, hogy a mosogatószer az oka.	Használjon másik márkájú mosogatószer.
Nedvesek az edények.	Száritási fázis nélküli vagy csökkentett hőmérsékletű szárítási fázisú mosogatóprogramot állított be.	Hagyja a mosogatógép ajtaját résnyre nyitva néhány percig, mielőtt kikapcsolja az edényeket,
Az edények nedvesek és homályosak.	Az öblítőszer-adagoló üres.	Töltse fel az öblítőszer-adagolót öblítőszerrel.
	Be van kapcsolva a Multi-tab funkció. (Ilyenkor az öblítőszer-adagoló automatikusan kikapcsol.)	Kapcsolja be az öblítőszer-adagolót. Nézze meg az „Öblítőszer-adagoló bekapcsolása” című részt.

## Hogyan kapcsoljuk be az öblítőszer-adagolót:

1. Kapcsolja be a készüléket.
2. Győződjön meg arról, hogy a készülék beállítási módban van.
3. Tartsa lenyomva a B és C funkciógombot.

- Az A, B és C funkciógombok feletti programjelzőfények villogni kezdenek.
  - 4. Engedje fel a B és C funkciógombot.
  - 5. Nyomja meg a B funkciógombot.
    - Az A és a C funkciógombok feletti programjelzőfények kialszanak.
    - A B funkciógomb feletti programjelzőfény tovább villog.
    - A kijelző az aktuális beállítást mutatja.
- |            |   |
|------------|---|
| <i>0 d</i> | Az öblítőszer-adagoló ki van kapcsolva. |
| <i>1 d</i> | Az öblítőszer-adagoló be van kapcsolva. |
- 6. Nyomja meg újra a B funkciógombot.
    - A kijelző az új beállítást mutatja.
  - 7. A művelet elmentéséhez kapcsolja ki a készüléket.

## Műszaki adatok

Gyártó védjegye	AEG Electrolux
Forgalmazó	Electrolux Lehel Kft. Háztartási Készülékek, 1142 Budapest, Erzsébet kir.-né út 87.
Típusazonosító	<b>FAVORIT 88040 I</b>
Energiahatékonysági osztály (skála A-tól G-ig, ahol A - hatékonyabb: G - kevésbé hatékony)	A
A szabvány ciklus gyártó általi megnevezése, amelyre a címkén és az adatlapon található információ vonatkozik	ECO 50°
Energiafelhasználás a szabvány ciklust alapul véve (a tényleges energiafelhasználás függ a készülék használatának a módjától) (kWh)	1,03
Tisztítási hatékonyság (skála A-tól G-ig, ahol A - magasabb: G - alacsonyabb)	A
Szárítási hatékonyság (skála A-tól G-ig, ahol A - magasabb: G - alacsonyabb)	A
A mosogatógép befogadó képessége szabványos teríték esetén	12 személyes
Vízfelhasználás a szabvány ciklus alapján (liter)	11
Szabvány ciklus programideje (perc)	160
Átlagos becsült évi energia- és vízfelhasználás 220 ciklusra kifejezve (kWh / liter)	226,6 / 2420

Szabvány ciklus alatti zajszint Db(A)	41
Méreték Szélesség (mm)	596
Magasság munkafelülettel (mm)	818 - 898
Max. mélység (mm)	575
Összteljesítmény (W)	2200
Hálózati víznyomás	0,5
Minimum (bar) - Maximum (bar)	8

- i** Az elektromos csatlakoztatásra vonatkozó adatok a készülék ajtajának belső szélén lévő adattáblán láthatók.
- i** Ha a meleg víz alternatív energiaforrásokból származik (pl. napelemek, fotovoltaikus panelek vagy szélenergia), akkor használja a melegvíz-vezetékét az energiafogyasztás csökkentése érdekében.

## Környezetvédelmi tudnivalók

A terméken vagy a csomagoláson található  szimbólum azt jelzi, hogy a termék nem kezelhető háztartási hulladékként. Ehelyett a terméket el kell szállítani az elektromos és elektronikai készülékek újrahasznosítására szakosodott megfelelő begyűjtő helyre. Azzal, hogy gondoskodik ezen termék helyes hulladékba helyezéséről, segít megelőzni azokat, a környezetre és az emberi egészségre gyakorolt potenciális kedvezőtlen következményeket, amelyeket ellenkező esetben a termék nem megfelelő hulladékkezelése okozhatna. Ha részletesebb tájékoztatásra van szüksége a termék újrahasznosítására vonatkozóan, kérjük, lépjen kapcsolatba a helyi önkormányzattal, a háztartási hulladékok kezelését végző szolgálattal vagy azzal a bolttal, ahol a terméket vásárolta.

A következő jelzéssel ellátott anyagokat hasznosítsa újra:  . A csomagolást helyezze a megfelelő konténerekbe.



Благодарим вас за то, что выбрали одно из наших высококачественных изделий.

Чтобы обеспечить оптимальную и бесперебойную работу прибора, внимательно прочитайте настоящее Руководство. Это позволит выполнять все операции наиболее правильным и эффективным образом. Для того чтобы в нужный момент всегда можно было свериться с настоящим Руководством, рекомендуем хранить его в надежном месте. Просим также передать его новому владельцу прибора в случае продажи или уступки.

Надеемся, что новый прибор доставит вам много радости.

## Содержание

<b>Инструкции по эксплуатации</b>	<b>26</b>	Электронная настройка	36
<b>Сведения по технике безопасности</b>	<b>26</b>	<b>Использование соли для посудомоечных машин</b>	<b>36</b>
Безопасность детей и лиц с ограниченными возможностями	26	<b>Использование моющего средства и ополаскивателя</b>	<b>37</b>
Общие правила техники безопасности	26	Использование моющих средств	37
Эксплуатация	27	Использование ополаскивателя	38
Уход и чистка	27	Отрегулируйте дозировку ополаскивателя.	38
Установка	28	<b>Функция Multitab</b>	<b>38</b>
Меры по предотвращению замерзания	28	<b>Загрузка столовых приборов и посуды</b>	<b>39</b>
Подключение к водопроводу	28	Советы	39
Подключение к электросети	29	<b>Программы мойки</b>	<b>40</b>
Лампочка внутреннего освещения	29	<b>Выбор и запуск программы мойки</b>	<b>41</b>
Сервисный центр	30	Выбор и запуск программы мойки без отсрочки пуска	41
Утилизация изделия	30	Выбор и запуск программы мойки с отсрочкой пуска.	42
<b>Описание изделия</b>	<b>31</b>	Прерывание программы мойки	42
<b>Панель управления</b>	<b>32</b>	Отмена программы мойки или отсрочки пуска	42
Кнопка отмены	33	По окончании программы мойки	43
Кнопки выбора программ	33	Выемка посуды	43
Кнопка программы бесшумной мойки	33	<b>Уход и чистка</b>	<b>43</b>
Кнопка «Multitab»	33	Снятие и очистка фильтров	43
Кнопка «Отсрочка пуска»	33	Очистка разбрызгивателей	44
Дисплей	33		
Кнопки режимов	34		
Режим настройки	34		
<b>Перед первым использованием</b>	<b>34</b>		
<b>Установка смягчителя воды</b>	<b>35</b>		
Настройка вручную	36		

Очистка внешних поверхностей	44	Включение дозатора ополаскивателя	47
<b>Что делать, если ...</b>	<b>44</b>	<b>Технические данные</b>	<b>48</b>
Результаты мойки и сушки неудовлетворительны	46	<b>Охрана окружающей среды</b>	<b>48</b>

Право на изменения сохраняется

## Инструкции по эксплуатации



### Сведения по технике безопасности

Прежде чем приступать к установке и использованию, прочтите внимательно данное руководство:

- для обеспечения личной безопасности и безопасности вашего имущества,
- для защиты окружающей среды,
- для обеспечения правильной работы прибора.

Всегда храните настоящие инструкции вместе с прибором, даже если передаете или продаете его.

Производитель не несет ответственности за повреждения, вызванные неправильной установкой и использованием.

### Безопасность детей и лиц с ограниченными возможностями

- Не допускайте к эксплуатации прибора лиц, включая детей, с ограниченными физическими или психическими функциями, с недостаточным опытом или знаниями. Они должны находиться под присмотром или получать инструкции от лица, ответственного за их безопасность.
- Держите все упаковочные материалы вне досягаемости детей. Они могут задохнуться или получить травму.
- Храните все моющие средства в безопасном месте. Не позволяйте детям прикасаться к моющим средствам.
- Не подпускайте детей и мелких животных к прибору, когда его дверца открыта.

### Общие правила техники безопасности

- Не изменяйте технические характеристики данного прибора. Существует риск травмы и повреждения прибора.
- Чтобы предотвратить ожоги глаз, рта и горла, соблюдайте инструкции по технике безопасности от производителя моющего средства для посудомоечных машин.
- Не пейте воду из прибора. В нем могут быть остатки моющего средства.
- Чтобы предотвратить травмы и не споткнуться об открытую дверцу, всегда закрывайте дверцу после загрузки или разгрузки прибора.
- Не садитесь и не вставляйте на открытую дверцу.

## Эксплуатация

- Данный прибор предназначена только для бытового применения. Не пользуйтесь прибором в коммерческих, промышленных или других целях.
- Не используйте прибор для целей, для которых он не предназначен. Это предотвратит получение травм и повреждение имущества.
- Используйте прибор только для мытья бытовой посуды, пригодной для посудомоечных машин.
- Не кладите на прибор, рядом с ним или внутрь его легковоспламеняющиеся материалы или изделия, пропитанные легковоспламеняющимися веществами. Существует опасность возгорания.
- Ножи и другие заостренные предметы кладите в корзину для столовых приборов острием вниз. Если это невозможно, кладите их горизонтально в верхнюю корзину или в корзину для ножей. (Корзина для ножей есть не во всех моделях.)
- Используйте только указанные средства для посудомоечных машин (моющее средство, соль, ополаскиватель).
- Соль, не предназначенная для посудомоечных машин, может повредить устройство для смягчения воды.
- Насыпайте соль в прибор до запуска программы мойки. Крупички соли или соленая вода могут вызвать коррозию или привести к образованию отверстий в днище прибора.
- Ни в коем случае не заливайте в дозатор ополаскивателя другие составы (средство для чистки посудомоечных машин, жидкое моющее средство и т.п.). Это может привести к повреждению прибора.
- Прежде чем запустить программу мойки, убедитесь, что разбрызгиватели могут свободно вращаться.
- Если открыть дверцу прибора во время его работы, из него может вырваться горячий пар. Существует опасность ожога кожи.
- Не извлекайте посуду из прибора до окончания программы мойки.

## Уход и чистка

- Перед выполнением операций по чистке и уходу за прибором выключите его и выньте вилку сетевого шнура из розетки.
- Не используйте легковоспламеняющиеся материалы или вещества, которые могут вызывать коррозию.
- Не используйте прибор без фильтров. Убедитесь, что фильтры установлены правильно. При неправильно установленных фильтрах результаты мойки будут неудовлетворительными и возможно повреждение прибора.
- Не используйте для очистки прибора распыляемую воду или пар. Это может привести к поражению электрическим током или повреждению прибора.

## Установка

- Убедитесь, что прибор не получил никаких повреждений при транспортировке. Не подключайте поврежденный прибор. При необходимости обратитесь к поставщику.
- Перед тем как приступить к эксплуатации, снимите всю упаковку.
- Подключение к электрической и водопроводной сети, настройка и обслуживание должны выполняться только квалифицированным специалистом. Это предотвратит повреждение прибора и получение травмы.
- Убедитесь, что во время установки вилка сетевого шнура извлечена из розетки.
- Чтобы не повредить гидравлические и электрические компоненты, не сверлите боковые стенки прибора.
- **Внимание!** Соблюдайте указания на приложенной к машине листовке:
  - по установке прибора,
  - по сборке мебельной дверцы,
  - по подключению к водопроводу и канализации.
- Убедитесь, что мебель над и рядом с прибором надежно закреплена.

## Меры по предотвращению замерзания

- Не устанавливайте прибор в местах с температурой ниже 0°C.
- Производитель не несет ответственность за повреждения, вызванные воздействием мороза.

## Подключение к водопроводу

- Для подключения прибора к водопроводу используйте новые шланги. Не следует использовать бывшие в употреблении шланги.
- Не подключайте прибор к новым трубам или к трубам, которыми долго не пользовались. Спустите воду в течение нескольких минут, затем подключайте наливной шланг.
- Убедитесь, что при установке прибора шланги не были сдавлены или повреждены.
- Во избежание утечек воды проверьте герметичность всех гидравлических соединений.
- При первом использовании прибора убедитесь в отсутствии утечек воды в шлангах.
- Наливной шланг имеет двойную оболочку, внутренний электрический кабель и предохранительный клапан. Наливной шланг находится под давлением только во время подачи воды. В случае утечки воды из наливного шланга предохранительный клапан прерывает подачу воды.
  - Будьте осторожны при подключении наливного шланга:
    - Не погружайте наливной шланг или предохранительный клапан в воду.
    - Если наливной шланг или предохранительный клапан повреждены, немедленно выньте вилку сетевого шнура из розетки.
    - Для замены наливного шланга с предохранительным клапаном обращайтесь в сервисный центр.

**ВНИМАНИЕ!**

Опасное напряжение.

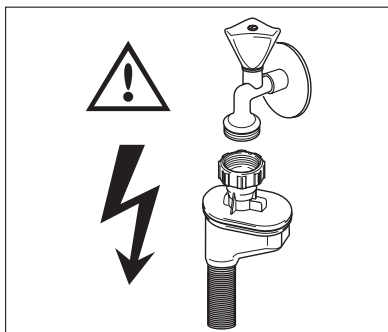

## Подключение к электросети

- Прибор должен быть заземлен.
- Удостоверьтесь, что параметры электропитания, указанные на табличке с техническими характеристиками, соответствуют параметрам электросети у вас дома.
- Включайте прибор только в правильно установленную электророзетку с защитным контактом.
- Не пользуйтесь переходниками, соединителями и удлинителями. Существует опасность возгорания.
- Не заменяйте кабель электропитания. Обратитесь в сервисный центр.
- Убедитесь, что при установке машины сетевой кабель и кабель сзади прибора не были сдавлены или повреждены.
- Проверьте, чтобы после установки был обеспечен доступ к вилке сетевого кабеля.
- Для отключения прибора от электросети не тяните за кабель электропитания. Всегда беритесь за саму вилку.

## Лампочка внутреннего освещения

В данном приборе имеется внутреннее освещение, которое включается при открывании и выключается при закрывании дверцы.

**ВНИМАНИЕ!**

Светодиодное излучение в видимой части спектра: не смотрите прямо на луч света.

Светодиодные лампы относятся к CLASS 2 в соответствии с нормативами IEC 60825-1: 1993 + A1:1997 + A2:2001.

Длина волны излучаемого света: 450 нм

Максимальная излучаемая мощность: 548 мкВт



Для замены лампы внутреннего освещения обращайтесь в сервисный центр.

Перед заменой лампы внутреннего освещения выньте вилку сетевого шнура из розетки.

## Сервисный центр

- Ремонтировать прибор может только инженер, имеющий на это разрешение. Обратитесь в сервисный центр.
- Следует использовать только оригинальные запасные части.

## Утилизация изделия

- Чтобы исключить опасность получения травмы или повреждения:
  - Выньте вилку сетевого шнура из розетки.
  - Обрежьте и выбросьте сетевой шнур.
  - Удалите замок дверцы. Это исключит возможность закрывания внутри прибора детей и мелких животных. Существует риск смерти от удушья.



### **ВНИМАНИЕ!**

#### **Моющие средства для посудомоечной машины опасны и могут вызывать раздражение!**

- При несчастном случае с участием этих моющих средств немедленно обратитесь в региональный токсикологический центр и к врачу.
- Если моющее средство попало в рот, немедленно обратитесь в региональный токсикологический центр и к врачу.
- Если моющее средство попало в глаза, немедленно обратитесь к врачу и промойте глаза водой.
- Моющие средства для посудомоечной машины храните в безопасном и недоступном для детей месте.
- Не оставляйте дверцу прибора открытой, когда в дозаторе моющего средства находится моющее средство.
- Моющее средство следует помещать в дозатор только перед запуском программы мойки.

## Описание изделия

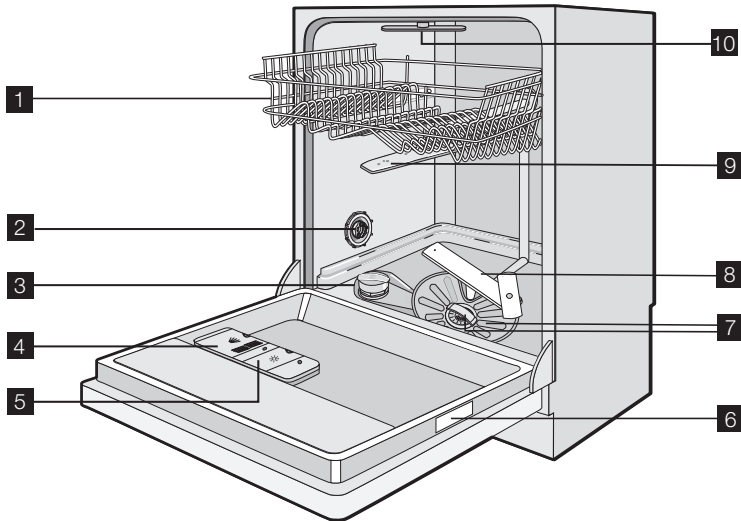

- 1** Верхняя корзина
- 2** Переключатель жесткости воды
- 3** Емкость для соли
- 4** Дозатор моющего средства
- 5** Дозатор ополаскивателя
- 6** Табличка с техническими данными
- 7** Фильтры
- 8** Нижний разбрызгиватель
- 9** Верхний разбрызгиватель
- 10** Потолочный разбрызгиватель

## Панель управления

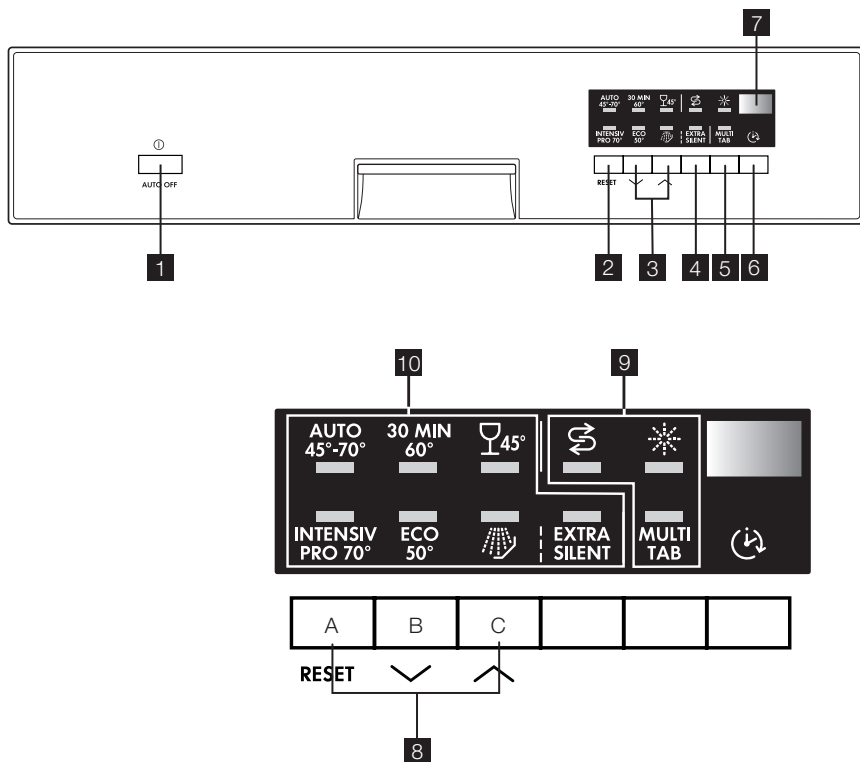

- 1** Кнопка «Вкл/Выкл»
- 2** Кнопка отмены
- 3** Кнопки выбора программ
- 4** Кнопка программы бесшумной мойки
- 5** Кнопка «Multitab»
- 6** Кнопка «Отсрочка пуска»
- 7** Дисплей
- 8** Кнопки режимов
- 9** Индикаторы
- 10** Световые индикаторы программ

### Индикаторы

1)

Загорается, когда требуется наполнить емкость для соли. См. раздел «Использование соли для посудомоечных машин». После заполнения емкости индикатор наличия соли может гореть еще несколько часов. Это не оказывает отрицательного влияния на работу прибора.



Индикаторы	
 1)	Загорается, когда требуется наполнить емкость ополаскивателя. См. раздел «Использование моющего средства и ополаскивателя».
MULTITAB	Загорается при включении функции Multitab. См. раздел «Функция Multitab»

1) Индикаторы наличия соли и/или ополаскивателя не загораются во время выполнения программы мойки, даже когда соответствующие емкости пусты.

## Кнопка отмены

С помощью этой кнопки можно отменить выполняемую программу мойки или заданную отсрочку пуска. См. раздел «Выбор и запуск программы мойки».

## Кнопки выбора программ

С помощью этих кнопок можно выбрать программу мойки. Нажимайте одну из этих кнопок до тех пор, пока не загорится индикатор нужной программы.

Более подробно данные о программах мойки представлены в разделе «Программы мойки».

## Кнопка программы бесшумной мойки

Это программа мойки, при которой машина работает с низким уровнем шума.

В этом режиме насос работает с очень низкой скоростью. Это позволяет снизить уровень шума на 25% по сравнению со значением, указанным для эталонной программы. Поэтому программа имеет очень большое время выполнения.

Рекомендуется выбирать эту программу мойки в то время, когда действует низкий тариф на электроэнергию.

## Кнопка «Multitab»

Нажмите эту кнопку для включения/выключения функции Multitab. См. раздел «Функция Multitab».

## Кнопка «Отсрочка пуска»

Нажмите эту кнопку, чтобы отложить запуск программы мойки с интервалом от 1 до 24 часов. См. раздел «Выбор и запуск программы мойки».

## Дисплей

На дисплее отображается:

- Электронная настройка уровня в устройстве для смягчения воды.
- Включение/выключение дозатора ополаскивателя (только при включенной функции Multitab).
- Продолжительность программы мойки.
- Время, оставшееся до окончания программы мойки.
- Окончание программы мойки. На дисплее высвечивается ноль.

- Время до окончания отсрочки пуска.
- Коды неисправностей.

## Кнопки режимов

Кнопки режимов используются для следующих операций:

- Для электронной настройки уровня в устройстве для смягчения воды. См. «Настройка устройства для смягчения воды».
- Для выключения/включения дозатора ополаскивателя, когда включена функция Multitab. См. раздел «Что делать, если...».
- Для выключения/включения звуковых сигналов. См. раздел «Звуковые сигналы».

## Режим настройки

**Прибор должен быть в режиме настройки для выполнения следующих операций:**

- Выбор и запуск программы мойки и/или отсрочки пуска.
- Электронная настройка уровня в устройстве для смягчения воды.
- Выключение/включение дозатора ополаскивателя.

**Нажмите кнопку «Вкл/Выкл»: Прибор находится в режиме настройки, когда:**

– загораются все индикаторы программ.

**Нажмите кнопку «Вкл/Выкл»: Прибор не находится в режиме настройки, когда:**

- горит индикатор только одной кнопки выбора программ,
- на дисплее отображается продолжительность программы мойки или время отсрочки пуска.
- Для возврата в режим настройки необходимо отменить программу или отсрочку пуска. См. раздел «Выбор и запуск программы мойки».

## Перед первым использованием

При выполнении каждого шага процедуры соблюдайте следующие инструкции:

1. Проверьте, соответствует ли настройка уровня в устройстве для смягчения воды жесткости воды в вашей водопроводной сети. При необходимости настройте устройство смягчения воды.
2. Насыпьте посудомоечную соль в емкость для соли.
3. Залейте ополаскиватель в дозатор.
4. Загрузите в машину столовые приборы и посуду.
5. Выберите необходимую программу мойки в соответствии с типом посуды и степенью ее загрязнения.
6. Заполните дозатор моющего средства надлежащим количеством моющего средства.
7. Запустите программу мойки.

**i** Если вы используете комбинированное таблетированное моющее средство («3 в 1», «4 в 1», «5 в 1»), см. раздел «Функция Multitab».

## Установка смягчителя воды

Устройство смягчения воды удаляет минеральные вещества и соли из водопроводной воды, подаваемой в машину. Минеральные вещества и соли могут оказать вредное воздействие на работу машины.

Единицы измерения жесткости воды:

- градусы по немецкому стандарту (dH°)
- градусы по французскому стандарту (°TH)
- ммоль/л (миллимоль на литр - международная единица жесткости воды)
- градусы Кларка.

Настройте устройство для смягчения воды. При необходимости, обратитесь в местную службу водоснабжения.

Жесткость воды				Настройка жесткости воды	
°dH	°TH	ммоль/л	градусы Кларка	вручную	электронным способом
51 - 70	91 - 125	9,1 - 12,5	64 - 88	2 <sup>1)</sup>	10
43 - 50	76 - 90	7,6 - 9,0	53 - 63	2 <sup>1)</sup>	9
37 - 42	65 - 75	6,5 - 7,5	46 - 52	2 <sup>1)</sup>	8
29 - 36	51 - 64	5,1 - 6,4	36 - 45	2 <sup>1)</sup>	7
23 - 28	40 - 50	4,0 - 5,0	28 - 35	2 <sup>1)</sup>	6
19 - 22	33 - 39	3,3 - 3,9	23 - 27	2 <sup>1)</sup>	5 <sup>1)</sup>
15 - 18	26 - 32	2,6 - 3,2	18 - 22	1	4
11 - 14	19 - 25	1,9 - 2,5	13 - 17	1	3
4 - 10	7 - 18	0,7 - 1,8	5 - 12	1	2
< 4	< 7	< 0,7	< 5	1 <sup>2)</sup>	1 <sup>2)</sup>

1) Заводская установка.

2) Соль не требуется.

**i** Устройство для смягчения воды необходимо настроить вручную и электронным способом.

## Настройка вручную

Поверните переключатель жесткости воды в положение 1 или 2 (см. таблицу).

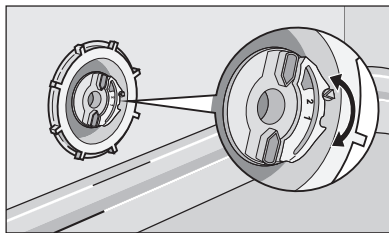

## Электронная настройка

1. Включите прибор.
2. Убедитесь, что прибор находится в режиме настройки.
3. Нажмите и удерживайте кнопки режимов В и С, пока не начнут мигать индикаторы над кнопками режимов А, В и С.
4. Отпустите кнопки режимов В и С.
5. Нажмите кнопку режима А.
  - Индикаторы над кнопками режимов В и С погаснут.
  - Индикатор программы, расположенный над кнопкой режима А, продолжит мигать.
  - На дисплее отображается текущая настройка.
 Пример: на дисплее отображается 5 L = уровень 5.
6. Нажимайте кнопку режима А до тех пор, пока на дисплее не отобразится требуемая настройка.
7. Нажмите кнопку «Вкл/Выкл», чтобы сохранить операцию в памяти.



Если для устройства смягчения воды электронным способом установлен уровень 1, индикатор наличия соли останется выключенным.

## Использование соли для посудомоечных машин

Чтобы наполнить емкость для соли, выполните приведенные ниже действия.

1. Чтобы открыть емкость для соли, поверните крышку против часовой стрелки.
2. Налейте в емкость для соли 1 л воды (только перед первым использованием).
3. Чтобы засыпать в емкость соль, воспользуйтесь воронкой.
4. Уберите соль вокруг отверстия емкости для соли.
5. Чтобы закрыть емкость для соли, поверните крышку по часовой стрелке.



**i** То, что вода выливается из емкости для соли, когда туда насыпается соль, нормально.

## Использование моющего средства и ополаскивателя

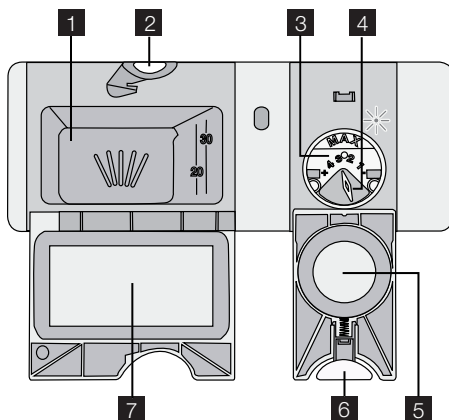

### Использование моющих средств

**🌿** Для защиты окружающей среды не используйте больше моющего средства, чем необходимо. Следуйте рекомендациям производителя моющего средства, приведенным на упаковке.

Чтобы заполнить дозатор моющим средством, выполните следующие действия:

1. Нажмите кнопку фиксации **2**, чтобы открыть крышку **7** дозатора моющего средства.
2. Поместите моющее средство в дозатор. **1**.
3. Если используется программа с фазой предварительной мойки, поместите немного моющего средства во внутреннюю часть дверцы прибора.
4. Если используется таблетированное моющее средство, положите таблетку в дозатор моющего средства. **1**.
5. Закройте дозатор моющего средства. Надавите на крышку так, чтобы она зафиксировалась в своем положении.

**i** Различные моющие средства растворяются за разное время. Поэтому некоторые таблетированные моющие средства не успевают полностью проявить свои чистящие свойства во время коротких программ мойки. При использовании таблетированных моющих средств выбирайте длинные программы мойки, чтобы моющее средство полностью растворилось.

## Использование ополаскивателя

 Ополаскиватель позволяет сушить посуду без образования полос и пятен.

Дозатор ополаскивателя автоматически добавляет ополаскиватель во время последней фазы ополаскивания.

Чтобы наполнить дозатор ополаскивателя, выполните следующие действия:

1. Нажмите кнопку фиксации **6**, чтобы открыть крышку **5** дозатора ополаскивателя.
2. Заправьте дозатор ополаскивателя **3** ополаскивателем. Отметка «max» показывает максимальный уровень.
3. Во избежание избыточного пенообразования при мойке, вытрите пролившийся ополаскиватель салфеткой, хорошо впитывающей жидкость.
4. Закройте дозатор ополаскивателя. Надавите на крышку так, чтобы она зафиксировалась в своем положении.

## Отрегулируйте дозировку ополаскивателя.

Заводская настройка: положение 3.

Дозировку ополаскивателя можно установить в пределах от 1 (минимум) до 4 (максимум).

Поверните селектор дозатора ополаскивателя **4**, чтобы уменьшить или увеличить дозировку.

## Функция Multitab

Функция Multitab предназначена для комбинированных таблетированных моющих средств.

Они содержат моющее средство, ополаскиватель и посудомоечную соль. Некоторые типы таблеток содержат другие средства.

Проверьте, соответствуют ли эти таблетки фактическому уровню жесткости воды. См. инструкции изготовителя.

Если установлена функция Multitab, она остается включенной, пока вы ее не выключите.

Функция Multitab отключает подачу ополаскивателя и соли.

Функция Multitab отключает световые индикаторы ополаскивателя и соли. При использовании функции Multitab продолжительность выполнения программы может увеличиться.

 Включать функцию Multitab следует перед запуском программы мойки. Функцию Multitab невозможно включить или выключить, когда выполняется программа.

**Для включения функции Multitab:**

- Нажмите кнопку «Multitab». Загорается индикатор «Multitab».

**Для выключения функции Multitab и использования моющего средства, соли и ополаскивателя по отдельности:**

1. Нажмите кнопку «Multitab». Индикатор «Multitab» погаснет.
2. Наполните емкость для соли и дозатор ополаскивателя.
3. Установите уровень жесткости воды на максимальное значение.
4. Выполните программу мойки без посуды.
5. Настройте устройство для смягчения воды.
6. Отрегулируйте дозировку ополаскивателя.

## Загрузка столовых приборов и посуды



См. листовку «Примеры загрузки ProClean».

### Советы

Не используйте машину для мытья предметов, которые могут поглощать воду (например, губки, кухонные салфетки).

- Перед загрузкой столовых приборов и тарелок выполните следующие действия:
  - Удалите остатки пищи.
  - Размягчите пригоревшие к сковородкам остатки пищи.
- При загрузке столовых приборов и тарелок выполните следующие действия:
  - Загружайте полые предметы (например, чашки, стаканы, сковороды) открытой стороной вниз.
  - Проверьте, чтобы вода не собиралась внутри посуды.
  - Убедитесь, что столовые приборы и тарелки не слиплись.
  - Проверьте, чтобы стаканы не соприкасались друг с другом.
  - Мелкие предметы укладывайте в корзину для столовых приборов.
  - Чтобы исключить слипание ложек, размещайте их попеременно с другими приборами.
  - Расположите предметы так, чтобы вода попадала на все поверхности.
- Пластиковые предметы и сковороды с антипригарным покрытием способны удерживать капли воды.
- Легкие предметы укладывайте в верхнюю корзину. Убедитесь, что посуда не двигается.

## Программы мойки

### Программы мойки

Программа	Степень загрязненности	Тип загрузки	Описание программы
AUTO 45°-70° <sup>1)</sup>	Любая	Фаянс, столовые приборы, кастрюли и сковороды	Предварительная мойка Основная мойка 45°C или 70°C 1 или 2 промежуточных ополаскивания Последнее ополаскивание Сушка
INTENSIV PRO 70°	Сильная загрязненность	Фаянс, столовые приборы, кастрюли и сковороды	Предварительная мойка Основная мойка 70°C 1 промежуточное ополаскивание Последнее ополаскивание Сушка
30 MIN 60° <sup>2)</sup>	Обычная или слабая загрязненность	Фаянс и столовые приборы	Основная мойка 60°C Ополаскивание
ECO 50° <sup>3)</sup>	Обычная загрязненность	Фаянс и столовые приборы	Предварительная мойка Основная мойка 50°C 1 промежуточное ополаскивание Заключительное ополаскивание Сушка
 45°	Обычная или слабая загрязненность	Тонкий фаянс и стекло	Основная мойка 45°C 1 промежуточное ополаскивание Последнее ополаскивание Сушка
	В ходе этой программы происходит быстрое ополаскивание посуды, чтобы предотвратить прилипание к ней остатков пищи и появление неприятных запахов. Программу мойки можно будет запустить, только когда загрузка прибора будет полной. Не используйте моющее средство в этой программе.		1 холодное ополаскивание



Программа	Степень загрязненности	Тип загрузки	Описание программы
EXTRA SILENT	Обычная загрязненность	Фаянс и столовые приборы	Предварительная мойка Основная мойка 50°C 1 промежуточное ополаскивание Последнее ополаскивание Сушка

- 1) Во время основной мойки прибор автоматически корректирует температуру и количество воды. Это зависит от загрузки машины и степени загрязнения посуды. Продолжительность выполнения программы и потребление воды и электроэнергии могут изменяться.
- 2) При небольшой загрузке эта программа обеспечивает эффективное решение для быстрого и качественного мытья.
- 3) Проверочная программа для тестирующих организаций. См. данные проверочной программы в прилагаемой листовке.

### Показатели потребления

Программа <sup>1)</sup>	Энергия (кВтч)	Потребление воды (л)
AUTO 45°-70°	0,9 - 1,7	8 - 17
INTENSIV PRO 70°	1,5 - 1,7	15 - 16
30 MIN 60°	0,9	9
ECO 50°	1,0 - 1,1	10 - 11
 45°	0,8 - 0,9	12 - 13
	0,1	4
EXTRA SILENT	1,1 - 1,3	10 - 11

- 1) На дисплее отображается продолжительность программы.

 В результате колебаний давления и температуры воды, напряжения в сети, а также в зависимости от количества посуды, приведенные значения могут меняться.

## Выбор и запуск программы мойки

### Выбор и запуск программы мойки без отсрочки пуска

1. Откройте дверцу.
2. Включите прибор.
3. Убедитесь, что прибор находится в режиме настройки.
4. Выберите программу мойки. См. «Программы мойки».
  - Загорается индикатор соответствующей программы.
  - Все остальные индикаторы программ гаснут.
  - Будет мигать индикатор продолжительности программы.
5. Закройте дверцу. Выполнение программы начнется автоматически.

- i** Выбрать программу мойки можно и при закрытой дверце машины. После нажатия кнопки программы есть только 3 секунды для выбора другой программы. После того как эти 3 секунды пройдут, программа мойки запустится автоматически.

## Выбор и запуск программы мойки с отсрочкой пуска.

1. Откройте дверцу.
2. Включите прибор и выберите программу мойки.
3. Нажимайте кнопку отсрочки пуска до тех пор, пока на дисплее не появится необходимое значение времени в часах, оставшееся до пуска.
4. Закройте дверцу.
  - Обратный отсчет начнется автоматически.
  - Когда обратный отсчет времени завершается, программа мойки запускается автоматически.

- i** Открывание дверцы прерывает обратный отсчет времени. После того, как дверца будет закрыта, обратный отсчет продолжится с точки, в которой он был прерван.

- i** Выбрать отсрочку пуска можно и при закрытой дверце машины. После выбора программы мойки есть только 3 секунды для выбора отсрочки пуска. После того как эти 3 секунды пройдут, программа мойки запустится автоматически.

## Прерывание программы мойки

- Откройте дверцу машины.
  - Программа мойки остановится.
- Закройте дверцу.
  - Выполнение программы мойки продолжится с той точки, в которой она была прервана.

## Отмена программы мойки или отсрочки пуска

- i** Если программа мойки или отсрочка пуска не запущены, выбор можно изменить.

Когда программа мойки или отсрочка пуска запущены, выбор изменить нельзя. Чтобы сделать новый выбор, необходимо отменить программу мойки или отсрочку пуска.

- i** При отмене отсрочки пуска автоматически отменяется и выбранная программа мойки. В этом случае необходимо задать программу мойки снова.

1. Нажмите кнопку "Отмена" и держите ее нажатой до тех пор, пока не загорятся все индикаторы программ.
2. Перед запуском новой программы мойки убедитесь в наличии моющего средства в дозаторе.

## По окончании программы мойки

- прибор останавливается автоматически.
- На дисплее отображается «0».
- 1. Выключите прибор.
- 2. Откройте дверцу прибора.
- 3. Для лучших результатов сушки, оставьте дверцу приоткрытой на несколько минут.

- i** • Если прибор не выключен, через три минуты после окончания программы мойки:
- все индикаторы гаснут,
  - на дисплее отображается одна горизонтальная полоска.

Таким образом снижается энергопотребление.

Нажмите одну из кнопок (не кнопку «Вкл/Выкл»), дисплей и индикаторные лампы включатся снова.

- i** Прибор автоматически выключится через 10 минут после окончания программы мойки.

## Выемка посуды

- Прежде чем доставать посуду, дайте ей остыть. Горячую посуду легко повредить.
- Вначале вынимайте посуду из нижней корзины, потом — из верхней.
- На боковых стенках и дверце прибора может быть вода. Нержавеющая сталь охлаждается быстрее, чем посуда.

## Уход и чистка

### Снятие и очистка фильтров

Грязные фильтры ухудшают результат мойки. Хотя для этих фильтров требуется только минимальное обслуживание, рекомендуется периодически проверять их, и при необходимости очищать.

1. Чтобы извлечь фильтр (A), поверните его против часовой стрелки и извлеките из фильтра (B).

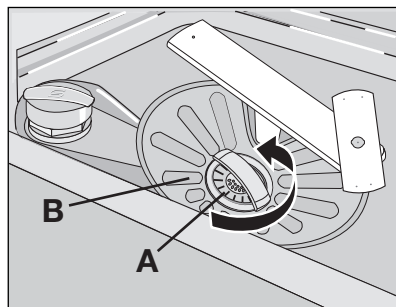

2. Фильтр (А) состоит из 2 частей. Чтобы разобрать фильтр, разъедините их.
3. Тщательно промойте части под проточной водой.
4. Сложите 2 части фильтра (А) вместе и надавите. Удостоверьтесь, что фильтр собран правильно.
5. Извлеките фильтр (В).
6. Тщательно промойте фильтр (В) под проточной водой.

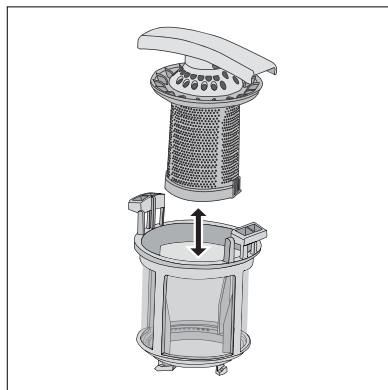

7. Установите фильтр (В) в исходное положение. Убедитесь, что он правильно установлен в две направляющих (С).
8. Установите фильтр (А) на его место в фильтре (В) и поверните против часовой стрелки, пока он не защелкнется.

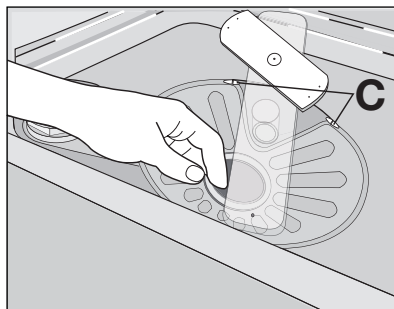

## Очистка разбрызгивателей

Не снимайте разбрызгиватели.

Если отверстия разбрызгивателей засорились, удалите грязь с помощью тонкой палочки.

## Очистка внешних поверхностей

Протрите мягкой влажной тряпкой наружные поверхности и панель управления прибора. Используйте только нейтральные моющие средства. Не используйте абразивные материалы, царапающие губки и растворители (например, ацетон).

## Что делать, если ...

Прибор не запускается или останавливается во время работы.

Сначала попытайтесь найти решение проблемы (см. таблицу). Если решение не найдено, обратитесь в сервисный центр.

Неисправность	Код неисправности	Возможная причина	Возможное решение
В машину не поступает вода.	<ul style="list-style-type: none"> <li>• Раздается звуковой сигнал.</li> <li>• На дисплее отображается <b>10</b>.</li> </ul>	Водопроводный вентиль забит грязью или накипью.	Прочистите водопроводный вентиль.
		Давление воды слишком низкое.	Обратитесь в местную службу водоснабжения.
		Закрит водопроводный вентиль.	Откройте водопроводный вентиль.
		Засорен фильтр в наливном шланге.	Прочистите фильтр.
		Неправильно подключен наливной шланг.	Убедитесь в правильности подключения шланга.
		Поврежден наливной шланг.	Убедитесь, что наливной шланг не имеет повреждений.
Прибор не сливает воду.	<ul style="list-style-type: none"> <li>• Раздается звуковой сигнал.</li> <li>• На дисплее отображается <b>20</b>.</li> </ul>	Забита сливная труба раковины.	Прочистите сливную трубу раковины.
		Неправильно подключен сливной шланг.	Убедитесь в правильности подключения шланга.
		Поврежден сливной шланг.	Убедитесь, что сливной шланг не имеет повреждений.
Сработала система защиты от перелива.	<ul style="list-style-type: none"> <li>• Раздается звуковой сигнал.</li> <li>• На дисплее отображается <b>30</b>.</li> </ul>		Закройте водопроводный вентиль и обратитесь в сервисный центр.
Программа не запускается.		Открыта дверца машины.	Правильно закройте дверцу.
		Вилка сетевого шнура не вставлена в розетку.	Вставьте вилку в розетку.

Неисправность	Код неисправности	Возможная причина	Возможное решение
		Перегорел предохранитель на домашнем распределительном щите.	Замените предохранитель.
		Установлена отсрочка пуска. (Только для машин с функцией отсрочки пуска).	Чтобы немедленно начать выполнение программы, отмените отсрочку пуска.

После выполнения проверки включите прибор. Выполнение программы продолжится с той точки, в которой она была прервана.

Если неисправность появится снова, обратитесь в сервисный центр.

Если на дисплее отображаются другие коды ошибки, обратитесь в сервисный центр.

Данные, необходимые для сервисного центра, находятся на табличке с техническими характеристиками.

Рекомендуем записать их здесь:

Название модели (MOD.) .....

Номер изделия (PNC) .....

Серийный номер (S.N.) .....

## Результаты мойки и сушки неудовлетворительны

Неполадка	Возможная причина	Возможное решение
Посуда остается грязной.	Выбранная программа мойки не соответствует типу посуды и степени ее загрязненности.	Убедитесь, что программа мойки соответствует типу посуды и степени ее загрязненности.
	Посуда загружена неправильно – вода не попадает на все поверхности.	Загрузите посуду в корзины правильно.
	Разбрызгиватели не могут свободно вращаться из-за неправильного расположения посуды.	Убедитесь, что расположение посуды не препятствует вращению разбрызгивателей.
	Фильтры засорены или неправильно собраны и установлены.	Удостоверьтесь, что фильтры чистые, собраны и установлены правильно.
	Недостаточно моющего средства, или его нет совсем.	Убедитесь, что в машине имеется необходимое количество моющего средства.

Неполадка	Возможная причина	Возможное решение
На посуде имеется известковый налет.	Емкость для соли пуста.	Насыпьте посудомоечную соль в емкость для соли.
	Неправильная настройка устройства смягчения воды	Настройте устройство для смягчения воды.
	Неплотно завинчена крышка емкости для соли.	Удостоверьтесь, что крышка емкости для соли закрыта надлежащим образом.
На стеклянной и фаянсовой посуде видны полосы, белесые пятна или голубоватая пленка.	Слишком много ополаскивателя.	Уменьшите дозировку ополаскивателя.
После высыхания капель воды на стекле и посуде остаются пятна.	Слишком мало ополаскивателя.	Увеличьте дозировку ополаскивателя.
	Причиной может быть качество моющего средства.	Используйте моющее средство другой марки.
Посуда остается влажной.	Установлена программа без фазы сушки или с сокращенной фазой сушки.	Оставьте дверцу приоткрытой и подождите несколько минут, прежде чем доставать посуду.
Посуда мокрая и тусклая.	Дозатор ополаскивателя пуст.	Залейте ополаскиватель в дозатор.
	Включена функция Multitab. (Дозатор ополаскивателя отключается автоматически.)	Включите дозатор ополаскивателя. См. раздел «Включение дозатора ополаскивателя».

## Включение дозатора ополаскивателя

1. Включите прибор.
2. Убедитесь, что прибор находится в режиме настройки.
3. Нажмите и удерживайте кнопки режимов В и С.
  - Индикаторы программ над кнопками режимов А, В и С начнут мигать.
4. Отпустите кнопки режимов В и С.
5. Нажмите кнопку режима В.
  - Индикаторы над кнопками режимов А и С погаснут.
  - Индикатор программы, расположенный над кнопкой режима В, продолжит мигать.
  - На дисплее отображается текущая настройка.



Дозатор ополаскивателя выключен

*Id*

Дозатор ополаскивателя включен

6. Нажмите кнопку режима В еще раз.
  - На дисплее отображается новая настройка.
7. Выключите прибор, чтобы сохранить операцию в памяти.

## Технические данные

Габариты	Ширина	596 мм
	Высота	818 - 898 мм
	Глубина	575 мм
Давление в водопроводной сети	Минимум	0,5 бар (0,05 МПа)
	Максимум	8 бар (0,8 МПа)
Водоснабжение <sup>1)</sup>	Холодная или горячая вода	максимум 60°C
Вместимость	Комплектов посуды	12

1) Присоедините наливной шланг к водопроводному крану с резьбой 3/4".

 Параметры электропитания указаны на табличке с техническими характеристиками на внутренней стороне дверцы прибора.

 Если горячая вода подается из системы, использующей альтернативные источники энергии (например, солнечные или фотогальванические панели, ветрогенераторы), подключайте машину к водопроводу горячей воды, чтобы снизить потребление энергии.

## Охрана окружающей среды

Символ  на изделии или на его упаковке указывает, что оно не подлежит утилизации в качестве бытовых отходов. Вместо этого его следует сдать в соответствующий пункт приемки электронного и электрооборудования для последующей утилизации. Соблюдая правила утилизации изделия, Вы сможете предотвратить причинение окружающей среде и здоровью людей потенциального ущерба, который возможен в противном случае, вследствие неподобающего обращения с подобными отходами. За более подробной информацией об утилизации этого изделия просьба обращаться к местным властям, в службу по вывозу и утилизации отходов или в магазин, в котором Вы приобрели изделие.

Материалы с символом  могут использоваться повторно. Помещайте упаковку в соответствующие контейнеры для сбора вторичного сырья.



Ďakujeme Vám, že ste si vybrali jeden z našich vysokokvalitných výrobkov.

Aby bola zabezpečená optimálna a spoľahlivá výkonnosť spotrebiča, prečítajte si, prosím, pozorne tento návod na používanie. Pomôže vám dokonale a efektívne orientovať sa vo všetkých procesoch. Aby ste do návodu mohli nahliadnúť vždy, keď to budete potrebovať, odporúčame vám uložiť ho na bezpečnom mieste. Prosím, odovzdajte ho aj prípadnému ďalšiemu vlastníkovi spotrebiča.

Prajeme vám veľa radosti z vášho nového spotrebiča.

## Obsah

Prevádzkové pokyny	50	Používanie umývacieho prostriedku	59
Bezpečnostné pokyny	50	Používanie leštidla	60
Bezpečnosť detí a zraniteľných osôb	50	Nastavenie dávkovania leštidla	60
Všeobecné bezpečnostné pokyny	50	Funkcia Multitab	60
Používanie	50	Vkladanie jedálenského príboru a riadu	61
Ošetrovanie a čistenie	51	Rady a typy	61
Inštalácia	51	Umývacie programy	61
Ochranné opatrenia pred zamrznutím	51	Výber a spustenie umývacieho programu	62
Vodovodná prípojka	51	Výber a spustenie umývacieho programu bez	
Zapojenie do elektrickej siete	52	posunutého štartu	62
Vnútročné osvetlenie	52	Výber a spustenie umývacieho programu s	
Autorizované servisné stredisko	53	posunutým štartom	63
Likvidácia spotrebiča	53	Prerušenie umývacieho programu	63
Popis výrobku	54	Ako zrušiť umývacie program alebo posunutý	
Ovládací panel	55	štart	63
Tlačidlo Zrušiť	56	Na konci umývacieho programu	63
Tlačidlá výberu programu	56	Vybratie obsahu umývačky riadu	64
Tlačidlo programu Extra silent	56	Ošetrovanie a čistenie	64
Tlačidlo Multitab	56	Vybratie a čistenie filtrov	64
Tlačidlo Posunutý štart	56	Čistenie sprchovacích ramien	65
Displej	56	Čistenie vonkajších povrchov	65
Funkčné tlačidlá	56	Čo robiť, keď...	65
Nastavovací režim	57	Výsledky umývania a sušenia nie sú	
Pred prvým použitím	57	uspokojivé	67
Nastavenie zmäkčovača vody	57	Ako zapnúť dávkovač leštidla	67
Ručné nastavenie	58	Technické údaje	68
Elektronická úprava	58	Ochrana životného prostredia	68
Používanie soli do umývačky riadu	59		
Používanie umývacieho prostriedku a leštidla	59		

## Prevádzkové pokyny

### Bezpečnostné pokyny

Pred inštaláciou a použitím si pozorne prečítajte túto príručku:

- Pre vašu osobnú bezpečnosť a ochranu vášho majetku.
- Pre ohľaduplnosť k životnému prostrediu.
- Pre správnu prevádzku spotrebiča.

Túto príručku nechávajte vždy so spotrebičom, aj keď sa presťahujete alebo ho predáte.

Výrobca nie je zodpovedný za nesprávnu inštaláciu a používanie, ktoré spôsobia poškodenie.

### Bezpečnosť detí a zraniteľných osôb

- Spotrebič nesmú používať osoby, vrátane detí, so zníženou fyzickou, zmyslovou alebo mentálnou spôsobilosťou ani osoby s nedostatočnými skúsenosťami alebo znalosťami. Musia byť pod dozorom alebo musia byť poučené o správnej obsluhu spotrebiča osobou zodpovednou za ich bezpečnosť.
- Obaly ukladajte mimo dosahu detí. Hrozí riziko udusenía alebo fyzického zranenia.
- Všetky umývacie a podobné prostriedky uskladňujte na bezpečnom mieste. Nedovoľte deťom, aby sa dotýkali umývacích prostriedkov.
- Keď sú dvierka otvorené, nedovoľte deťom ani malým domácim zvieratám, aby sa k spotrebiču priblížili.

### Všeobecné bezpečnostné pokyny

- Nemeňte technické vlastnosti spotrebiča. Hrozí nebezpečenstvo poranenia alebo poškodenia spotrebiča.
- Dodržiavajte bezpečnostné pokyny výrobcu umývacieho prostriedku, aby ste predišli popáleninám očí, úst alebo hrdla.
- Vodu zo spotrebiča nepite. Zvyšky umývacieho prostriedku môžu zostať v spotrebiči.
- Keď spotrebič naplníte riadom alebo z neho riad vyberiete, vždy zatvorte dvierka, aby ste predišli úrazom a aby niekto nespadol na otvorené dvierka.
- Na otvorené dvierka si nesadajte ani na ne nestúpajte.

### Používanie

- Tento spotrebič je určený iba na použitie v domácnosti. Spotrebič nepoužívajte na komerčné, priemyselné alebo iné účely.
- Spotrebič používajte iba na účely, pre ktoré je určený. Predídete tak fyzickému poraneniu osôb alebo poškodeniu na majetku.
- Spotrebič používajte výhradne na umývanie riadu, ktorý je vhodný na umývanie v umývačke.
- Horľavé produkty alebo veci, ktoré obsahujú horľavé látky, nekladajte do spotrebiča, do jeho blízkosti ani naň. Hrozí nebezpečenstvo výbuchu alebo požiaru.
- Nože a všetky zahrotené predmety vkladajte do košíka na príbor hrotmi dolu. Ak to nie je možné, uložte ich vodorovne do vrchného košíka alebo do košíka na nože. (Nie všetky modely majú košík na nože).
- Používajte iba prípravky určené pre umývačky riadu (umývací prostriedok, soľ, leštidlo)
- Druhy soli, ktoré nie sú určené pre umývačky riadu, môžu poškodiť zmäkčovač vody.

- Spotrebič naplňte soľou pred spustením umývacieho programu. Zrnká soli a slaná voda môžu spôsobiť hrdzavenie alebo vytvoriť diery v spodnej časti spotrebiča.
- Nikdy nedopĺňajte do dávkovača leštidla iný prípravok (napr. umývací prostriedok pre umývačky riadu alebo tekutý umývací prostriedok). Spôsobili by to poškodenie spotrebiča.
- Pred spustením umývacieho programu skontrolujte, či sa sprchovacie ramená môžu voľne otáčať.
- Ak otvoríte dvierka, kým je spotrebič v činnosti, môže uniknúť horúca para. Hrozí riziko popálenia pokožky.
- Riad z umývačky riadu nevyberajte, kým sa neukončí umývací program.

## Ošetrovanie a čistenie

- Pred vykonávaním údržby spotrebič vypnite a vytiahnite jeho zástrčku zo zásuvky elektrickej siete.
- Nepoužívajte horľavé produkty ani produkty, ktoré spôsobujú koróziu.
- Nepoužívajte spotrebič bez filtrov. Skontrolujte, či sú filtre namontované správne. Nesprávna montáž spôsobuje neuspokojivé výsledky umývania a poškodenie spotrebiča.
- Nepoužívajte na čistenie spotrebiča prúd vody alebo paru. Hrozí nebezpečenstvo usmrtenia elektrickým prúdom a poškodenia spotrebiča.

## Inštalácia

- Skontrolujte, či sa spotrebič počas prepravy žiadnym spôsobom nepoškodil. Poškodený spotrebič nezapájajte. V prípade potreby kontaktujte dodávateľa.
- Pred prvým použitím odstráňte všetky obalové materiály.
- Inštaláciu elektrických súčastí, zapojenie k vodovodnej sieti, nastavenie a údržbu spotrebiča smie vykonávať iba kvalifikovaný pracovník. Predchádza sa tak riziku konštrukčného poškodenia alebo fyzického zranenia.
- Pred inštaláciou skontrolujte, či je zástrčka odpojená od zásuvky elektrickej siete.
- Steny umývačky riadu nikdy nesmiete prevrtať, aby sa nepoškodili hydraulické alebo elektrické časti.
- **Dôležité upozornenie!** Dodržiavajte pokyny uvedené na priloženej schéme pri:
  - inštalácii spotrebiča,
  - montáži nábytkových dvierok,
  - zapojení prívodnej a odtokovej hadice.
- Uistite sa, že konštrukcie, pod ktorými a vedľa ktorých je spotrebič nainštalovaný, sú bezpečné.

## Ochranné opatrenia pred zamrznutím

- Spotrebič neinštalujte na mieste, kde teplota môže klesnúť pod 0 °C.
- Výrobca nezodpovedá za škody spôsobené mrazom.

## Vodovodná prípojka

- Na pripojenie spotrebiča k zdroju vody používajte nové hadice. Nezapájajte použité hadice.
- Spotrebič nezapájajte k novým potrubiam ani k potrubiam, ktoré neboli dlho používané. Nechajte vodu tiecť niekoľko minút, až potom pripojte prívodnú hadicu.
- Pri zapájaní spotrebiča postupujte opatrne, aby ste nestlačili alebo nepoškodili vodovodné hadice.
- Skontrolujte, či sú vodovodné prípojky utiahnuté, aby sa predišlo únikom vody.
- Pri prvom použití spotrebiča sa uistite, že z hadíc neuniká voda.

- Prívodná hadica je dvojstenná a je vybavená vnútorným elektrickým káblom a bezpečnostným ventilom. Prívodná hadica je pod tlakom iba pri prietoku vody. Ak z prívodnej hadice uniká voda, bezpečnostný ventil preruší prívod vody.
  - Pri zapájaní prívodnej hadice dávajte pozor:
    - Neponárajte prívodnú hadicu, ani bezpečnostný ventil do vody.
    - Ak sú prívodná hadica alebo bezpečnostný ventil poškodené, okamžite vytiahnite zástrčku zo zásuvky elektrickej siete.
    - Prívodnú hadicu s bezpečnostným ventilom vám vymení autorizované servisné stredisko.



### VAROVANIE

Nebezpečné napätie

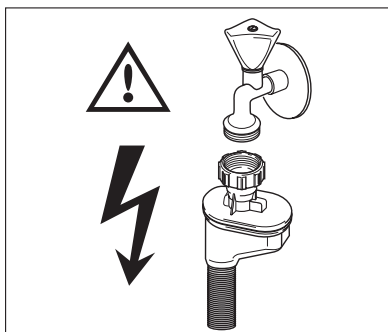

### Zapojenie do elektrickej siete

- Spotrebič musí byť uzemnený.
- Skontrolujte, či elektrické údaje uvedené na výkonovom štítku spotrebiča zodpovedajú parametrom domácej elektrickej siete.
- Vždy používajte správne nainštalovanú uzemnenú zásuvku elektrickej siete.
- Nepoužívajte rozdvojky, konektory, ani predlžovacie prívodné káble. Hrozí nebezpečenstvo požiaru.
- Nevymieňajte napájací elektrický kábel. Obráťte sa na autorizované servisné stredisko.
- Pri zapájaní spotrebiča postupujte opatrne, aby ste nestlačili alebo nepoškodili napájaciu zástrčku alebo kábel za spotrebičom.
- Skontrolujte, či je napájací elektrický kábel po inštalácii prístupný.
- Pri odpájaní spotrebiča od siete neťahajte napájací elektrický kábel. Vždy ťahajte zástrčku.

### Vnútorné osvetlenie

Táto umývačka riadu má vnútorné svetlo, ktoré sa zapína a vypína pri otvaraní a zatváraní jej dvierok.



### VAROVANIE

Viditeľné žiarenie svietivej diódy – nepozerajte sa priamo do lúča.

Dióda LED, TRIEDA 2 podľa normy IEC 60825-1: 1993 + A1:1997 + A2:2001.

Vlnová dĺžka žiarenia: 450 nm

Maximálny vyžarovaný výkon: 548  $\mu$ W



Ak chcete vymeniť vnútorné svetlo, obráťte sa na autorizované servisné stredisko. Pred výmenou vnútorného svetla treba odpojiť zástrčku zo zásuvky elektrickej siete.

### Autorizované servisné stredisko

- Spotrebič smie opravovať iba autorizovaný technik. Obráťte sa na autorizované servisné stredisko.
- Používajte iba originálne náhradné diely.

### Likvidácia spotrebiča

- Aby ste predišli riziku fyzického zranenia alebo poškodenia:
  - Vytiahnite zástrčku napájacieho kábla zo zásuvky elektrickej siete.
  - Odrežte napájací elektrický kábel a zlikvidujte ho.
  - Zlikvidujte západku dvierok. Týmto zabránite, aby sa deti alebo malé domáce zvieratá zatvorili vo vnútri spotrebiča. Hrozí riziko udusenía



### VAROVANIE

**Umývacie prostriedky pre umývačku riadu sú nebezpečné a môžu spôsobiť koróziu.**

- Ak sa s umývacími prostriedkami stane nejaká nehoda, okamžite sa obráťte na vaše regionálne centrum pre otravy a na lekára.
- Ak sa umývací prostriedok dostane do úst, okamžite sa obráťte na vaše regionálne centrum pre otravy a na lekára.
- Ak sa umývací prostriedok dostane do očí, okamžite sa obráťte na lekára a vypláchnite oči vodou.
- Umývacie prostriedky pre umývačku riadu skladujte na bezpečnom mieste, kde k nim deti nebudú mať prístup.
- Ak je v dávkovači umývacieho prostriedku umývací prostriedok, nenechávajte otvorené dvierka spotrebiča.
- Dávkovač umývacieho prostriedku naplňte až pred spustením umývacieho programu.

## Popis výrobku

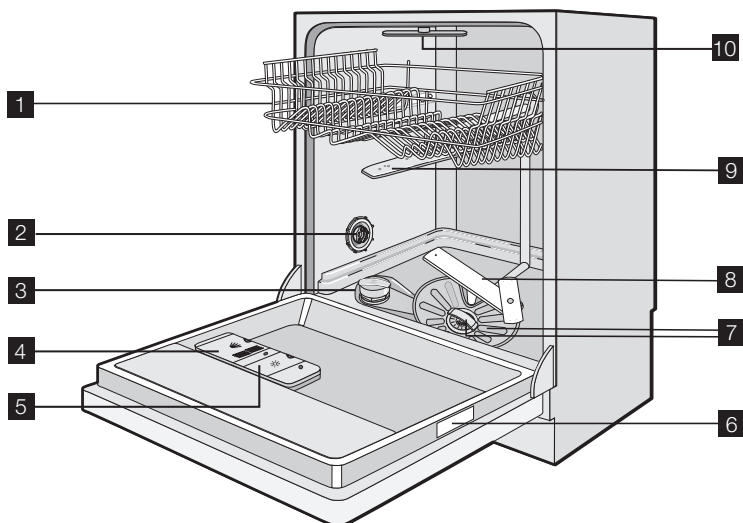

- 1 Horný kôš
- 2 Volič tvrdosti vody
- 3 Zásobník na soľ
- 4 Dávkač umývacieho prostriedku
- 5 Dávkač leštidla
- 6 Výkonový štítok
- 7 Filtre
- 8 Dolné sprchovacie rameno
- 9 Horné sprchovacie rameno
- 10 Stropné sprchovacie rameno

## Ovládací panel

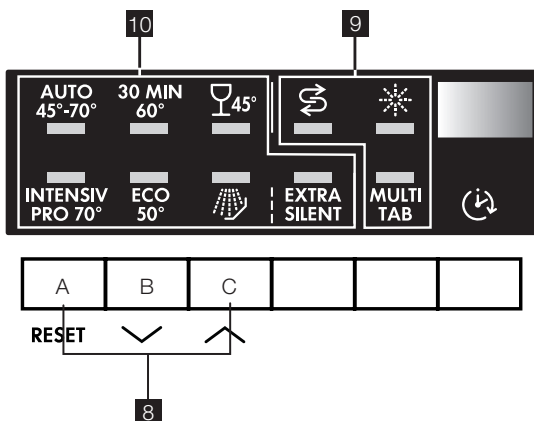
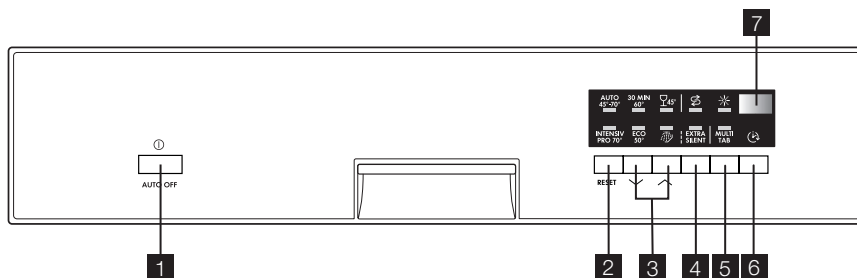

- 1 Tlačidlo Zap./Vyp.
- 2 Tlačidlo Zrušiť
- 3 Tlačidlá výberu programu
- 4 Programové tlačidlo Extra silent
- 5 Tlačidlo Multitab
- 6 Tlačidlo Posunutý štart
- 7 Displej
- 8 Funkčné tlačidlá
- 9 Kontrolky
- 10 Kontrolky programov

## Kontrolky



1)

Rozsvieti sa, keď treba doplniť soľ do zásobníka. Pozrite časť „Používanie soli do umývačky riadu“.  
Po naplnení zásobníka môže zostať kontrolka svietiť ešte niekoľko hodín. Nemá to nepriaznivé účinky na prevádzku spotrebiča.

Kontroly	
 1)	Rozsvieti sa, keď treba doplniť leštidlo do zásobníka. Pozrite časť „Používanie umývacieho prostriedku a leštidla“.
MULTITAB	Rozsvieti sa po aktivácii funkcie multitab. Pozrite časť „Funkcia Multitab“.

1) Keď sú zásobník na soľ alebo leštidlo prázdne, príslušné kontroly sa nerozsvetia, kým je v činnosti umývací program.

## Tlačidlo Zrušiť

Týmto tlačidlom môžete zrušiť prebiehajúci umývací program alebo posunúť štart. Pozrite kapitolu „Výber a spustenie umývacieho programu“.

## Tlačidlá výberu programu

Pomocou týchto tlačidiel môžete zvoliť umývacie programy. Stláčajte jedno z tlačidiel opakovane, kým sa nerozsvieti kontrolka požadovaného programu.

Podrobnejšie informácie o umývacích programoch nájdete v tabuľke „Umývacie programy“.

## Tlačidlo programu Extra silent

Toto je umývací program s nízkou hladinou hluku.

Počas programu Extra Silent funguje čerpadlo pri veľmi nízkych otáčkach. Týmto sa znižuje hlučnosť o 25 % v porovnaní s bežným programom. Kvôli tomu je doba umývania pri tomto programe veľmi dlhá.

Nastavte tento umývací program vtedy, keď je elektrina lacnejšia.

## Tlačidlo Multitab

Stlačením tohto tlačidla zapnete/vypnete funkciu Multitab. Pozrite časť „Funkcia Multitab“.

## Tlačidlo Posunutý štart

Toto tlačidlo používajte na posunutie štartu umývacieho programu v rozmedzí 1 až 24 hodín. Pozrite kapitolu „Výber a spustenie umývacieho programu“.

## Displej

Displej zobrazuje:

- Elektronické nastavenie úrovne zmäkčovača vody.
- Aktivácia/zrušenie dávkovača leštidla (iba ak je aktívna funkcia multitab).
- Trvanie umývacieho programu.
- Zostávajúca doba do ukončenia umývacieho programu.
- Ukončenie umývacieho programu. Na displeji sa zobrazuje nula.
- Zostávajúca doba do ukončenia posunutého štartu.
- Kódy porúch.

## Funkčné tlačidlá

Funkčné tlačidlá používajte pri nasledujúcich operáciách:

- Elektronická úprava úrovne zmäkčovača vody. Pozrite časť „Nastavenie zmäkčovača vody“.
- Vypnutie/zapnutie dávkovača leštidla, keď je zapnutá funkcia Multitab. Pozrite časť „Čo robiť, keď...“.
- Vypnutie/zapnutie zvukových signálov. Pozrite časť „Zvukové signály“.



## Nastavovací režim

**Pri týchto operáciách musí byť spotrebič v nastavovacom režime:**

- Výber a spustenie umývacieho programu a/alebo posunutý štart.
- Elektronická úprava úrovne zmäkčovača vody.
- Vypnutie/zapnutie dávkovača leštidla.

**Stlačte tlačidlo Zap./Vyp. Spotrebič je v nastavovacom režime, keď:**

- sa rozsvietia všetky programové kontrolky.

**Stlačte tlačidlo Zap./Vyp. Spotrebič nie je v nastavovacom režime, keď:**

- sa rozsvieti sa iba jedna programová kontrolka,
- displej zobrazuje trvanie umývacieho programu alebo posunutý štart.
  - Je nutné zrušiť program alebo posunutý štart, aby ste sa dostali späť k nastavovaciemu režimu. Pozrite kapitolu „Výber a spustenie umývacieho programu“.

## Pred prvým použitím

Pri každom kroku postupu dodržiavajte tieto pokyny:

1. Skontrolujte, či nastavenie zmäkčovača vody sa zhoduje s tvrdosťou vody vo vašej oblasti. Podľa potreby nastavte zmäkčovač vody.
2. Naplňte zásobník na soľ soľou do umývačky riadu.
3. Naplňte dávkovač leštidla leštidlom.
4. Do umývačky riadu vložte príbor a riad na umývanie.
5. Nastavte správny umývací program pre druh náplne a znečistenie.
6. Naplňte dávkovač umývacieho prostriedku správnym množstvom prostriedku.
7. Zapnite umývací program.



Ak používate kombinované tablety umývacieho prostriedku („3 v 1“, „4 v 1“, „5 v 1“), pozrite si kapitolu „Funkcia Multitab“.

## Nastavenie zmäkčovača vody

Zmäkčovač vody odstraňuje minerály a soli z privádzanej vody. Minerály a soli môžu nepriaznivo ovplyvniť činnosť spotrebiča.

Príslušné stupnice merajú tvrdosť vody:

- Nemecké stupne (dH°)
- Francúzske stupne (°TH)
- mmol/l (milimóly na liter – medzinárodná jednotka tvrdosti vody).
- Clarkove stupne.

Zmäkčovač vody nastavte na tvrdosť vody v mieste, kde bývate. Podľa potreby sa obráťte na dodávateľa vody.

Tvrdosť vody				Nastavenie tvrdosti vody	
°dH	°TH	mmol/l	Clarke	ručne	elektronicky
51 - 70	91 - 125	9,1 - 12,5	64 - 88	2 1)	10
43 - 50	76 - 90	7,6 - 9,0	53 - 63	2 1)	9

Tvrdosť vody				Nastavenie tvrdosti vody	
°dH	°TH	mmol/l	Clarke	ručne	elektronicky
37 - 42	65 - 75	6,5 - 7,5	46 - 52	2 <sup>1)</sup>	8
29 - 36	51 - 64	5,1 - 6,4	36 - 45	2 <sup>1)</sup>	7
23 - 28	40 - 50	4,0 - 5,0	28 - 35	2 <sup>1)</sup>	6
19 - 22	33 - 39	3,3 - 3,9	23 - 27	2 <sup>1)</sup>	5 <sup>1)</sup>
15 - 18	26 - 32	2,6 - 3,2	18 - 22	1	4
11 - 14	19 - 25	1,9 - 2,5	13 - 17	1	3
4 - 10	7 - 18	0,7 - 1,8	5 - 12	1	2
< 4	< 7	< 0,7	< 5	1 <sup>2)</sup>	1 <sup>2)</sup>

1) Nastavenie z výroby.

2) Netreba používať soľ.

**i** Zmäkčovač vody musíte nastaviť ručne alebo elektronicky.

## Ručné nastavenie

Otočte volič tvrdosti vody do polohy 1 alebo 2 (pozrite tabuľku).

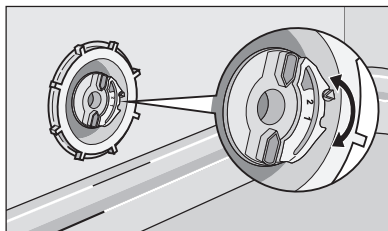

## Elektronická úprava

1. Zapnite spotrebič.
2. Skontrolujte, či je spotrebič v nastavovacom režime.
3. Stlačte a podržte stlačené funkčné tlačidlá B a C, až kým nezačnú blikat kontrolky nad funkčnými tlačidlami A, B a C.
4. Uvoľnite funkčné tlačidlá B a C.
5. Stlačte funkčné tlačidlo A.
  - Programové kontrolky nad funkčnými tlačidlami B a C zhasnú.
  - Programová kontrolka nad funkčným tlačidlom A naďalej bliká.
  - Na displeji sa zobrazí aktuálne nastavenie.
 Príklad: displej zobrazuje: **5 L** = úroveň 5.
6. Opakovane stláčajte funkčné tlačidlo A, kým sa na displeji nezobrazí požadované nastavenie.
7. Stlačením tlačidla Zap./Vyp. túto operáciu uložíte.

**i** Ak elektronicky nastavíte zmäkčovač vody na úroveň 1, kontrolka soli nebude svietiť.

## Používanie soli do umývačky riadu

**Pri napíňaní zásobníka na soľ urobte nasledujúce kroky:**

1. Otočením viečka proti smeru hodinových ručičiek otvorte zásobník na soľ.
2. Do zásobníka na soľ vlejte 1 liter vody (iba pri prvom naplnení).
3. Na naplnenie zásobníka soľou použite lievik.
4. Odstráňte soľ z okolia otvoru zásobníka na soľ.
5. Otočením viečka v smere hodinových ručičiek zásobník na soľ zatvorte.



**i** Je normálne, že pri pridaní soli voda pretečie cez okraj zásobníka na soľ.

## Používanie umývacieho prostriedku a leštidla

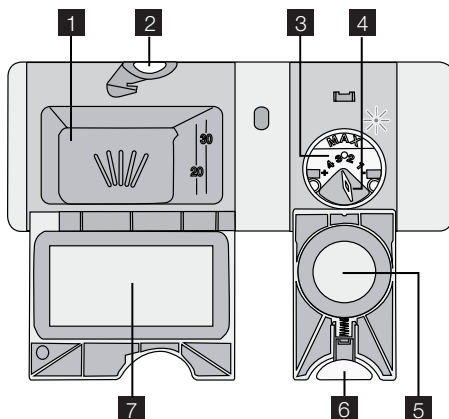

### Používanie umývacieho prostriedku

**🌿** Nepoužívajte viac umývacieho prostriedku, ako je potrebné, ochránite tak životné prostredie. Dodržujte odporúčania výrobcu umývacieho prostriedku na obale umývacieho prostriedku.

Pri plnení dávkovača umývacieho prostriedku urobte nasledujúce kroky:

1. Stlačením uvoľňovacieho tlačidla **2** otvoríte kryt **7** dávkovača umývacieho prostriedku.
2. Pridajte umývacie prostriedok do dávkovača **1**.
3. Ak má umývacie program fázu predumývania, pridajte malé množstvo umývacieho prostriedku do vnútornej časti dvierok spotrebiča.
4. Ak používate tablety umývacieho prostriedku, vložte ich do dávkovača umývacieho prostriedku **1**.
5. Zatvorte dávkovač umývacieho prostriedku. Zatlačte viečko, aby zapadlo na miesto.

- i** Umývacie prostriedky rôznych značiek sa rozpúšťajú v rôznom čase. Niektoré umývacie prostriedky nezaručia dokonalé výsledky umývania pri krátkych umývacích programoch. Keď používate tablety umývacieho prostriedku, na úplné odstránenie umývacieho prostriedku používajte dlhé programy.

## Používanie leštidla

- i** Leštadlo umožňuje osušenie riadu bez škvŕn a usadenín. Dávkovač leštidla automaticky dávkuje leštadlo počas poslednej fázy oplachovania.

Pri plnení dávkoča leštidla urobte nasledujúce kroky:

1. Stlačením uvoľňovacieho tlačidla **6** otvoríte kryt **5** dávkoča leštidla.
2. Naplňte dávkoča leštidla **3** leštidlom. Značka „max.“ zobrazuje maximálnu hladinu.
3. Rozliate leštadlo odstráňte pomocou handričky, aby ste predišli tvorbe veľkého množstva peny počas umývania.
4. Dávkoča leštidla zatvorte. Zatlačte viečko, aby zapadlo na miesto.

## Nastavenie dávkovania leštidla

Nastavenie výrobcu: poloha 3.

Dávkovanie leštidla môžete nastaviť medzi polohami 1 (najnižšie dávkovanie) až 4 (najvyššie dávkovanie).

Otočením voliča leštidla **4** zvýšte alebo znížte dávku.

## Funkcia Multitab

Funkcia multitab je určená pre kombinované tablety umývacieho prostriedku.

Sú to tablety s kombinovaným účinkom umývacieho prostriedku, leštidla a soli. Niektoré druhy tabliet môžu obsahovať aj iné látky.

Skontrolujte, či sú tieto umývacie prostriedky vhodné pre vašu tvrdosť vody. Pozrite pokyny od výrobcu.

Keď nastavíte funkciu multitab, zostane aktívna, kým ju nevypnete.

Funkcia multitab zastaví prívod leštidla a soli.

Funkcia multitab vypne kontrolky leštidla a soli.

Trvanie programu sa pri používaní funkcie multitab môže predĺžiť.

- i** Aktivujte funkciu multitab predtým, ako spustíte umývací program. Funkcia multitab sa nedá aktivovať, kým prebieha program.

### Aktivácia funkcie multitab:

- Stlačte tlačidlo multitab. Rozsvieti sa ukazovateľ funkcie multitab.

### Vypnutie funkcie multitab a samostatné použitie umývacieho prostriedku, soli a leštidla:

1. Stlačte tlačidlo multitab. Ukazovateľ funkcie Multitab zhasne.
2. Naplňte zásobník na soľ a dávkoča leštidla.
3. Upravte nastavenie tvrdosti vody na najvyššiu úroveň.
4. Spustíte umývací program bez riadu.
5. Zmäkčovač vody nastavte na tvrdosť vody v mieste, kde bývate.
6. Nastavte dávkovanie leštidla.

## Vkladanie jedálenského príboru a riadu



Pozrite si leták „Príklady náplní ProClean“.

### Rady a tipy



Spotrebič nepoužívajte na umývanie predmetov, ktoré pohlčujú vodu (špongie alebo utierky)

- Pred vložení riadu a príboru do umývačky riadu dodržujte tieto kroky:
  - Odstráňte zvyšky jedla.
  - Zmäkčite pripáleniny na panviciach.
- Pri vkladaní riadu a príboru dodržujte tieto kroky:
  - Duté predmety (napr. šálky, poháre a panvice) vložte otvorom smerom dolu.
  - Skontrolujte, či sa voda nehromadí v nádobe alebo na dne.
  - Skontrolujte, či do seba kusy príboru a riadu nezapadli.
  - Skontrolujte, či sa poháre navzájom nedotýkajú.
  - Malé predmety vložte do košíka na príbor.
  - Lyžičky striedajte s iným jedálenským príborom, aby ste predišli zlepeniu.
  - Uložte predmety tak, aby voda dosiahla na celý povrch riadu.
- Na plastových predmetoch a panviciach s teflónom sa môžu udržiavať kvapky vody.
- Ľahké predmety vložte do horného koša. Zabezpečte, aby sa predmety nehýbali.

## Umývacie programy



### Umývacie programy

Program	Stupeň znečistenia	Druh náplne	Popis programu
AUTO 45°-70° <sup>1)</sup>	Akékoľvek	Porcelán, jedálenský príbor, hrnce a panvice	Predumývanie Hlavné umývanie 45 °C alebo 70 °C 1 alebo 2 priebežné oplachovania Posledné oplachovanie Sušenie
INTENSIV PRO 70°	Silné znečistenie	Porcelán, jedálenský príbor, hrnce a panvice	Predumývanie Hlavné umývanie 70 °C 1 priebežné oplachovanie Posledné oplachovanie Sušenie
30 MIN 60° <sup>2)</sup>	Bežné alebo mierne znečistenie	Porcelán a jedálenský príbor	Hlavné umývanie 60 °C Oplachovanie
ECO 50° <sup>3)</sup>	Bežné znečistenie	Porcelán a jedálenský príbor	Predumývanie Hlavné umývanie až do 50 °C 1 priebežné opláchnutie Záverečné opláchnutie Sušenie

Program	Stupeň znečistenia	Druh náplne	Popis programu
 45°	Bežné alebo mierne znečistenie	Jemný porcelán a sklo	Hlavné umývanie 45 °C 1 priebežné oplachovanie Posledné oplachovanie Sušenie
	Tento program riad rýchlo opláchnie, aby na ňom nezaschli zvyšky jedál a aby sa zo spotrebiča nešírili nepríjemné pachy. Kompletný umývací program môžete spustiť po úplnom naplnení spotrebiča. Pri tomto programe nepoužívajte umývací prostriedok.		1 oplachovanie studenou vodou
EXTRA SILENT	Bežné znečistenie	Porcelán a jedálský príbor	Predumývanie Hlavné umývanie 50 °C 1 priebežné oplachovanie Posledné oplachovanie Sušenie

- 1) Spotrebič automaticky nastavuje teplotu a množstvo vody. Závisí to od toho, či je spotrebič úplne naplnený a ako veľmi je riad znečistený. Trvanie programu a spotreba sa môžu meniť.
- 2) Ak je náplň riadu iba malá, tento program ponúka riešenie, ktoré zaručí úsporu času a dokonale umytý riad.
- 3) Testovací program pre skúšobne. Testovacie údaje nájdete v dodávanom letáku.

### Spotreba

Program <sup>1)</sup>	Energia (kWh)	Voda (litre)
AUTO 45°-70°	0,9 - 1,7	8 - 17
INTENSIV PRO 70°	1,5 - 1,7	15 - 16
30 MIN 60°	0,9	9
ECO 50°	1,0 - 1,1	10 - 11
 45°	0,8 - 0,9	12 - 13
	0,1	4
EXTRA SILENT	1,1 - 1,3	10 - 11

1) Displej zobrazí dĺžku trvania programu.

 Uvedené hodnoty spotreby ovplyvňujú nasledujúce faktory: tlak a teplota vody, kolísanie napätia v elektrickej sieti a množstvo riadu.

## Výber a spustenie umývacieho programu

### Výber a spustenie umývacieho programu bez posunutého štartu

1. Otvorte dverka.
2. Zapnite spotrebič.
3. Skontrolujte, či je spotrebič v nastavovacom režime.
4. Nastavte umývací program. Pozrite tabuľku „Umývacie programy“.

- Rozsvieti sa príslušná kontrolka.
  - Všetky ostatné programové kontrolky zhasnú.
  - Trvanie programu na displeji bliká.
5. Zatvorte dvierka spotrebiča. Umývací program sa spustí automaticky.

**i** Program umývania môžete nastaviť, aj keď sú dvierka zatvorené. Po stlačení programového tlačidla budete mať na nastavenie iného umývacieho programu iba 3 sekundy. Po týchto 3 sekundách sa automaticky spustí nastavený program.

## Výber a spustenie umývacieho programu s posunutým štartom

1. Otvorte dvierka.
2. Zapnite spotrebič a vyberte umývací program.
3. Opakovane stláčajte tlačidlo posunutého štartu, až kým sa na displeji nezobrazí počet hodín odloženia štartu.
4. Zatvorte dvierka spotrebiča.
  - Odpočítavanie sa spustí automaticky.
  - Po ukončení odpočítavania sa umývací program spustí automaticky.

**i** Otvorením dvierok spotrebiča sa odpočítavanie preruší. Keď dvierka zatvoríte, odpočítavanie bude pokračovať od bodu, v ktorom bolo prerušené.

**i** Posunutý štart môžete nastaviť, aj keď sú dvierka zatvorené. Keď vyberiete umývací program, máte iba 3 sekundy na vybratie posunutého štartu. Po týchto 3 sekundách sa automaticky spustí nastavený program.

## Prerušenie umývacieho programu

- Otvorte dvierka spotrebiča.
  - Umývací program sa zastaví.
- Zatvorte dvierka spotrebiča.
  - Program bude pokračovať od bodu prerušenia.

## Ako zrušiť umývací program alebo posunutý štart

**i** Ak sa ešte umývací program alebo posunutý štart nespustil, môžete výber zmeniť. Keď už prebieha umývací program alebo je zapnutý posunutý štart, nie je možné výber zmeniť. Je nutné zrušiť umývací program alebo posunutý štart, aby ste uskutočnili nový výber.

**i** Ak zrušíte posunutý štart, automaticky zrušíte aj vybraný umývací program. V tomto prípade musíte znova nastaviť umývací program.

1. Stlačte a podržte tlačidlo zrušenia, kým sa nerozsvietia všetky kontrolky programov.
2. Pred spustením nového umývacieho programu skontrolujte, či sa v dávkovači umývacieho prostriedku nachádza umývací prostriedok.

## Na konci umývacieho programu

- Spotrebič sa zastaví automaticky.
  - Na displeji sa zobrazuje 0.
1. Vypnite spotrebič.
  2. Otvorte dvierka spotrebiča.

3. Kvôli lepšiemu vysušeniu nechajte dvierka niekoľko minút pootvorené.



- Ak spotrebič po troch minútach od ukončenia umývacieho programu nevypnete:
  - všetky kontrolky sa vypnú,
  - displej zobrazí jeden horizontálny pásik.

Pomôže to znížiť spotrebu energie.

Stlačte jedno z tlačidiel (nie tlačidlo zap./vyp.) a displej spolu s kontrolkami sa znova zapnú.



Spotrebič sa automaticky vypne po 10 minútach od konca umývacieho programu.

## Vybratie obsahu umývačky riadu

- Pred vybratím zo spotrebiča nechajte riad vychladnúť. Horúci riad sa ľahko poškodí.
- Vyprázdňte najprv dolný kôš a potom horný kôš.
- Po stranách a na dverách spotrebiča môže byť voda. Nehrdzavejúca oceľ vychladne rýchlejšie ako tanier.

## Ošetrovanie a čistenie

### Vybratie a čistenie filtrov

Špinavé filtre zhoršujú výsledky umývania. Pravidelne filtre kontrolujte a v prípade potreby ich vyčistite.

1. Ak chcete vybrať filter (A), otočte ho proti smeru hodinových ručičiek a vyberte ho z filtra (B).

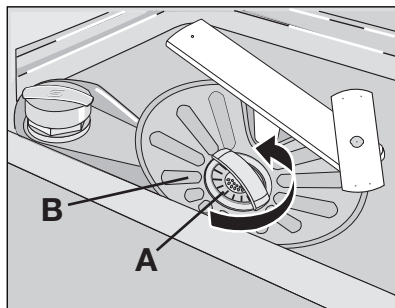



2. Filter (A) má 2 časti. Ak chcete filter rozmontovať, vytiahnutím ich oddelíte.
3. Dôkladne vyčistíte tieto časti pod tečúcou vodou.
4. Zložíte 2 časti filtra (A) dohromady a zatlačíte. Skontrolujete, či do seba správne zapadli.
5. Vyberte filter (B).
6. Dôkladne vyčistíte filter (B) pod tečúcou vodou.

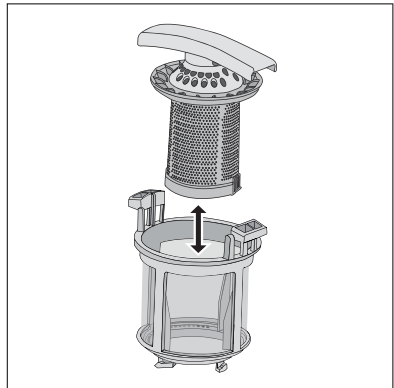

7. Založíte filter (B) do svojej pôvodnej polohy. Skontrolujete, či správne zapadá pod dve vodiace časti (C).
8. Vložíte filter (A) na svoje miesto do filtra (B) a otočíte ním v smere hodinových ručičiek, kým nezapadne na svoje miesto.

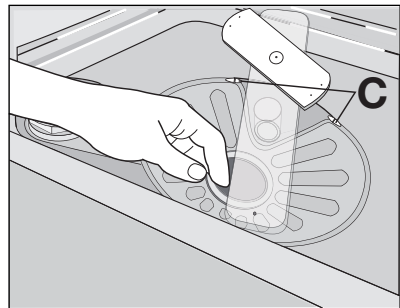

## Čistenie sprchovacích ramien

Sprchovacie ramená nevyberajte.

Ak sa otvory na sprchovacích ramenách upchajú, odstráňte nečistoty špáradlom.

## Čistenie vonkajších povrchov

Vonkajšie povrchy spotrebiča a ovládací panel umývajte vlhkou mäkkou handričkou. Používajte iba neutrálne saponáty. Nepoužívajte abrazívne prostriedky, drôtenky ani rozpúšťadlá (napr. acetón).

## Čo robiť, keď...

Spotrebič sa počas činnosti nespúšťa alebo nezastavuje.

Najprv skúste nájsť riešenie problému (pozrite si tabuľku). Ak ste riešenie nenašli, obráťte sa na autorizované servisné stredisko.

Problém	Kód poruchy	Možná príčina	Možné riešenie
Do spotrebiča nepriteká voda.	<ul style="list-style-type: none"> <li>• Zaznie zvukový signál.</li> <li>• Displej zobrazuje <b>10</b>.</li> </ul>	Vodovodný kohútik je upchaný alebo zanesený vodným kameňom.	Vyčistíte vodovodný kohútik.

Problém	Kód poruchy	Možná príčina	Možné riešenie
		Tlak vody je príliš slabý.	Obráťte sa na miestnu vodárenskú spoločnosť.
		Vodovodný kohútik je zatvorený.	Otvorte vodovodný kohútik.
		Filter na prírodnej hadici je upchaný.	Vyčistite filter.
		Nie je správne zapojená prírodná hadica.	Skontrolujte, či je hadica správne zapojená.
		Prírodná hadica je poškodená.	Skontrolujte, či na prírodnej hadici nie sú poškodenia.
Spotrebič nevypúšťa vodu.	<ul style="list-style-type: none"> <li>Zaznie zvukový signál.</li> <li>Displej zobrazuje <b>20</b>.</li> </ul>	Upchané hrdlo výlevky.	Vyčistite hrdlo výlevky.
		Odtoková hadica nie je správne zapojená.	Skontrolujte, či je hadica správne zapojená.
		Odtoková hadica je poškodená.	Skontrolujte, či odtoková hadica nie je poškodená.
Aktivovalo sa zariadenie proti vytopeniu.	<ul style="list-style-type: none"> <li>Zaznie zvukový signál.</li> <li>Displej zobrazuje <b>30</b>.</li> </ul>		Zatvorte vodovodný kohútik a obráťte sa na autorizované servisné stredisko.
Program sa nespúšťa.		Dvierka spotrebiča sú otvorené.	Zatvorte dvierka správne.
		Zástrčka nie je zapojená do zásuvky elektrickej siete.	Zapojte zástrčku do zásuvky elektrickej siete.
		Vypálená poistka v domácej skrini s poistkami.	Vymeňte poistku.
		Je nastavený posunutý štart. (Iba pre spotrebiče s funkciou posunutého štartu).	Ak chcete program hneď spustiť, zrušte posunutý štart.

Po kontrole spotrebič zapnite. Program bude pokračovať od bodu prerušenia.

Ak sa chyba prejaví znova, obráťte sa na autorizované servisné stredisko.

Ak sa na displeji zobrazia iné kódy porúch, obráťte sa na autorizované servisné stredisko.

Údaje potrebné pre autorizované servisné stredisko nájdete na typovom štítku.

Odporúčame zapísať si tieto údaje tu:

Model (MOD.)

.....

Číslo výrobku (PNC) .....

Výrobné číslo (S.N.) .....

## Výsledky umývania a sušenia nie sú uspokojivé

Problém	Možná príčina	Možné riešenie
Riad nie je čistý.	Zvolený umývací program nebol vhodný pre druh a stupeň znečistenia riadu.	Skontrolujte, či je umývací program vhodný pre druh a stupeň znečistenia riadu.
	Koše neboli správne naplnené a voda sa nedotkla všetkých povrchov.	Koše naplňte správnym spôsobom.
	Sprchovacie ramená sa nemôžu voľne otáčať, pretože im v tom bráni nesprávne uložený riad.	Skontrolujte, či nesprávne uložený riad neblokuje sprchovacie ramená.
	Filtre sú zanesené alebo nesprávne vložené a namontované.	Skontrolujte, či sú filtre čisté a správne vložené a namontované.
	Použili ste nedostatočné množstvo umývacieho prostriedku alebo ste ho zabudli použiť.	Skontrolujte, či ste použili dostatočné množstvo umývacieho prostriedku.
Na riade sú škvrny od vodného kameňa.	Zásobník na soľ je prázdny.	Naplňte zásobník na soľ soľou do umývačky riadu.
	Nesprávne nastavenie zmäkčovača vody	Nastavte zmäkčovač vody.
	Viečko zásobníka na soľ nie je správne zatvorené.	Skontrolujte, či je viečko zásobníka na soľ správne zatvorené.
Na pohároch a riade sú šmuhy, mliečne škvrny alebo modrastý povlak.	Dávkovanie leštidla je príliš vysoké.	Znížte dávkovanie leštidla.
Na pohároch a riade sú škvrny od kvapiek vody.	Dávkovanie leštidla je príliš nízke.	Zvýšte dávkovanie leštidla.
	Príčinou môže byť umývací prostriedok.	Použite iný typ umývacieho prostriedku.
Riad je mokrý.	Nastavili ste umývací program bez fázy sušenia alebo s fázou menej intenzívneho sušenia.	Dvierka umývačky riadu nechajte pootvorené a pred vybratím riadu počkajte niekoľko minút.
Riad je mokrý a bez lesku.	Dávkovač leštidla je prázdny.	Naplňte dávkovač leštidlom.
	Je zapnutá funkcia Multitab. (Dávkovač leštidla sa automaticky vypne).	Zapnite dávkovač leštidla. Pozrite si časť „Ako zapnúť dávkovač leštidla“.

## Ako zapnúť dávkovač leštidla

1. Zapnite spotrebič.
2. Skontrolujte, či je spotrebič v nastavovacom režime.

3. Stlačte a podržte stlačené funkčné tlačidlá B a C.
  - Programové kontrolky nad funkčnými tlačidlami A, B, a C začnú blikať.
4. Uvoľnite funkčné tlačidlá B a C.
5. Stlačte funkčné tlačidlo B.
  - Programové kontrolky nad funkčnými tlačidlami A a C zhasnú.
  - Kontrolka programu nad funkčným tlačidlom B naďalej bliká.
  - Na displeji sa zobrazí aktuálne nastavenie.

<i>0 d</i>	Dávkovač leštidla je vypnutý
<i>1 d</i>	Dávkovač leštidla je zapnutý

6. Stlačte funkčné tlačidlo B ešte raz.
  - Na displeji sa zobrazí nové nastavenie.
7. Vypnutím spotrebiča sa operácia uloží.

## Technické údaje

Rozmery	Šírka	596 mm
	Výška	818 - 898 mm
	Hĺbka	575 mm
Tlak pritekajúcej vody	Minimálny	0,5 bar (0,05 MPa)
	Maximálne	8 bar (0,8 MPa)
Prívod vody <sup>1)</sup>	Studená alebo teplá voda	maximálne 60 °C
Kapacita	Súpravy riadu	12

1) Prívodnú hadicu zapojte k vodovodnému kohútiku s 3/4" závitom.

 Typový štítok na vnútornom okraji dvierok spotrebiča obsahuje údaje o elektrickom pripojení.

 Ak horúca voda pochádza z alternatívnych zdrojov energie (napr. zo solárnych alebo z fotovoltických panelov alebo veterných turbín), používajte prívod teplej vody, aby ste znížili spotrebu energie.

## Ochrana životného prostredia

Symbol  na výrobku alebo na jeho obale, návode na použitie a záručnom liste znamená, že s výrobkom sa nesmie zaobchádzať ako s komunálnym odpadom. Namiesto toho je potrebné ho odovzdať do najbližšieho zmluvného zberného dvora vykonávajúceho zber odpadu z elektrozariadení za účelom jeho ďalšieho zhodnotenia a spracovania, prípadne predajni pri kúpe nového výrobku, ak táto predajňa uskutočňuje spätný odber.

Prispievajte preto k tomu, aby bol odpad zhodnotený a zneškodnený environmentálne vhodným spôsobom tak, aby sa predišlo jeho negatívnym vplyvom na životné prostredie a ľudské zdravie. Podrobnejšie informácie nájdete na internetovej stránke [www.envidom.sk](http://www.envidom.sk).

Recyklujte materiály so symbolom  . Obal vyhodte do príslušných kontajnerov na recykláciu.







[www.electrolux.com](http://www.electrolux.com)



[www.aeg-electrolux.hu](http://www.aeg-electrolux.hu)

[www.aeg-electrolux.ru](http://www.aeg-electrolux.ru)

[www.aeg-electrolux.sk](http://www.aeg-electrolux.sk)

117945020-C-092010