

FAVORIT 88060 VI

**RU** ПОСУДОМОЕЧНАЯ МАШИНА

ИНСТРУКЦИЯ ПО  
ЭКСПЛУАТАЦИИ

2

**TR** BULAŞIK MAKİNESİ

KULLANMA KILAVUZU

24

**UK** ПОСУДОМИЙНА МАШИНА

ІНСТРУКЦІЯ

44

## СОДЕРЖАНИЕ

4	СВЕДЕНИЯ ПО ТЕХНИКЕ БЕЗОПАСНОСТИ
6	ОПИСАНИЕ ИЗДЕЛИЯ
7	ПАНЕЛЬ УПРАВЛЕНИЯ
8	ПРОГРАММЫ
10	РЕЖИМЫ
12	ПЕРЕД ПЕРВЫМ ИСПОЛЬЗОВАНИЕМ
16	ЕЖЕДНЕВНОЕ ИСПОЛЬЗОВАНИЕ
19	УХОД И ОЧИСТКА
20	ПОИСК И УСТРАНЕНИЕ НЕИСПРАВНОСТЕЙ
23	ТЕХНИЧЕСКИЕ ДАННЫЕ

## ОХРАНА ОКРУЖАЮЩЕЙ СРЕДЫ



Материалы с символом ♻️ следует сдавать на переработку. Положите упаковку в соответствующие контейнеры для сбора вторичного сырья. Принимая участие в переработке старого электробытового оборудования, Вы помогаете защитить окружающую среду и здоровье человека. Не выбрасывайте вместе с бытовыми отходами бытовую технику, помеченную символом ♻️. Доставьте изделие на местное предприятие по переработке вторичного сырья или обратитесь в свое муниципальное управление.

## НА НАШЕМ ВЕБ-САЙТЕ МОЖНО НАЙТИ:

- Продукцию
- Брошюры
- Руководства пользователя
- Мастер устранения неполадок
- Информацию о техническом обслуживании

[www.aeg.com](http://www.aeg.com)

## УСЛОВНЫЕ ЗНАКИ

-  Внимание – Важные сведения по технике безопасности.
-  Общая информация и рекомендации
-  Информация по защите окружающей среды

Право на изменения сохраняется

## ДЛЯ ОПТИМАЛЬНЫХ РЕЗУЛЬТАТОВ

Благодарим Вас за выбор данного продукта AEG. Этот продукт будет безупречно служить Вам долгие годы – ведь мы создали его с помощью инновационных технологий, которые облегчат Вашу жизнь и создадут качества, которые Вы не найдете в привычных приборах. Потратьте немного времени на чтение, чтобы получить максимальную пользу от своей покупки.

## АКСЕССУАРЫ И РАСХОДНЫЕ МАТЕРИАЛЫ

В интернет-магазине AEG Вы сможете найти все необходимое для того, чтобы все ваши приборы AEG сверкали чистотой и радовали Вас безотказной работой. Помимо этого, здесь Вы найдете широкий выбор аксессуаров, разработанных и изготовленных по самым высоким стандартам, какие только можно представить – от профессиональной кухонной посуды до лотков для хранения ножей, от держателей бутылок до мешков для деликатного белья...



Посетите Интернет-магазин по адресу  
[www.aeg.com/shop](http://www.aeg.com/shop)

## ПОДДЕРЖКА ПОТРЕБИТЕЛЕЙ И СЕРВИСНОЕ ОБСЛУЖИВАНИЕ

Мы рекомендуем использовать оригинальные запчасти.

При обращении в сервис-центр следует иметь под рукой следующую информацию. Данная информация находится на табличке с техническими данными.

Модель \_\_\_\_\_

PNC (код изделия) \_\_\_\_\_

Серийный номер \_\_\_\_\_



## СВЕДЕНИЯ ПО ТЕХНИКЕ БЕЗОПАСНОСТИ

Перед установкой и эксплуатацией прибора внимательно ознакомьтесь с приложенным руководством. Производитель не несет ответственность за травмы/повреждения, полученные/вызванные неправильной установкой и эксплуатацией. Обязательно храните данное руководство вместе с прибором для использования в будущем.

### БЕЗОПАСНОСТЬ ДЕТЕЙ И ЛИЦ С ОГРАНИЧЕННЫМИ ВОЗМОЖНОСТЯМИ



#### **ВНИМАНИЕ!**

Существует риск удушья, получения травм или стойких нарушений нетрудоспособности.

- Не допускайте лиц, включая детей, с ограниченной чувствительностью, умственными способностями или не обладающих необходимыми знаниями, к эксплуатации прибора. Они должны находиться под присмотром или получить инструкции от лица, ответственного за их безопасность. Не позволяйте детям играть с прибором.
- Храните все упаковочные материалы вне досягаемости детей.
- Храните все средства для стирки вне досягаемости детей.
- Не подпускайте детей и домашних животных к прибору, когда его дверца открыта.

### УСТАНОВКА



#### **ВНИМАНИЕ!**

Установка данного прибора должна производиться квалифицированным специалистом или иным компетентным лицом.

- Удалите всю упаковку.
- Не устанавливайте и не подключайте прибор, если он имеет повреждения.
- Не устанавливайте и не эксплуатируйте прибор в помещениях с температурой ниже 0°C.

- Следуйте приложенным к прибору инструкциям по его установке.
- Убедитесь, что мебель над прибором и рядом с ним надежно закреплена.

### Подключение к водопроводу

- Следите за тем, чтобы не повредить шланги для воды.
- Перед подключением прибора к новым или давно не использовавшимся трубам дайте воде стечь, пока она не станет чистой.
- Перед первым использованием прибора убедитесь в отсутствии протечек.

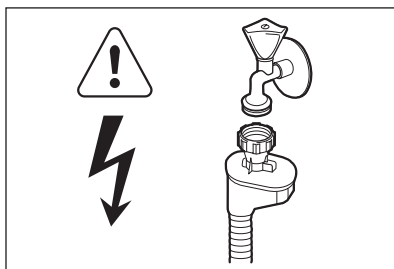

#### **ВНИМАНИЕ!**

Опасное напряжение.

Наливной шланг оснащен предохранительным клапаном и оболочкой с внутренним сетевым кабелем.

- Если наливной шланг поврежден, немедленно выньте вилку сетевого шнура из розетки. Обратитесь в сервисный центр для замены наливного шланга.

### Подключение к электросети



#### **ВНИМАНИЕ!**

Существует риск пожара и поражения электрическим током.

- Прибор должен быть заземлен.
- Убедитесь, что параметры электропитания, указанные на табличке с техническими характеристиками, соответствуют параметрам электросети. В противном случае вызовите электрика.

- Включайте прибор только в установленную надлежащим образом электророзетку с защитным контактом.
- Не пользуйтесь тройниками и удлинителями.
- Следите за тем, чтобы не повредить вилку и сетевой кабель. Для замены сетевого кабеля обратитесь в сервисный центр или к электрику.
- Вставляйте вилку сетевого кабеля в розетку только во конце установки прибора. Убедитесь, что после установки имеется доступ к вилке.
- Для отключения прибора от электросети не тяните за сетевой кабель. Всегда беритесь за вилку.

## ИСПОЛЬЗОВАНИЕ



### **ВНИМАНИЕ!**

Существует опасность травмы.

- Используйте прибор в жилых помещениях.
- Не изменяйте параметры данного прибора.
- Размещайте ножи и столовые приборы с заостренными концами в корзину для столовых приборов либо острыми концами вниз, либо укладывайте их горизонтально.
- Не оставляйте прибор с открытой дверцей без присмотра во избежание падения на открытую дверцу.
- Не садитесь и не вставайте на открытую дверцу.
- Моющие средства для посудомоечных машин представляют опасность. Следуйте правилам по безопасному обращению, приведенным на упаковке моющего средства.
- Не пейте воду и не играйте с водой из прибора.
- Не извлекайте посуду из прибора до завершения программы. На посуде может оставаться моющее средство.



### **ВНИМАНИЕ!**

Существует риск поражения электрическим током, пожара или ожогов.

- Не кладите на прибор, рядом с ним или внутрь него легковоспламеняющиеся материалы или изделия, пропитанные легковоспламеняющимися веществами.
- Не используйте для очистки прибора подаваемую под давлением воду или пар.
- Если открыть дверцу прибора во время выполнения программы, из него может вырваться горячий пар.

## ЛАМПА ВНУТРЕННЕГО ОСВЕЩЕНИЯ



### **ВНИМАНИЕ!**

Существует опасность травмы. Светодиодное свечение в видимой части спектра: не допускайте попадания светового луча непосредственно в глаза.

Светодиод относится к классу 2 и соответствуют нормативам IEC 60825-1: 1993 + A1:1997 + A2:2001.

Длина волны излучаемого света: 450 нм  
Максимальная излучаемая мощность: 548 мкВт

Для замены лампы внутреннего освещения обращайтесь в сервисный центр.

## УТИЛИЗАЦИЯ



### **ВНИМАНИЕ!**

Существует опасность травмы или удушья.

- Отключите прибор от электросети.
- Отрежьте и утилизируйте сетевой кабель.
- Удалите защелку дверцы, чтобы предотвратить риск ее заперения при попадании внутрь прибора детей и домашних животных.

## ОПИСАНИЕ ИЗДЕЛИЯ

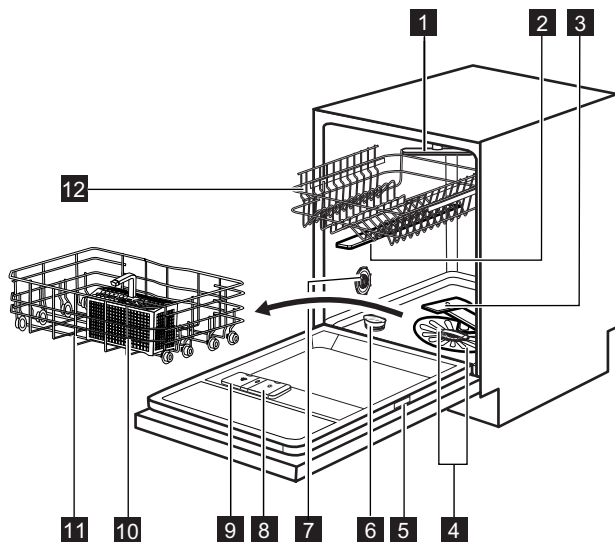

- |  |   |
|--|---|
| <b>1</b> Потолочный разбрызгиватель      | <b>7</b> Переключатель жесткости воды   |
| <b>2</b> Верхний разбрызгиватель         | <b>8</b> Дозатор ополаскивателя         |
| <b>3</b> Нижний разбрызгиватель          | <b>9</b> Дозатор моющего средства       |
| <b>4</b> Фильтры                         | <b>10</b> Корзина для столовых приборов |
| <b>5</b> Табличка с техническими данными | <b>11</b> Нижняя корзина                |
| <b>6</b> Емкость для соли                | <b>12</b> Верхняя корзина               |

## TIME BEAM

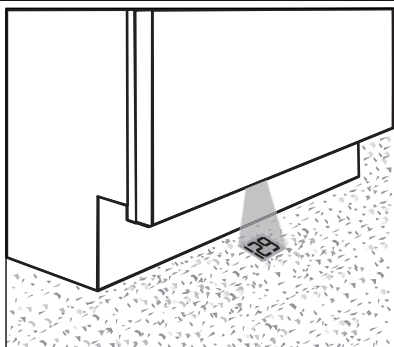

Time Beam – это луч света, который проецирует на полу кухни:

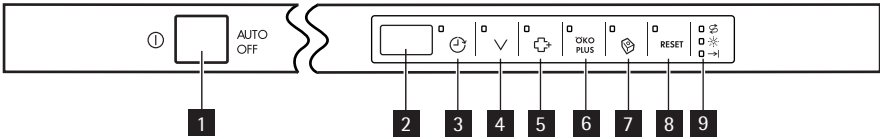

- Продолжительность программы. Она уменьшается с шагом в одну минуту.
- Окончание программы (**0:00**).
- Время задержки пуска. Она уменьшается с шагом в один час (24 час, 23 час...).
- Коды неисправностей.

# ПАНЕЛЬ УПРАВЛЕНИЯ





- |  |   |
|--|---|
| <b>1</b> Кнопка «Вкл/Выкл»                         | <b>6</b> Сенсорное поле OKO PLUS (ЭКОНОМ) |
| <b>2</b> Дисплей                                   | <b>7</b> Сенсорное поле функции Multitab  |
| <b>3</b> Сенсорное поле «Задержка пуска»           | <b>8</b> Сенсорное поле RESET (СБРОС)     |
| <b>4</b> Сенсорное поле программы                  | <b>9</b> Индикаторы                       |
| <b>5</b> Сенсорное поле «Повышенная гигиеничность» |   |

## Индикаторы

	Индикатор отсутствия соли. Во время работы программы данный индикатор не горит.
	Индикатор отсутствия ополаскивателя. Во время работы программы данный индикатор не горит.
	Индикатор окончания.

## ПРОГРАММЫ

Программа	Тип загрязнения Тип загрузки	Этапы программы	Режимы
<b>1</b> AUTO 45°-70° <sup>1)</sup>	Все Посуда, столовые приборы, кастрюли и сковороды	Предварительная мой- ка Мойка, 45°C или 70°C Ополаскивания Сушка	«Повышенная гигие- ничность» ÖKO PLUS
<b>2</b> PRO 70° <sup>2)</sup>	Сильное загрязне- ние Посуда, столовые приборы, кастрюли и сковороды	Предварительная мой- ка Мойка, 70°C Ополаскивания Сушка	ÖKO PLUS
<b>3</b> Extra SILENT 50° <sup>3)</sup>	Обычное загрязне- ние Посуда и столовые приборы	Предварительная мой- ка Мойка, 50°C Ополаскивания Сушка	
<b>4</b> Quick 30MIN 60° <sup>4)</sup>	Свежее загрязне- ние Посуда и столовые приборы	Мойка, 60°C Ополаскивание	«Повышенная гигие- ничность»
<b>5</b> ECO 50° <sup>5)</sup>	Обычное загрязне- ние Посуда и столовые приборы	Предварительная мой- ка Мойка, 50°C Ополаскивания Сушка	«Повышенная гигие- ничность» ÖKO PLUS
<b>6</b> Quick 50MIN 55°	Слабое загрязне- ние Посуда и столовые приборы	Мойка, 55°C Ополаскивания	«Повышенная гигие- ничность»
<b>7</b>  45°	Обычная или не- большая загряз- ненность Тонкий фаянс и стекло	Мойка, 45°C Ополаскивания Сушка	ÖKO PLUS
<b>8</b>  ✖ <sup>6)</sup>	Все	Предварительная мой- ка	

1) Прибор самостоятельно определяет тип загрязнения и количество посуды в корзинах. Он автоматически регулирует температуру и количество воды, энергопотребление и продолжительность программы.

2) Данная программа включает в себя режим повышенной гигиеничности.



3) Это самая тихая программа мойки. Насос работает на очень низкой скорости, чтобы понизить уровень шума. Из-за пониженной скорости насоса продолжительность программы увеличивается.

4) Данная программа позволяет вымыть посуду со свежими загрязнениями. Программа обеспечивает хорошие результаты за короткое время.



- 5) Это стандартная программа для тестирующих организаций. Данная программа обеспечивает наиболее практичное потребление воды и энергии при мойке посуды и столовых приборов обычного уровня загрязнения. См. данные проверочной программы в прилагаемой брошюре.
- 6) Используйте эту программу для быстрого ополаскивания посуды. Это предотвратит прилипание к посуде остатков пищи и появление неприятных запахов.  
Не используйте моющее средство с этой программой.

**Показатели потребления**

Программа <sup>1)</sup>	Продолжительность (мин)	Электроэнергия (кВт·ч)	Вода (л)
<b>1</b> AUTO 45°-70°	90 - 160	0.9 - 1.7	8 - 15
<b>2</b> PRO 70°	140 - 160	1.4 - 1.6	13 - 14
<b>3</b> Extra SILENT 50°	200 - 220	1.1 - 1.2	9 - 11
<b>4</b> Quick 30MIN 60°	30	0.8	9
<b>5</b> ECO 50°	160 - 170	0.9 - 1.0	9 - 11
<b>6</b> Quick 50MIN 55°	50 - 60	1.0 - 1.1	10 - 11
<b>7</b>  45°	70 - 80	0.8 - 0.9	11 - 12
<b>8</b> 	14	0.1	4

1) Указанные показатели потребления и продолжительность выполнения программы могут изменяться в зависимости от давления и температуры воды, напряжения в сети, выбранных функций и количества посуды.

## РЕЖИМЫ

### ФУНКЦИЯ MULTITAB

Включайте данную функцию только в случае использования комбинированного таблетированного моющего средства.

Данная функция прекращает подачу ополаскивателя и соли. Соответствующие индикаторы гаснут.

Продолжительность работы программы может увеличиваться.

### Включение функции Multitab



Включать или выключать функцию Multitab следует перед запуском программы. Функцию Multitab невозможно включить или выключить во время выполнения программы.

1. Включите прибор нажатием на кнопку «Вкл/Выкл».
2. Убедитесь, что прибор находится в режиме настройки. См. «НАСТРОЙКА И ЗАПУСК ПРОГРАММЫ».
3. Нажмите на сенсорное поле функции Multitab; при этом загорится индикатор данной функции.



Функция остается включенной до ее принудительного выключения. Нажмите на сенсорное поле функции Multitab; при этом индикатор данной функции погаснет.

**В случае перехода с комбинированного таблетированного моющего средства на раздельное использование моющего средства, ополаскивателя и посудомоечной соли проделайте следующее:**

1. Выключите функцию Multitab.
2. Установите смягчитель для воды на максимальное значение.
3. Убедитесь, что емкость для соли и дозатор ополаскивателя заполнены.
4. Не загружая в прибор моющее средство и посуду, запустите самую короткую программу, включающую этап ополаскивания.

5. Настройте смягчитель воды в соответствии с уровнем жесткости воды в Вашем регионе.

6. Задайте дозировку ополаскивателя.

### «ПОВЫШЕННАЯ ГИГИЕНИЧНОСТЬ»

Данная функция обеспечивает достижение повышенной гигиеничности. В ходе этапа ополаскивания температура достигает 70°C на время от 10 до 14 минут.

### ÖKO PLUS

Данная функция позволяет устанавливать более низкую температуру на этапе сушки. Потребление электроэнергии снижается на 25%.

По окончании программы посуда может оставаться мокрой. Рекомендуется оставить дверцу приоткрытой и дать посуде высохнуть.

### ЗВУКОВАЯ СИГНАЛИЗАЦИЯ

Звуковые сигналы выдаются в следующих случаях:

- по завершении работы программы;
- при электронной регулировке уровня жесткости смягчителя для воды;
- в случае неисправности прибора.



Заводская настройка: вкл. Звуковые сигналы можно отключить.

### Отключение звуковых сигналов

1. Включите прибор нажатием на кнопку «Вкл/Выкл».
2. Убедитесь, что прибор находится в режиме настройки. См. «НАСТРОЙКА И ЗАПУСК ПРОГРАММЫ».
3. Одновременно нажмите и удерживайте сенсорные поля (4) и (5), пока не замигают индикаторы сенсорных полей (3), (4), (5) и (6).
4. Нажмите на сенсорное поле (5);
  - Индикаторы сенсорных полей (3), (4) и (6) погаснут.

- Индикатор сенсорного поля (5) продолжит мигать.
- На дисплее отобразится значение установок звуковых сигналов.

<b>1b</b>	Вкл
<b>0b</b>	Выкл

5. Для изменения настройки нажмите на сенсорное поле (5).
6. Выключите прибор, чтобы подтвердить изменение.

## ВЫБОР ЦВЕТА ЛУЧА ОТСЧЕТА ВРЕМЕНИ TIME BEAM

Можно выбрать один из девяти цветов светового луча. Можно изменить цвет или выключить световой луч.

1. Включите прибор нажатием на кнопку «Вкл/Выкл».

2. Убедитесь, что прибор находится в режиме настройки. См. «НАСТРОЙКА И ЗАПУСК ПРОГРАММЫ».
3. Одновременно нажмите и удерживайте сенсорные поля (4) и (5), пока не замигают индикаторы сенсорных полей (3), (4), (5) и (6).
4. Нажмите на сенсорное поле (6).
  - Индикаторы сенсорных полей (3), (4) и (5) погаснут.
  - Индикатор сенсорного поля (6) продолжит мигать.
  - На дисплее отобразится цифра и буква «С». Каждая цифра соответствует одному цвету (0С = Time Beam отключен).
5. Для выбора цвета нажмите на сенсорное поле (6) нужное количество раз.
6. Выключите прибор, чтобы подтвердить изменение.

## ПЕРЕД ПЕРВЫМ ИСПОЛЬЗОВАНИЕМ

1. Убедитесь, что установленные настройки смягчителя для воды соответствуют уровню жесткости воды в Вашем регионе. В противном случае настройте смягчитель для воды. Обратитесь в местную службу водоснабжения, чтобы узнать уровень жесткости воды в вашей местности.
2. Заправьте емкость для соли.
3. Заправьте дозатор ополаскивателя.
4. Откройте водопроводный кран.
5. В приборе могут быть посторонние вещества, оставшиеся после его производства. Для их удаления следует запустить программу мойки. Не используйте моющее средство и не загружайте корзины.



В случае использования комбинированного таблетированного моющего средства включите функцию Multitab. Такие таблетки содержат моющее средство, ополаскиватель и другие добавки. Убедитесь, что таблетированное средство подходит для жесткости воды Вашего региона. Воспользуйтесь инструкциями на упаковке продуктов.

## НАСТРОЙКА УСТРОЙСТВА ДЛЯ СМЯГЧЕНИЯ ВОДЫ

Жесткая вода имеет высокое содержание минералов, которые могут привести к повреждению прибора и неудовлетворительным результатам мойки. Смягчитель для воды нейтрализует действие этих минералов.

Посудомоечная соль обеспечивает чистоту и хорошее состояние смягчителя для воды. Для правильного выбора уровня смягчителя для воды воспользуйтесь таблицей. Это гарантия того, что смягчитель для воды будет использовать верное соотношение посудомоечной соли и воды.



Смягчитель для воды необходимо настроить вручную и электронным способом.

Жесткость воды			Настройка смягчителя для воды		
Градусы по немецкому стандарту (°dH)	Градусы по французскому стандарту (°fH)	ммоль/л	Градусы Кларка	Вручную	Электронным способом
51 - 70	91 - 125	9.1 - 12.5	64 - 88	2 1)	10
43 - 50	76 - 90	7.6 - 9.0	53 - 63	2 1)	9
37 - 42	65 - 75	6.5 - 7.5	46 - 52	2 1)	8
29 - 36	51 - 64	5.1 - 6.4	36 - 45	2 1)	7
23 - 28	40 - 50	4.0 - 5.0	28 - 35	2 1)	6
19 - 22	33 - 39	3.3 - 3.9	23 - 27	2 1)	5 1)
15 - 18	26 - 32	2.6 - 3.2	18 - 22	1	4
11 - 14	19 - 25	1.9 - 2.5	13 - 17	1	3
4 - 10	7 - 18	0.7 - 1.8	5 - 12	1	2

Жесткость воды			Настройка смягчителя для воды		
Градусы по немецкому стандарту (°dH)	Градусы по французскому стандарту (°fH)	ммоль/л	Градусы Кларка	Вручную	Электронным способом
< 4	< 7	< 0.7	< 5	1 <sup>2)</sup>	1 <sup>2)</sup>

1) Заводская установка.

2) Не используйте соль при таком уровне.

## Настройка вручную

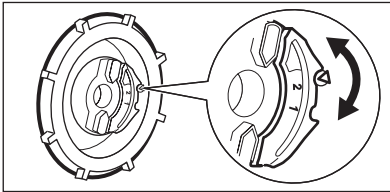

Переведите переключатель жесткости воды в положение 1 или 2.

## Электронная настройка

1. Включите прибор нажатием на кнопку «Вкл/Выкл».
2. Убедитесь, что прибор находится в режиме настройки. См. «НАСТРОЙКА И ЗАПУСК ПРОГРАММЫ».
3. Одновременно нажмите и удерживайте сенсорные поля (4) и (5), пока не замигают индикаторы сенсорных полей (3), (4), (5) и (6).
4. Нажмите на сенсорное поле (3).
  - Индикаторы сенсорных полей (4), (5) и (6) погаснут.
5. Для изменения установки нажмите на сенсорное поле (3) нужное количество раз.
6. Выключите прибор, чтобы подтвердить изменение.
  - Индикатор сенсорного поля (3) продолжит мигать.
  - Прозвучит звуковой сигнал. Пример: пять прерывистых звуковых сигналов = уровень 5.
  - На дисплее отобразится настройка уровня жесткости воды. Пример: **5 L** = уровень 5.

## ЗАПОЛНЕНИЕ ЕМКОСТИ ДЛЯ СОЛИ

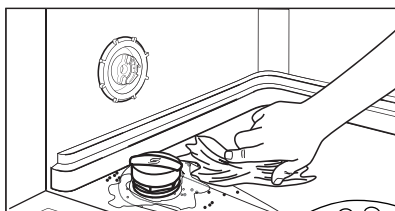
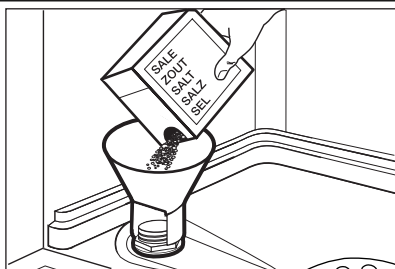

### ПРЕДУПРЕЖДЕНИЕ!

Используйте только соль для посудомоечных машин. Другие продукты могут привести к повреждению прибора.

При заполнении емкости для соли из него может вылиться вода с солью. Существует опасность коррозии. Для того, чтобы ее предотвратить, после заполнения емкости для соли запустите любую программу.

1. Поверните крышку против часовой стрелки и откройте емкость для соли.
2. Налейте в емкость для соли 1 л воды (только перед первым использованием).
3. Насыпьте посудомоечную соль в емкость для соли.
4. Уберите соль вокруг отверстия емкости для соли.
5. Чтобы закрыть емкость для соли, поверните крышку по часовой стрелке.

## ЗАПОЛНЕНИЕ ДОЗАТОРА ОПОЛАСКИВАТЕЛЯ

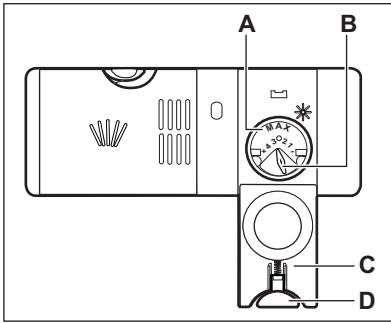

### ПРЕДУПРЕЖДЕНИЕ!

Используйте только ополаскиватель для посудомоечных машин. Другие продукты могут привести к повреждению прибора.



Во время этапа сушки ополаскиватель помогает высушить посуду без потеков и пятен.

1. Нажмите на кнопку снятия блокировки (D), чтобы открыть крышку (C).
2. Наполните дозатор ополаскивателя (A), не превышая отметку «Макс».
3. Во избежание избыточного пенообразования удалите пролившийся ополаскиватель тканью, хорошо впитывающей жидкость.
4. Закройте крышку. Убедитесь, что кнопка блокировки защелкнулась.



Селектор количества выдаваемого ополаскивателя (B) позволяет выбрать от 1 (минимальное количество) до 4 (максимальное количество).

## ЕЖЕДНЕВНОЕ ИСПОЛЬЗОВАНИЕ

1. Откройте водопроводный кран.
  2. Включите прибор нажатием на кнопку «Вкл/Выкл». Убедитесь, что прибор находится в режиме настройки. См. «НАСТРОЙКА И ЗАПУСК ПРОГРАММЫ».
    - Если горит индикатор отсутствия соли, наполните емкость для соли.
    - Если горит индикатор отсутствия ополаскивателя, заправьте дозатор ополаскивателя.
  3. Загрузите корзины.
  4. Добавьте моющее средство.
  5. Выберите подходящую программу мойки в соответствии с типом загрузки и степенью ее загрязненности.
- Не помещайте в прибор предметы, которые могут впитывать воду (губки, бытовые ткани).
  - Удалите остатки пищи с посуды.
  - Размягчите пригоревшие остатки пищи на посуде.
  - Загружайте полые предметы (чашки, стаканы и сковороды) отверстием вниз.
  - Убедитесь, что столовые приборы и тарелки не слиплись. Размещайте ложки попеременно с другими столовыми приборами.
  - Проверьте, чтобы стаканы не соприкасались друг с другом.
  - Загружайте мелкие предметы в корзину для столовых приборов.
  - Легкие предметы укладывайте в верхнюю корзину. Убедитесь, что посуда не двигается.
  - Прежде чем запускать программу, убедитесь, что разбрызгиватели могут свободно вращаться.

### ЗАГРУЗКА КОРЗИН



Примеры загрузки корзин Вы найдете в прилагаемой брошюре.

- Используйте прибор только для мытья принадлежностей, пригодных для мытья в посудомоечных машинах.
- Не загружайте в прибор изделия из дерева, кости, алюминия, олова и меди.



## ИСПОЛЬЗОВАНИЕ МОЮЩЕГО СРЕДСТВА

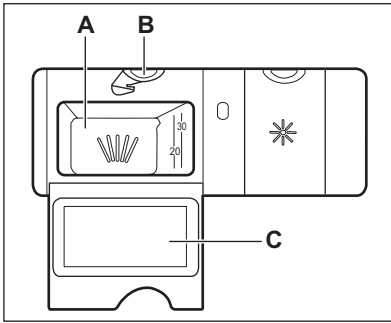

### ПРЕДУПРЕЖДЕНИЕ!

Используйте только те моющие средства, которые специально предназначены для посудомоечных машин.

1. Нажмите на кнопку снятия блокировки (B), чтобы открыть крышку (C).
2. Заполните дозатор (A) моющим средством.
3. При использовании программы, включающей стадию предварительной мойки, поместите немного моющего средства на внутреннюю сторону дверцы прибора.
4. При использовании таблетированного моющего средства положите таблетку в дозатор моющего средства (A).
5. Закройте крышку. Убедитесь, что кнопка блокировки защелкнулась.



Не превышайте указанную дозировку моющего средства. См. инструкции на упаковке моющего средства.



Таблетированные моющие средства не успевают полностью раствориться при использовании коротких программ мойки. В результате на посуде могут остаться остатки моющего средства. Мы рекомендуем использовать таблетированные моющие средства с длинными программами.

## НАСТРОЙКА И ЗАПУСК ПРОГРАММЫ

### Режим настройки

Для выполнения ряда операций прибор должен находиться в режиме настройки. Прибор находится в режиме настройки, если после включения:

- На дисплее отображаются две горизонтальные полоски.

Если индикация на панели управления выглядит иначе, нажмите и удерживайте **RESET**, пока прибор не перейдет в режим настройки.

### Запуск программы без функции задержки пуска

1. Откройте водопроводный кран.
2. Включите прибор нажатием на кнопку «Вкл/Выкл». Убедитесь, что прибор находится в режиме настройки.
3. Задайте программу.
  - На дисплее мигает номер, соответствующий выбранной программе.
4. При необходимости произведите выбор функций.
5. Закройте дверцу прибора. Начнется выполнение программы.

- Индикатор погаснет. Если открыть дверцу во время работы прибора, на дисплее отобразится время продолжительности программы, уменьшающееся с шагом в 1 минуту.

### Запуск программы с использованием задержки пуска

1. Задайте программу.
  2. Многократным нажатием на кнопку задержки добейтесь появления на дисплее нужного времени задержки (от 1 до 24 часов).
    - На дисплее замигает время задержки.
    - Загорится индикатор задержки.
  3. Закройте дверцу прибора. Начнется обратный отсчет.
    - Если открыть дверцу, на дисплее будет отображаться обратный отсчет времени задержки пуска с интервалом в 1 час.
- После завершения обратного отсчета произойдет запуск программы.

### Открытие дверцы во время работы прибора

Открытие дверцы приводит к остановке работы прибора. При закрывании дверцы работа продолжается с момента, на котором она была прервана.

### Отмена задержки пуска во время обратного отсчета

1. Откройте дверцу прибора.
2. Последовательным нажатием на кнопку задержки пуска добейтесь отображения на дисплее номера требуемой программы.
3. Закройте дверцу прибора. Начнется выполнение программы.

### Отмена программы

Нажимая на **RESET**, добейтесь следующего результата:

- На дисплее отображаются две горизонтальные полоски.



Убедитесь в наличии моющего средства в дозаторе моющего средства перед запуском новой программы.

### По окончании программы

При окончании программы звучит прерывистый звуковой сигнал.

1. Откройте дверцу прибора.
  - Загорается индикатор окончания цикла.
  - На дисплее отображается **0**.
2. Выключите прибор нажатием на кнопку «Вкл/Выкл».
3. Закройте водопроводный вентиль.



Если не нажать на кнопку «Вкл/Выкл», система **AUTO OFF** автоматически отключит прибор через несколько минут. Таким образом снижается энергопотребление.

- Для улучшения результатов сушки оставьте дверцу приоткрытой на несколько минут.
- Прежде чем доставать посуду, дайте ей остыть. Горячую посуду легко повредить.
- Вначале вынимайте посуду из нижней корзины, а затем из верхней.



На боковых стенках и на дверце прибора может быть вода. Нержавеющая сталь охлаждается быстрее, чем посуда.

## УХОД И ОЧИСТКА



### ВНИМАНИЕ!

Перед выполнением операций по чистке и уходу выключите прибор и извлеките вилку сетевого шнура из розетки.



Грязные фильтры засоренность разбрызгивателей приводит к ухудшению качества мойки. Периодически проверяйте состояние фильтров и, при необходимости, проводите их очистку.

## ЧИСТКА ФИЛЬТРОВ

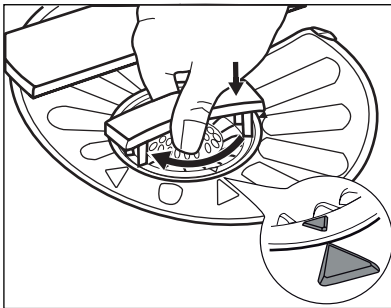
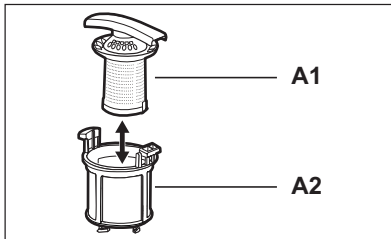
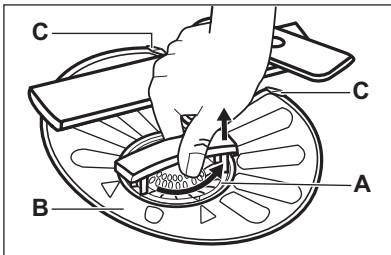

1. Поверните фильтр (A) против часовой стрелки и извлеките его.
2. Для разборки фильтра (A) потянув, разделите (A1) и (A2).
3. Извлеките фильтр (B).
4. Промойте фильтры водой.
5. Установите фильтр (B) в исходное положение. Убедитесь, что он правильно вставлен в две направляющие (C).
6. Соберите фильтр (A) и установите его на его место в фильтр (B). Поверните по часовой стрелке до щелчка.



Неверная установка фильтров может привести к неудовлетворительным результатам мойки и повреждению прибора.

## ЧИСТКА РАЗБРЫЗГИВАТЕЛЕЙ

Не снимайте разбрызгиватели. Если отверстия разбрызгивателей засорились, удалите частицы грязи с помощью предмета с тонким кончиком (зубочисткой).

Используйте только нейтральные моющие средства. Не используйте абразивные средства, царапающие губки и растворители.

## ОЧИСТКА НАРУЖНЫХ ПОВЕРХНОСТЕЙ

Протрите прибор мягкой влажной тряпкой.

## ПОИСК И УСТРАНЕНИЕ НЕИСПРАВНОСТЕЙ

Прибор не запускается или останавливается во время работы.

Сначала попытайтесь найти решение проблемы (см. таблицу). В противном случае обратитесь в сервисный центр.

**При некоторых неисправностях на дисплее выводится код неисправности:**

- **,10** - В прибор не поступает вода.

- **,20** - Прибор не сливает воду.
- **,30** - Сработала система защиты от перелива.



### ВНИМАНИЕ!

Перед выполнением проверки выключите прибор.

Неисправность	Возможная причина	Возможное решение
Программа не запускается.	Вилка сетевого шнура не вставлена в розетку.	Вставьте вилку в розетку.
	Открыта дверца прибора.	Закройте дверцу прибора.
	Перегорел предохранитель в коробке предохранителей.	Замените предохранитель.
В прибор не поступает вода.	Задана функция задержки пуска.	Отмените задержку пуска или дождитесь окончания обратного отсчета.
	Закрыт водопроводный кран.	Откройте водопроводный кран.
	Давление воды слишком низкое.	Обратитесь в местную службу водоснабжения.
	Водопроводный кран закрыт или засорен накипью.	Прочистите водопроводный кран.
	Засорен фильтр в наливном шланге.	Прочистите фильтр.
	Наливной шланг перекручен или сильно перегнут.	Удостоверьтесь, что шланг находится в нужном положении.
	Сработала система защиты от перелива. В приборе имеются протечки.	Закройте водопроводный вентиль и обратитесь в сервисный центр.
Прибор не сливает воду.	Засорена сливная труба раковины.	Прочистите сливную трубу раковины.
	Сливной шланг перекручен или сильно перегнут.	Удостоверьтесь, что шланг находится в нужном положении.

Произведите все проверки, а затем включите прибор. Выполнение программы продолжится с того момента, на котором она была прервана.

Если неисправность появится снова, обратитесь в сервисный центр.

Если на дисплее отображаются другие коды ошибок, обратитесь в сервисный центр.

## РЕЗУЛЬТАТЫ МОЙКИ И СУШКИ НЕУДОВЛЕТВОРИТЕЛЬНЫ

Неисправность	Возможная причина	Возможное решение
Посуда остается грязной.	Засорены фильтры.	Произведите очистку фильтров.
	Фильтры неверно собраны и установлены.	Удостоверьтесь, что фильтры собраны и установлены правильно.
	Засорены разбрызгиватели.	Удалите остатки загрязнений предметом с тонким кончиком.
	Была выбрана программа, которая не соответствовала типу посуды и степени ее загрязненности.	Убедитесь, что программа соответствует типу посуды и степени ее загрязненности.
	Неправильная загрузка посуды в корзины. Вода не смогла попасть на всю посуду и вымыть ее.	Убедитесь, что все загруженные в корзины предметы установлены надлежащим образом и вода сможет с легкостью попасть на все их поверхности.
	Разбрызгиватели не могут свободно вращаться.	Убедитесь, что все загруженные в корзины предметы установлены надлежащим образом и не препятствуют вращению разбрызгивателей.
	Было загружено недостаточное количество моющего средства.	Перед запуском программы убедитесь, что было добавлено нужное количество моющего средства.
	В дозаторе моющего средства отсутствовало моющее средство.	Перед запуском программы не забудьте добавить моющее средство в дозатор моющего средства.
На посуде имеется известковый налет.	Емкость для соли пуста.	Убедитесь, что в емкости для соли находится посудомоечная соль.
	Неверная настройка устройства для смягчения воды.	Убедитесь, что установленные настройки смягчителя для воды соответствуют уровню жесткости воды в Вашем регионе.
	Крышка емкости для соли закрыта неплотно.	Затяните крышку.
Белесые подтеки и пятна или синеватый налет на стаканах и тарелках.	Слишком большое количество поступающего ополаскивателя.	Понижьте дозировку ополаскивателя.

Неисправность	Возможная причина	Возможное решение
	Было добавлено слишком большое количество моющего средства.	Перед запуском программы убедитесь, что было добавлено нужное количество моющего средства.
После высыхания капель воды на стекле и посуде остаются пятна.	Недостаточное количество поступающего ополаскивателя.	Увеличьте дозировку ополаскивателя.
	Причиной может быть качество моющего средства.	Используйте моющее средство другой марки.
Посуда остается влажной.	<ul style="list-style-type: none"> <li>Программа не включает в себя этап сушки.</li> <li>Программа предусматривает этап сушки при низкой температуре.</li> </ul>	Для лучших результатов сушки оставьте дверцу приоткрытой на несколько минут.
Посуда мокрая и тусклая.	Дозатор ополаскивателя пуст.	Убедитесь, что в дозаторе ополаскивателя имеется ополаскиватель.
	Причиной может быть качество ополаскивателя.	Используйте ополаскиватель другой марки.
	Причиной может быть качество комбинированного таблетированного моющего средства.	<ul style="list-style-type: none"> <li>Используйте комбинированное таблетированное моющее средство другой марки.</li> <li>Включите дозатор ополаскивателя и используйте ополаскиватель одновременно с комбинированным таблетированным моющим средством.</li> </ul>

### Включение дозатора ополаскивателя одновременно с включенной функцией Multitab

1. Включите прибор нажатием на кнопку «Вкл/Выкл».
2. Убедитесь, что прибор находится в режиме настройки. См. «НАСТРОЙКА И ЗАПУСК ПРОГРАММЫ».
3. Одновременно нажмите и удерживайте сенсорные поля (4) и (5), пока не замигают индикаторы сенсорных полей (3), (4), (5) и (6).
4. Нажмите на сенсорное поле (4).
  - Индикаторы сенсорных полей (3), (5) и (6) погаснут.

- Индикатор сенсорного поля (4) продолжит мигать.
- На дисплее появится текущая настройка дозатора ополаскивателя.

<i>0 d</i>	Выкл
<i>1 d</i>	Вкл

5. Для изменения настройки нажмите на сенсорное поле (4).
6. Выключите прибор, чтобы подтвердить изменение.
7. Задайте дозировку ополаскивателя.
8. Заправьте дозатор ополаскивателя.

## ТЕХНИЧЕСКИЕ ДАННЫЕ

Габаритные размеры	Ширина / высота / глубина (мм):	596 / 818 - 898 / 550
Подключение к электросети	См. табличку с техническими данными.	
Давление в водопроводной сети	Мин. / макс. (бар / МПа)	(0.5 / 0.05 ) / (8 / 0.8 )
Водоснабжение <sup>1)</sup>	Холодная или горячая вода <sup>2)</sup>	макс. 60°C
Вместимость	Комплектов посуды	12

1) Присоедините наливной шланг к водопроводному крану с резьбой 3/4".

2) Если горячая вода подается из системы, использующей альтернативные источники энергии (например, солнечные панели или ветрогенераторы), подключайте машину к водопроводу горячей воды, чтобы снизить потребление энергии.



Дата производства данного изделия указана в серийном номере (serial number), где первая цифра номера соответствует последней цифре года производства, вторая и третья цифры номера – порядковому номеру недели. Например, серийный номер 11012345 означает, что изделие произведено на десятой неделе 2011 года.

## İÇİNDEKİLER

- 26 GÜVENLİK BİLGİLERİ
- 28 ÜRÜN TANIMI
- 29 KONTROL PANELİ
- 30 PROGRAMLAR
- 32 SEÇENEKLER
- 34 İLK KULLANIMDAN ÖNCE
- 37 GÜNLÜK KULLANIM
- 40 BAKIM VE TEMİZLİK
- 41 SORUN GİDERME
- 43 TEKNİK BİLGİLER

## ÇEVREYLE İLGİLİ BİLGİLER

Şu sembole sahip malzemeler geri dönüştürülebilir ♻️ . Ambalajı geri dönüşüm için uygun konteynerlere koyun.



Elektrikli ve elektronik cihaz atıklarının geri dönüşümüne ve çevre ve insan sağlığının korunmasına yardımcı olun. Ev atığı sembolü ♻️ bulunan cihazları atmayın. Ürünü yerel geri dönüşüm tesislerinize gönderin ya da belediye ile irtibata geçin.

## WEB SİTEMİZİ AŞAĞIDAKİLER İÇİN ZİYARET EDİN:

- Ürünler
- Broşürler
- Kullanma kılavuzları
- Arıza giderici
- Servis bilgileri

[www.aeg.com](http://www.aeg.com)

## TANIMLAR

-  Uyarı - Önemli güvenlik bilgisi.
-  Genel bilgiler ve ipuçları
-  Çevresel bilgiler

Önceden haber verilmeksizin değişiklik yapma hakkı saklıdır.



## MÜKEMMEL SONUÇLAR İÇİN

Bu AEG ürünü seçtiğiniz için teşekkür ederiz. Bu ürünü, sıradan cihazlarda bulamayacağınız hayati kolaylaştırıcı özellikler ve yenilikçi teknolojiler kullanarak, size uzun yıllar üstün performans vermesi için tasarladır. Lütfen, cihazınızdan en iyi şekilde yararlanabilmek için birkaç dakikanızı ayırarak bu belgeyi okuyun.

## AKSESUARLAR VE SARF MALZEMELERİ

AEG İnternet mağazasında tüm AEG cihazlarınızı mükemmel durumda ve temiz kullanmanıza yardımcı olacak herşeyi bulabilirsiniz. Beklentilerinize uygun yüksek kalite standartlarında tasarlanan ve üretilen çok çeşitli aksesuarların yanı sıra, uzmanların kullandığı pişirme kaplarından çatal-bıçak sepetlerine, şişe tutuculardan narin çamaşır poşetlerine kadar herşey...



Çevrimiçi mağazamızı ziyaret edin:  
[www.aeg.com/shop](http://www.aeg.com/shop)

## MÜŞTERİ HİZMETLERİ VE SERVİS

Orijinal yedek parça kullanılmasını tavsiye ederiz.

Servis ile iletişim sırasında, aşağıdaki verilerin bulunduğunu kontrol edin. Bilgiler, bilgi etiketinde yazılıdır.

Model \_\_\_\_\_

PNC \_\_\_\_\_

Seri Numarası \_\_\_\_\_



## GÜVENLİK BİLGİLERİ

Cihazın montajından ve kullanımından önce, verilen talimatları dikkatlice okuyun. Üretici, yanlış bir montajın ve kullanımın hasara neden olması durumunda sorumluluk kabul etmez. Kullanma kılavuzunu ileride kullanım için daima cihazın yakınında bulundurun.

### ÇOCUKLARIN VE TEHLİKEYE AÇIK KİŞİLERİN GÜVENLİĞİ



#### UYARI

Boğulma, yaralanma ya da kalıcı sakatlık riski.

- Çocuklar dahil olmak üzere, fiziksel ve mental kapasiteleri düşük veya cihazın kullanımına yönelik deneyimi ve bilgisi olmayan kişilerin cihazı kullanmalarına izin vermeyin. Bu kişiler cihazı, güvenliklerinden sorumlu olan bir kişinin denetimi altında veya cihazın kullanımı hakkında bu kişi tarafından bilgilendirilmek kaydıyla kullanabilir. Bu cihaz, çocukların oynayabileceği bir oyuncak değildir.
- Tüm ambalaj malzemelerini çocuklardan uzak tutun.
- Tüm deterjanları çocuklardan uzak tutun.
- Cihaz kapağı açıkken, çocukları ve evcil hayvanları makineden uzak tutun.

### MONTAJ



#### UYARI

Bu cihaz kalifiye bir personel tarafından monte edilmelidir.

- Tüm ambalajları çıkarın.
- Hasarlı bir cihazı monte etmeyin ya da kullanmayın.
- Cihazı, sıcaklığın 0°C'den daha az olduğu yerlere monte etmeyin ya da buralarda kullanmayın.
- Cihazla birlikte verilen montaj talimatına uyun.
- Cihazı güvenli yapıların altına ve yanına monte edin.

### Su bağlantısı

- Su hortumlarına zarar vermeye özen gösterin.
- Cihazı yeni borulara veya uzun süre kullanılmamış olan borulara bağlamadan önce, temiz gelene dek suyu akıtın.
- Cihazı ilk kez kullanırken, kaçak olmadığından emin olun.

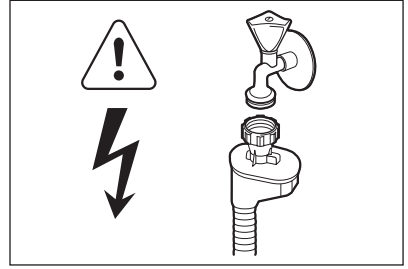

#### UYARI

Tehlikeli voltaj.

Su giriş hortumu bir emniyet valfine ve içinde elektrik kablosunun geçtiği bir kılıfa sahiptir.

- Eğer su giriş hortumu hasar görürse, cihazın fişini derhal prizden çekin. Su giriş hortumunu değiştirmek için servise başvurun.

### Elektrik bağlantısı



#### UYARI

Yangın ve elektrik çarpması riski.

- Cihaz topraklanmalıdır.
- Bilgi etiketindeki elektriksel verilerin elektrik beslemesine uygun olduğundan emin olun. Aksi durumda, bir elektrikçiyi arayın.
- Her zaman doğru monte edilmiş, darbelere dayanıklı bir priz kullanın.
- Priz çoğaltıcıları ve uzatma kablolarını kullanmayın.
- Elektrik fişine ve kablosuna zarar vermeyin. Hasarlı bir kabloyu değiştirmek için servise ya da elektrikçiye başvurun.
- Fişi prize sadece montaj tamamlandıktan sonra takın. Montajdan sonra elektrik fişine erişilebildiğinden emin olun.
- Cihazın fişini prizden çıkarmak için elektrik kablosunu çekmeyin. Her zaman fişten tutarak çekin.

## KULLANIM AMACI



### UYARI

Yaralanma riski.

- Bu cihazı ev ortamında kullanın.
- Bu cihazın teknik özelliklerini değiştirmeyin.
- Bıçakları ve keskin uçlu parçaları, uçları aşağı ya da yatay konumda olacak şekilde çatal-bıçak sepetine koyun.
- Üzerine düşülmesini önlemek için, cihazın kapağını başında bulunmadığınız zamanlarda açık bırakmayın.
- Açık kapak üzerine oturmayın veya basmayın.
- Bulaşık makinesi deterjanları tehlikelidir. Deterjan ambalajının üzerindeki güvenlik talimatlarına uyun.
- Cihazdaki suyu içmeyin ya da bu suyla oynamayın.
- Program tamamlanana kadar cihazdan bulaşıkları çıkarmayın. Bulaşıklarda deterjan olabilir.



### UYARI

Elektrik çarpması, yangın ya da yanık riski.

- Cihazın içine, üzerine veya yakınına yanıcı ürünler ya da yanıcı ürünlerle ıslanmış eşyalar koymayın.
- Cihazı temizlemek için su spreyi veya buhar kullanmayın.
- Bir program çalışırken kapağı açarsanız cihazdan sıcak buhar çıkışı olabilir.

## MAKİNE İÇİ AYDINLATMA



### UYARI

Yaralanma riski.

Gözle görülebilir LED radyasyonu vardır, doğrudan ışığa bakmayın.

Lambanın LED'i SINIF 2'dir ve IEC 60825-1 ile uyumludur: 1993 + A1:1997 + A2:2001.  
Emisyon dalga boyu: 450 nm  
Yayılan maksimum güç: 548 µW  
Dahili lambayı değiştirmek için servisi arayın.

## ELDEN ÇIKARMA



### UYARI

Yaralanma ya da boğulma riski.

- Cihazın fişini prizden çekin.
- Elektrik kablosunu kesin ve atın.
- Çocukların ve hayvanların cihazda kapalı kalmasını önlemek için kapı kilit dilini çıkarın.

### Üretici / İhracatçı :

ELECTROLUX HOME PRODUCTS  
CORPORATION NV.

RAKETSTRAAT 40 / RUE DE LA FUSEE 40  
B-1130 BRUSSEL / BRUXELLES  
BELGIUM

TEL: +32 2 716 26 00

FAX: +32 2 716 26 01

www.electrolux.com

### Kullanım Ömrü Bilgisi :

Kullanım ömrü küçük ev aletlerinde 7 yıl, diğer beyaz eşya ürünlerinde ise 10 yıldır. Kullanım ömrü, üretici ve/veya ithalatçı firmanın cihazınızla ilgili yedek parça temini ve bakım süresini ifade eder.

## ÜRÜN TANIMI

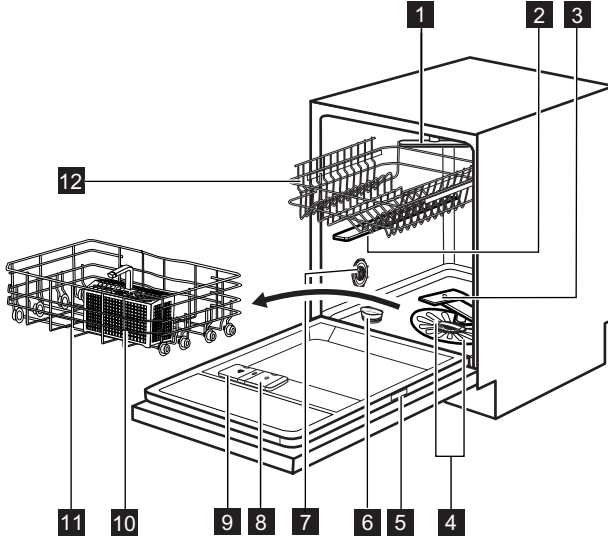

- 1** Üst püskürtme kolu
- 2** Üst püskürtme kolu
- 3** Alt püskürtme kolu
- 4** Filtreler
- 5** Bilgi etiketi
- 6** Tuz haznesi

- 7** Su sertliği ayar düğmesi
- 8** Parlatici gözü
- 9** Deterjan gözü
- 10** Çatal-bıçak sepeti
- 11** Alt sepet
- 12** Üst sepet

## TİME BEAM

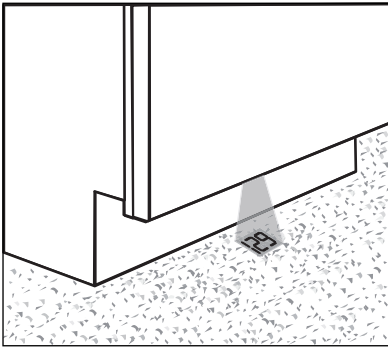

Time Beam, mutfak zemininde aşağıdakileri gösteren bir ışık demetidir:

- Programının süresi. Bir dakikalık adımlarla azalır.
- Program sonu (**0:00**).
- Gecikmeli başlatmanın zamanı. Bir saatlik adımlarla azalır (24 saat, 23 saat...).
- Alarm kodları.

## KONTROL PANELİ

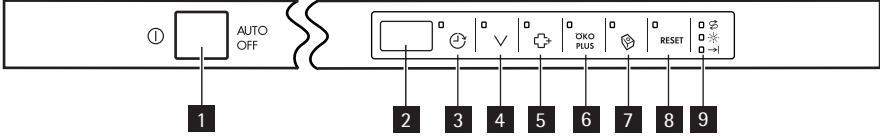

**1** Açma/kapama tuşu

**2** Gösterge ekranı

**3** Geciktirme dokunmatik düğmesi

**4** Program dokunmatik düğmesi

**5** Ekstra Hijyen dokunmatik düğmesi

**6** ÖKO PLUS dokunmatik düğmesi

**7** Multitabiet dokunmatik düğmesi

**8** RESET dokunmatik düğmesi

**9** Göstergeler

### Göstergeler



Tuz göstergesi. Program çalışırken bu gösterge söner.



Parlatıcı göstergesi. Program çalışırken bu gösterge söner.



Bitiş göstergesi.

## PROGRAMLAR

Program	Kirlilik türü Bulaşık türü	Program aşamaları	Seçenekler
<b>1</b> AUTO 45°-70° 1)	Tümü Çanak-çömlek, çatal-bıçak, tencere ve tavalar	Ön Yıkama Yıkama 45°C veya 70°C Durulamalar Kurutma	Ekstra Hijyen ÖKO PLUS
<b>2</b> PRO 70° 2)	Ağır kirliliği Çanak-çömlek, çatal-bıçak, tencere ve tavalar	Ön Yıkama Yıkama 70°C Durulamalar Kurutma	ÖKO PLUS
<b>3</b> Extra SILENT 50° 3)	Normal kirliliği Çanak-çömlek ve çatal-bıçak	Ön Yıkama Yıkama 50°C Durulamalar Kurutma	
<b>4</b> Quick 30MIN 60° 4)	Yeni kirliliği Çanak-çömlek ve çatal-bıçak	Yıkama 60°C Durulama	Ekstra Hijyen
<b>5</b> ECO 50° 5)	Normal kirliliği Çanak-çömlek ve çatal-bıçak	Ön Yıkama Yıkama 50°C Durulamalar Kurutma	Ekstra Hijyen ÖKO PLUS
<b>6</b> Quick 50MIN 55°	Hafif kirliliği Çanak-çömlek ve çatal-bıçak	Yıkama 55°C Durulamalar	Ekstra Hijyen
<b>7</b>  45°	Normal veya hafif kirliliği Hassas tabaklar ve cam eşyalar	Yıkama 45°C Durulamalar Kurutma	ÖKO PLUS
<b>8</b>  ✖ 6)	Tümü	Ön Yıkama	

1) Cihaz, kirliliğin türünü ve sepetlerdeki bulaşıkların miktarını algılar. Suyun sıcaklığını ve miktarını, enerji tüketimini ve program süresini otomatik olarak ayarlar.

2) Bu program Ekstra Hijyen seçeneğini içerir.



3) Bu, en sessiz yıkama programıdır. Pompa, ses seviyesini azaltmak amacıyla çok düşük bir hızda çalışır. Düşük hız nedeniyle, program süresi uzundur.

4) Bu programla yeni kirlenmiş bulaşıkları yıkayabilirsiniz. Kısa bir sürede iyi yıkama sonuçları sağlar.

5) Test enstitüleri için standart programdır. Bu programla normal kirliliği çanak-çömlek ve çatal-bıçak için suyun ve enerji tüketiminin en etkin kullanımına sahip olursunuz. Test bilgileri için verilen broşüre bakın.

6) Bulaşıkları hızlı şekilde durulamak için bu programı kullanın. Bu, kalan yiyeceklerin tabaklara yapışmasını ve cihazdan kötü kokuların gelmesini önler. Bu programda deterjan kullanmayın.

## Tüketim değerleri

Program <sup>1)</sup>	Süre (dakika)	Enerji (kWsa)	Su (l)
<b>1</b> AUTO 45°-70°	90 - 160	0.9 - 1.7	8 - 15
<b>2</b> PRO 70°	140 - 160	1.4 - 1.6	13 - 14
<b>3</b> Extra SILENT 50°	200 - 220	1.1 - 1.2	9 - 11
<b>4</b> Quick 30MIN 60°	30	0.8	9
<b>5</b> ECO 50°	160 - 170	0.9 - 1.0	9 - 11
<b>6</b> Quick 50MIN 55°	50 - 60	1.0 - 1.1	10 - 11
<b>7</b>  45°	70 - 80	0.8 - 0.9	11 - 12
<b>8</b> 	14	0.1	4

1) Su basıncı ve sıcaklığı, elektrik beslemesindeki dalgalanmalar, seçenekler ve bulaşıkların miktarı program süresini ve tüketim değerlerini değiştirebilir.

## SEÇENEKLER

### MULTİTABLET FONKSİYONU

Kombi deterjan tabletlerini kullanırken bu fonksiyonu kullanın.

Bu fonksiyon, parlatıcı ve tuzun akışını devre dışı bırakır. İlgili göstergeler kapalıdır. Program süresi artabilir.

#### Multitablet fonksiyonunun etkinleştirilmesi

**i** Multitablet fonksiyonunu, bir program başlamadan önce etkinleştirin veya devre dışı bırakın. Program çalışmaya başladıktan sonra bu fonksiyonu etkinleştiremezsiniz veya devre dışı bırakamazsınız.

1. Cihazı çalıştırmak için açma/kapama tuşuna basın.
2. Cihazın ayarlama modunda olduğundan emin olun. 'BİR PROGRAMIN AYARLANMASI VE BAŞLATILMASI' kısmına bakın.
3. Multitablet dokunmatik düğmesine bastığınızda, multitablet göstergesi yanar.

**i** Fonksiyon devre dışı bırakılına dek açık kalır. Multitablet dokunmatik düğmesine bastığınızda, multitablet göstergesi söner.

**Deterjan, parlatıcı ve bulaşık makinesi tuzunu ayrı olarak kullanmaya başlamadan önce kombi deterjan tabletlerini kullanmayı keserseniz, bu adımları gerçekleştirin:**

1. Multitablet fonksiyonunu devre dışı bırakın.
2. Su yumuşatıcıyı en yüksek seviyeye ayarlayın.
3. Tuz haznesinin ve parlatıcı gözünün dolu olduğundan emin olun.
4. Deterjan ve bulaşık olmadan bir durulama aşaması olan en kısa programı başlatın.
5. Su yumuşatıcıyı bölgenizdeki su sertliğine göre ayarlayın.
6. Verilen parlatıcı miktarını ayarlayın.

### EKSTRA HİJYEN

Bu fonksiyon hijyenik açıdan daha iyi sonuçlar verir. Durulama aşamasında, sıcaklık 10 ila 14 dakika boyunca 70°C'de kalır.

### ÖKO PLUS

Bu fonksiyon, kurutma aşamasında sıcaklığı düşürür. Enerji tüketimi %25 azalır. Programın sonunda bulaşıklar ıslak olabilir. Kapağı açık tutmanızı ve bulaşıkları kurutmanızı öneririz.

### SESLİ İKAZLAR

Sesli ikazlar şu durumlarda çalışır:

- Program tamamlandığında.
- Su yumuşatıcı seviyesi elektronik olarak ayarlandığında.
- Cihazda bir sorun olduğunda.

**i** Fabrika ayarı: açık. Sesli ikazları devre dışı bırakabilirsiniz.

#### Sesli ikazların devre dışı bırakılması

1. Cihazı çalıştırmak için açma/kapama tuşuna basın.
2. Cihazın ayarlama modunda olduğundan emin olun. 'BİR PROGRAMIN AYARLANMASI VE BAŞLATILMASI' kısmına bakın.
3. (4) ve (5) dokunmatik düğmelerini, (3), (4), (5) ve (6) dokunmatik düğme göstergeleri yanıp sönmeye kadar aynı anda basılı tutun.
4. (5) dokunmatik düğmesine basın,
  - (3), (4) ve (6) dokunmatik düğme göstergeleri söner.
  - (5) dokunmatik düğme göstergesi yanıp sönmeye devam eder.
  - Gösterge ekranında, sesli ikaz ayarları görüntülenir.

<b>1b</b>	Açık
<b>0b</b>	Kapalı

5. Ayarı değiştirmek için (5) dokunmatik düğmesine basın.
6. Onaylamak için cihazı devre dışı bırakın.



## TİME BEAM RENGİNİN AYARLANMASI

Bu ışık demeti için dokuz renk mevcuttur. Rengi değiştirebilir veya devre dışı bırakabilirsiniz.

1. Cihazı çalıştırmak için açma/kapama tuşuna basın.
2. Cihazın ayarlama modunda olduğundan emin olun. 'BİR PROGRAMIN AYARLANMASI VE BAŞLATILMASI' kısmına bakın.
3. (4) ve (5) dokunmatik düğmelerini, (3), (4), (5) ve (6) dokunmatik düğme göstergeleri yanıp sönmeye kadar aynı anda basılı tutun.
4. (6) dokunmatik düğmesine basın.
  - (3), (4) ve (5) dokunmatik düğme göstergeleri söner.
  - (6) dokunmatik düğme göstergesi yanıp sönmeye devam eder.
  - Gösterge ekranında, bir rakam veya C harfi görüntülenir. Her bir rakam farklı bir renge karşılık gelir (0C = Time Beam devre dışı bırakılmış).
5. Rengi değiştirmek için (6) dokunmatik düğmesine arka arkaya basın.
6. Onaylamak için cihazı devre dışı bırakın.

## İLK KULLANIMDAN ÖNCE

1. Su yumuşatıcının ayarlanan seviyesinin bölgenizdeki su sertliği ile uyumlu olup olmadığını kontrol edin. Uyumlu değilse, su yumuşatıcıyı ayarlayın. Bölgenizdeki su sertliği konusunda bilgi almak için yerel su idarenize başvurun.
2. Tuz haznesini doldurun.
3. Parlatıcı gözünü doldurun.
4. Su musluğunu açın.
5. Cihazınızda imalat sonrası artık kalabilir. Bunları temizlemek için bir program başlatın. Deterjan kullanmayın ve sepetlere bir şey yerleştirmeyin.



Kombi deterjan tabletlerini kullanıyorsanız, multitablet fonksiyonunu çalıştırın. Bu tabletler deterjan, parlatıcı ve diğer ilave maddeleri barındırır. Bu tabletlerin, bölgenizdeki su sertliği için uygun olduğundan emin olun. Ürünlerin ambalajının üzerindeki talimatlara uyun.

## SU YUMUŞATICININ AYARLANMASI

Sert su, cihazda hasara ve kötü yıkama sonucuna neden olabilen yüksek miktarda mineral içerir. Su yumuşatıcı bu mineralleri nötr hale getirir.

Bulaşık makinesi tuzu, su yumuşatıcıyı temizler ve iyi durumda tutar. Su yumuşatıcıyı doğru seviyeye ayarlamak için tabloya bakın. Su yumuşatıcının bulaşık makinesi tuzunu ve suyu doğru miktarda kullanmasını sağlar.



Su yumuşatıcıyı manuel ve elektronik olarak ayarlamalısınız.

Su sertliği				Su yumuşatıcı ayarı	
Alman dereceleri (°dH)	Fransız dereceleri (°fH)	mmol/l	Clarke dereceleri	Manuel	Elektronik
51 - 70	91 - 125	9.1 - 12.5	64 - 88	2 <sup>1)</sup>	10
43 - 50	76 - 90	7.6 - 9.0	53 - 63	2 <sup>1)</sup>	9
37 - 42	65 - 75	6.5 - 7.5	46 - 52	2 <sup>1)</sup>	8
29 - 36	51 - 64	5.1 - 6.4	36 - 45	2 <sup>1)</sup>	7
23 - 28	40 - 50	4.0 - 5.0	28 - 35	2 <sup>1)</sup>	6
19 - 22	33 - 39	3.3 - 3.9	23 - 27	2 <sup>1)</sup>	5 <sup>1)</sup>
15 - 18	26 - 32	2.6 - 3.2	18 - 22	1	4
11 - 14	19 - 25	1.9 - 2.5	13 - 17	1	3
4 - 10	7 - 18	0.7 - 1.8	5 - 12	1	2
< 4	< 7	< 0.7	< 5	1 <sup>2)</sup>	1 <sup>2)</sup>

<sup>1)</sup> Fabrika konumu.

<sup>2)</sup> Bu seviyede tuz kullanmayın.

## Manuel ayarlama

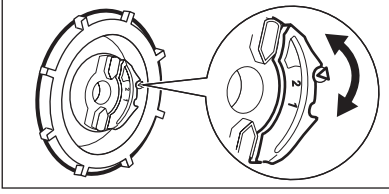

Su sertliği ayar düğmesini pozisyon 1 veya 2'ye getirin.

## Elektronik ayarlama

1. Cihazı çalıştırmak için açma/kapama tuşuna basın.
2. Cihazın ayarlama modunda olduğundan emin olun. 'BİR PROGRAMIN AYARLANMASI VE BAŞLATILMASI' kısmına bakın.
3. (4) ve (5) dokunmatik düğmelerini, (3), (4), (5) ve (6) dokunmatik düğme göstergeleri yanıp sönmüceye kadar aynı anda basılı tutun.
4. (3) dokunmatik düğmesine basın.

- (4), (5) ve (6) dokunmatik düğme göstergeleri söner.
  - (3) dokunmatik düğme göstergesi yanıp sönmeye devam eder.
  - Sesli ikaz çalar. Örnek: beş fasıllı sesi sinyal = seviye 5.
  - Gösterge ekranında su yumuşatıcı ayarı görüntülenir. Örnek: **5 L** = seviye 5.
5. Ayarı değiştirmek için (3) dokunmatik düğmesine arka arkaya basın.
  6. Onaylamak için cihazı devre dışı bırakın.

## TUZ HAZNESİNİN DOLDURULMASI

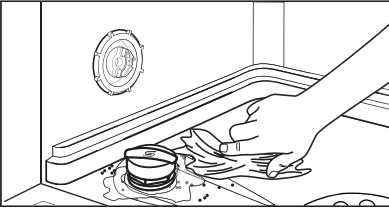
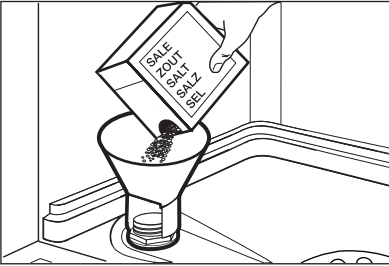

### DİKKAT

Sadece bulaşık makinesi tuzu kullanın. Diğer ürünler cihazınıza zarar verebilir.

Doldururken, tuz haznesinden tuz ve su taşabilir. Korozyon riski. Bunu önlemek için, tuz haznesini doldurduktan sonra bir program başlatın.

1. Kapağı saatin tersi yönde çevirin ve tuz haznesini açın.
2. Tuz haznesine 1 litre su koyun (sadece ilk kez çalıştırmada).
3. Tuz haznesini bulaşık makinesi tuzu ile doldurun.
4. Tuz haznesi deliğinin etrafındaki tuzları temizleyin.
5. Tuz haznesini kapatmak için kapağı saat yönünde çevirin.

## PARLATICI GÖZÜNÜN DOLDURULMASI

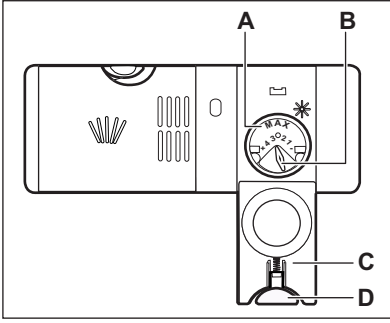

### DİKKAT

Sadece bulaşık makinelerine özel parlaticı kullanın. Diğer ürünler cihazınıza zarar verebilir.



Parlaticı, son durulama aşamasında bulaşıkların çizilmeden ve lekelenmeden kurumasını sağlar.

1. Kapağı (C) açmak için, kilit açma tuşuna (D) basın.
2. Parlaticı gözünü (A), 'max' işaretini geçirmeden doldurun.
3. Dökülen parlaticıyı, aşırı köpük oluşmasını önlemek için emici bir bezle silin.
4. Kapağı kapatın. Kilit açma tuşunun yerine oturduğundan emin olun.



Bırakılan miktar seçicisini (B) konum 1 (en düşük miktar) ile konum 4 (en yüksek miktar) arasında ayarlayabilirsiniz.

## GÜNLÜK KULLANIM

1. Su musluğunu açın.
2. Cihazı çalıştırmak için açma / kapama tuşuna basın. Cihazın ayarlama modunda olduğundan emin olun. 'BİR PROGRAMIN AYARLANMASI VE BAŞLATILMASI' kısmına bakın.
  - Tuz göstergesi yanıyorsa, tuz haznesini doldurun.
  - Parlatıcı göstergesi yanıyorsa, parlatıcı gözünü doldurun.
3. Bulaşıkları sepetlere yerleştirin.
4. Deterjanı ekleyin.
5. Bulaşığın tipine ve kirliliğine göre doğru yıkama programını ayarlayın ve başlatın.

### BULAŞIKLARIN SEPETLERE YERLEŞTİRİLMESİ



Bulaşıkların sepetlere yerleştirilmesine ilişkin örneklerin bulunduğu, ürünle birlikte verilen kitapçığa bakın.

- Bu cihazı, sadece bulaşık makinesinde güvenli şekilde yıkanabilir olan bulaşıkları yıkamak için kullanın.

- Ağaç, boynuz, alüminyum, kalay-kurşun ve bakırdan yapılmış cisimleri cihaza koymayın.
- Suyu emebilen nesnelere (süngerler, toz bezleri) cihazın içine koymayın.
- Bulaşıklarda kalan yiyecekleri alın.
- Bulaşıklarda kalan yanmış yiyecekleri yumuşatın.
- İçi boş bulaşıkları (fincanlar, bardaklar ve tavalar) ağızları aşağı gelecek şekilde yerleştirin.
- Çatal-bıçakların ve tabakların birbirlerine yapışmamasını sağlayın. Kaşıkları diğer çatal-bıçaklar ile karıştırın.
- Bardakların diğer bardaklara temas etmediğinden emin olun.
- Küçük bulaşıkları çatal-bıçak sepetine koyun.
- Hafif bulaşıkları üst sepete koyun. Bulaşıkların hareket etmediğinden emin olun.
- Bir programı başlatmadan önce, püskürtme kollarının rahatça hareket edebildiğinden emin olun.

## DETERJAN KULLANIMI

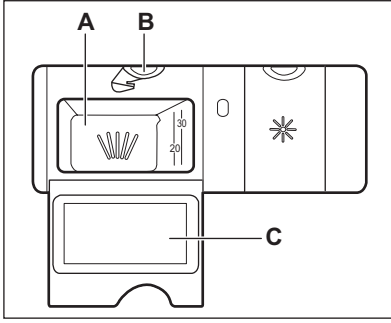

### DİKKAT

Sadece bulaşık makinelerine özel deterjanları kullanın.

1. Kapağı (C) açmak için, kilit açma tuşuna (B) basın.
2. Deterjanı, deterjan gözüne (A) koyun.
3. Programın ön yıkama aşaması varsa, cihaz kapağının iç kısmına az miktarda deterjan koyun.
4. Deterjan tabletleri kullanacaksanız, tableti göze (A) koyun.
5. Kapağı kapatın. Kilit açma tuşunun yerine oturduğundan emin olun.



Gereğinden fazla deterjan kullanmayın. Deterjan ambalajındaki talimatlara bakın.



Deterjan tabletleri kısa yıkama programlarında tamamen çözünmezler ve bulaşıklar üzerinde deterjan kalıntıları kalabilir. Deterjan tabletlerini kullanırken uzun yıkama programlarını kullanmanızı öneririz.

## BİR PROGRAMIN AYARLANMASI VE BAŞLATILMASI

### Ayarlama modu

Bazı işlemleri kabul etmek için cihazın ayarlama modunda olması gereklidir.

Etkinleştirmenin ardından aşağıdaki durumda cihaz ayarlama modundadır:

- Gösterge ekranında iki yatay durum çubuğu belirir.

Kontrol paneli başka durumları gösteriyorsa, cihaz ayarlama moduna girene dek **RESET** tuşuna basın.

### Gecikmeli başlatma olmadan bir programın başlatılması

1. Su musluğunu açın.
2. Cihazı çalıştırmak için açma/kapama tuşuna basın. Cihazın ayarlama modunda olduğundan emin olun.
3. Programı ayarlayın.

- İlgili program numarası gösterge ekranında yanıp söner.

4. İsterseniz, seçenekleri ayarlayabilirsiniz.
5. Cihazın kapağını kapatın. Program başlatılır.
  - Gösterge ekranı kapanır. Cihaz çalışırken kapağı açarsanız, gösterge ekranında 1 dakikalık adımlarla azalan program süresi görünür.

### Gecikmeli başlatma ile bir programın başlatılması

1. Programı ayarlayın.
2. Gösterge ekranında ayarlamak istediğiniz gecikme süresi görünene dek gecikme dokunmatik düğmesine arka arkaya basın (1 ila 24 saat).
  - Gecikme süresi gösterge ekranında yanıp söner.
  - Gecikme göstergesi yanar.
3. Cihazın kapağını kapatın. Geri sayım başlar.

- Kapağı açarsanız, gösterge ekranında 1 saatlik adımlarla azalan gecikmeli başlatma geri sayımı görüntülenir.
- Geri sayım işlemi sona erdiğinde, program çalışmaya başlar.

### Cihaz çalışırken kapağın açılması

Kapağı açarsanız, cihaz durur. Kapağı kapatmanızda, cihaz duraklatıldığı noktadan itibaren devam eder.

### Geri sayım sırasında gecikmeli başlatmanın iptal edilmesi

1. Cihazın kapağını açın.
2. Gösterge ekranında program numarası görününceye kadar gecikme dokunmatik düğmesine arka arkaya basın.
3. Cihazın kapağını kapatın. Program başlatılır.

### Programın iptal edilmesi

Aşağıdakiler olana dek **RESET** tuşuna basın:

- Gösterge ekranında iki yatay durum çubuğu belirir.



Yeni bir program başlatmadan önce deterjan gözünde deterjan bulunduğundan emin olun.

### Program sonunda

Program tamamlandığında aralıklı bir sesli ikaz duyulur.

1. Cihazın kapağını açın.
  - Bitiş göstergesi yanar.
  - Gösterge ekranında şu gösterilir: **0**.
2. Cihazı devre dışı bırakmak için açma/kapama tuşuna basın.
3. Su musluğunu kapatın.



Açma/kapama tuşuna basmazsanız, **AUTO OFF** aygıtı birkaç dakika sonra cihazı otomatik olarak devre dışı bırakır. Bu, enerji tüketimini azaltmaya yardımcı olur.

- Daha iyi kurutma sonuçları elde etmek için, cihaz kapağını birkaç dakika aralık bırakın.
- Bulaşıkları makineden çıkarmadan önce soğumalarını bekleyin. Sıcak bulaşıklar kolayca zarar görebilir.
- İlk olarak alt sepeti, daha sonra üst sepeti boşaltın.



Cihazın yan kısımlarında ve kapağında su olabilir. Paslanmaz çelik, tabaklara göre daha çabuk soğur.

## BAKIM VE TEMİZLİK



### UYARI

Bakım işleminden önce, cihazı devre dışı bırakın ve elektrik fişini prizden çekin.



Kirli filtreler ve tıkalı püskürtme kolları yıkamadan alınacak sonucu kötüleştirir.

Düzenli olarak kontrol yapın ve gerekirse bunları temizleyin.

### FİLTRELERİN TEMİZLENMESİ

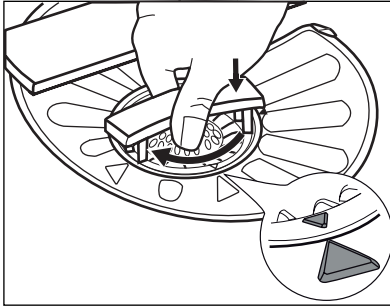
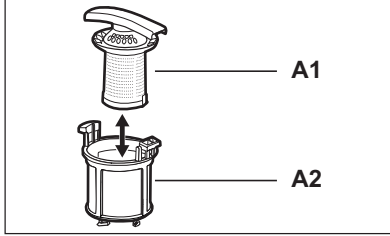
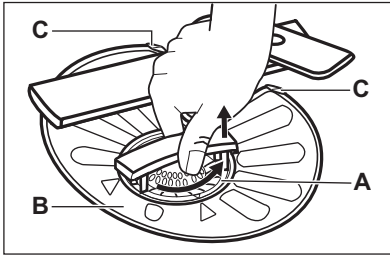

1. Filtreyi (A) saat yönünün tersine çevirip çıkarın.
2. Filtreyi (A) sökmek için (A1) ve (A2) parçalarını ayırın.
3. Filtreyi (B) çıkarın.
4. Filtreleri suyla yıkayın.
5. Filtreyi (B) ilk konumuna yerleştirin. İki kılavuzun (C) altına tam oturduğundan emin olun.
6. Filtreyi (A) birleştirin ve filtre (B) içindeki konumuna yerleştirin. Kilitlenene kadar saat yönünde çevirin.



Filtrelerin yanlış konumlanması, tatmin edici olmayan yıkama sonuçlarına ve cihazın zarar görmesine neden olabilir.

### PÜSKÜRTME KOLLARININ TEMİZLENMESİ

Püskürtme kollarını çıkarmayın. Püskürtme kollarındaki delikler tıkanırrsa, kalan kir parçalarını ince sivri bir cisim ile çıkarın.

### DIŞ TEMİZLİK

Cihazı yumuşak nemli bir bezle temizleyin. Sadece nötr deterjanlar kullanın. Aşındırıcı ürünleri, aşındırıcı temizleme bezlerini veya çözücülerini kullanmayın.



## SORUN GİDERME

Cihaz çalışmıyor veya çalışırken bir anda duruyor.

Önce sorun için bir çözüm bulmaya çalışın (tabloya başvurun). Aksi durumda, servisi arayın.

**Bazı arızalarda, gösterge ekranında bir alarm kodu gösterilir:**

- **,10** - Cihaz su almıyor.

- **,20** - Cihaz suyu boşaltmıyor.
- **,30** - Taşma tespit aygıtı çalışıyor.



### UYARI

Kontrolleri yapmadan önce cihazı devre dışı bırakın.

Sorun	Muhtemel neden	Muhtemel çözüm
Program başlamıyor.	Elektrik fişi prize takılı değildir.	Fişi prize takın.
	Cihazın kapağı açıktır.	Cihazın kapağını kapatın.
	Sigorta kutusundaki sigorta hasarlıdır.	Sigortayı değiştirin.
	Gecikmeli başlatma ayarlanmıştır.	Gecikmeli başlatmayı iptal edin veya geri sayımın sonunu bekleyin.
Cihaz suyla dolmuyor.	Su musluğu kapalıdır.	Su musluğunu açın.
	Su basıncı çok düşüktür.	Yerel su idarenize başvurun.
	Su musluğu tıkalıdır veya üzeri kireç kaplanmıştır.	Su musluğunu temizleyin.
	Su giriş hortumundaki filtre tıkalıdır.	Filtreyi temizleyin.
	Su giriş hortumunda bir sıkışma veya bükülme vardır.	Hortumun konumunun doğru olduğundan emin olun.
	Taşma emniyeti aygıtı çalışmaktadır. Cihazda su sızıntıları mevcuttur.	Su musluğunu kapatın ve servisi arayın.
Cihaz suyu boşaltmıyor.	Lavabo tahliyesi tıkalıdır.	Lavabo tahliyesini temizleyin.
	Su tahliye hortumunda bir sıkışma veya bükülme vardır.	Hortumun konumunun doğru olduğundan emin olun.

Kontroller tamamlandıktan sonra, cihazı çalıştırın. Program duraklatıldığı noktadan itibaren çalışmaya devam eder.

Sorun tekrarlanırsa, servisi arayın. Ekranda başka alarm kodları gösterilirse, servisi arayın.

## YIKAMA SONUÇLARI VE KURUTMA SONUÇLARI TATMİN EDİCİ DEĞİL.

Sorun	Olası neden	Olası çözüm
Bulaşıklar temiz değil.	Filtreler tıkanmıştır.	Filtreleri temizleyin.
	Filtreler düzgün birleştirilmemiş ve takılmamıştır.	Filtrelerin doğru şekilde birleştirilmiş ve takılmış olduğundan emin olun.
	Püskürtme kolları tıkanmıştır.	Ucu sivri bir cisimle kalan kiri çıkarın.

Sorun	Olası neden	Olası çözüm
	Program, bulaşık tipi ve kirlilik derecesi için uygun değildir.	Seçilen programın bulaşık tipine ve kirlilik derecesine uygun olduğundan emin olun.
	Bulaşıkların sepetlere yerleşimi yanlıştır. Su her parçayı yıkamamaktadır.	Sepet içindeki bulaşıkların konumunun doğru olduğunu ve suyun kolayca bunları yıkayabildiğini kontrol edin.
	Püskürtme kolları rahatça dönmüyor.	Sepetlerin içindeki bulaşıkların konumunun doğru olduğunu ve püskürtme kollarının takılmasına neden olmadığını kontrol edin.
	Çok az deterjan kullanılmıştır.	Bir programı başlatmadan önce deterjan gözünde doğru miktarda deterjan bulunduğundan emin olun.
	Deterjan gözünde deterjan yoktur.	Bir programı başlatmadan önce deterjan gözünde deterjan bulunduğundan emin olun.
Tabaklar üzerinde kireç kalıntıları var.	Tuz haznesi boştur.	Tuz haznesinde bulaşık makinesi tuzu olduğundan emin olun.
	Ayarlanan su yumuşatıcı seviyesi yanlıştır.	Su yumuşatıcının ayarlanan seviyesinin bölgenizdeki su sertliği ile uyumlu olup olmadığını kontrol edin.
	Tuz haznesinin kapağı gevşektir.	Kapağı sıkın.
Bardak ve tabaklarda beyazımsı çizikler ve lekeler ya da mavimsi katmanlar var.	Bırakılan parlaticı miktarı çok fazladır.	Bırakılan parlaticı miktarını azaltın.
	Çok fazla deterjan kullanılmıştır.	Bir programı başlatmadan önce deterjan gözünde doğru miktarda deterjan bulunduğundan emin olun.
Bardakların ve tabakların üzerinde kurumuş su damlaları var.	Bırakılan parlaticı miktarı yeterli değildir.	Bırakılan parlaticı miktarını artırın.
	Sebebi deterjanın kalitesi olabilir.	Farklı marka bir deterjan deneyin.
Bulaşıklar ıslak.	<ul style="list-style-type: none"> <li>Programda kurutma aşaması yoktur.</li> <li>Program düşük sıcaklıkta bir kurutma aşamasına sahiptir.</li> </ul>	Daha iyi kurutma sonuçları elde etmek için kapağı birkaç dakika aralık bırakın.
Bulaşıklar ıslak ve mat.	Parlaticı gözü boştur.	Parlaticı gözünde parlaticı olduğundan emin olun.

Sorun	Olası neden	Olası çözüm
	Bunun nedeni parlaticının kalitesi olabilir.	Farklı marka bir parlaticı deneyin.
	Bunun nedeni kombi deterjan tabletlerinin kalitesi olabilir.	<ul style="list-style-type: none"> <li>Farklı marka kombi deterjan tabletlerini deneyin.</li> <li>Parlaticı gözünü devreye sokun ve parlaticıyı kombi deterjan tabletleri ile birlikte kullanın.</li> </ul>

Parlaticı gözünün, multitablet fonksiyonu etkin durumdayken etkinleştirilmesi

1. Cihazı çalıştırmak için açma/kapama tuşuna basın.
2. Cihazın ayarlama modunda olduğundan emin olun. 'BİR PROGRAMIN AYARLANMASI VE BAŞLATILMASI' kısmına bakın.
3. (4) ve (5) dokunmatik düğmelerini, (3), (4), (5) ve (6) dokunmatik düğme göstergeleri yanıp sönmeye kadar aynı anda basılı tutun.
4. (4) dokunmatik düğmesine basın.
  - (3), (5) ve (6) dokunmatik düğme göstergeleri söner.

- (4) dokunmatik düğme göstergesi yanıp sönmeye devam eder.
- Gösterge ekranında parlaticı gözü ayarını gösterilir.

<i>0 d</i>	Kapalı
<i>1 d</i>	Açık

5. Ayarı değiştirmek için (4) dokunmatik düğmesine basın.
6. Onaylamak için cihazı devre dışı bırakın.
7. Verilen parlaticı miktarını ayarlayın.
8. Parlaticı gözünü doldurun.

## TEKNİK BİLGİLER

Boyutlar	Genişlik / Yükseklik / Derinlik (mm)	596 / 818 - 898 / 550
Elektrik bağlantısı	Bilgi etiketine bakın.	
Su besleme basıncı	Min. / maks. (bar / MPa)	(0.5 / 0.05) / (8 / 0.8)
Su beslemesi <sup>1)</sup>	Soğuk su veya sıcak su <sup>2)</sup>	maks. 60°C
Kapasite	Yer ayarları	12

<sup>1)</sup> Su giriş hortumunu 3/4" vida dışı bir su musluğuna bağlayın.

<sup>2)</sup> Sıcak su alternatif enerji kaynaklarından (örn. güneş panelleri, rüzgar) geliyorsa enerji tüketimini azaltmak için sıcak su kaynağını kullanın.

## ЗМІСТ

46	ІНФОРМАЦІЯ З ТЕХНІКИ БЕЗПЕКИ
48	ОПИС ВИРОБУ
49	ПАНЕЛЬ КЕРУВАННЯ
50	ПРОГРАМИ
52	ФУНКЦІЇ
54	ПЕРЕД ПЕРШИМ КОРИСТУВАННЯМ
57	ЩОДЕННЕ КОРИСТУВАННЯ
60	ДОГЛЯД ТА ЧИСТКА
61	УСУНЕННЯ ПРОБЛЕМ
63	ТЕХНІЧНА ІНФОРМАЦІЯ

## ОХОРОНА ДОВКІЛЛЯ

Здавайте на повторну переробку матеріали, позначені відповідним символом ♻️. Викидайте упаковку у відповідні контейнери для вторинної сировини.



Допоможіть захистити навколишнє середовище та здоров'я інших людей і забезпечити вторинну переробку електричних і електронних приладів. Не викидайте прилади, позначені відповідним символом 🗑️, разом з іншим домашнім сміттям. Поверніть продукт до заводу із вторинної переробки у вашій місцевості або зверніться до місцевих муніципальних органів влади.

## ВІДВІДАЙТЕ НАШ ВЕБ-САЙТ ДЛЯ ОЗНАЙОМЛЕННЯ З:

- Продукцією
- Брошурами
- Посібниками користувача
- Майстром вирішення проблем
- Інформацією про обслуговування

[www.aeg.com](http://www.aeg.com)

## ПОЗНАЧЕННЯ

-  Важливо - Інформація з техніки безпеки.
-  Загальна інформація та рекомендації
-  Екологічна інформація

Може змінитися без оповіщення

## ДЛЯ ВІДМІННОГО РЕЗУЛЬТАТУ

Дякуємо, що обрали цей прилад AEG. Ми створили його для бездоганної роботи протягом багатьох років, за інноваційними технологіями, які допомагають робити життя простішим - ці властивості, які можна й не знайти в звичайних приладах. Будь ласка, приділіть декілька хвилин, аби прочитати, як отримати найкраще від цього приладу.

## ПРИЛАДДЯ І ВИТРАТНІ МАТЕРІАЛИ

В інтернет-магазині AEG ви знайдете усе необхідне, для того, аби усі ваші прилади AEG виглядали бездоганно і відмінно працювали. Також тут представлений широкий асортимент приладдя, розробленого та створеного за найвищими стандартами якості, - від спеціального посуду до кошиків для столових приборів, від тримачів для пляшок до мішків для прання делікатної білизни...



Відвідайте інтернет-магазин на сайті  
[www.aeg.com/shop](http://www.aeg.com/shop)

## РОБОТА З КЛІЄНТАМИ ТА СЕРВІСНЕ ОБСЛУГОВУВАННЯ

Рекомендується використовувати оригінальні запасні деталі.

Звертаючись до центру технічного обслуговування, переконайтесь у наявності наступних даних. Ця інформація знаходиться на табличці з технічними даними.

Модель \_\_\_\_\_

Номер виробу \_\_\_\_\_

Серійний номер \_\_\_\_\_



## ІНФОРМАЦІЯ З ТЕХНІКИ БЕЗПЕКИ

Перш ніж установити прилад і користуватися ним, слід уважно прочитати інструкцію, що постачається в комплекті з приладом. Виробник не несе відповідальності за пошкодження або травми, що виникли через неправильне встановлення або експлуатацію. Завжди зберігайте інструкцію до приладу для користування в майбутньому.

### БЕЗПЕКА ДІТЕЙ І ВРАЗЛИВИХ ОСІБ



#### Попередження!

Існує ризик задушення, травмування або втрати працездатності.

- Не дозволяйте користуватися приладом особам, у тому числі дітям, з обмеженими фізичними або розумовими здібностями чи недостатнім досвідом і знаннями. При користуванні приладом такі особи мають перебувати під наглядом або виконувати вказівки відповідальної за їх безпеку людини. Не дозволяйте дітям гратися з приладом.
- Пакувальні матеріали слід тримати в недоступному для дітей місці.
- Усі м'яччі засоби слід тримати в недоступному для дітей місці.
- Не допускайте дітей та домашніх тварин до відчинених дверцят приладу.

### УСТАНОВКА



#### Попередження!

Прилад має встановлюватися кваліфікованою та компетентною особою.

- Зніміть усі пакувальні матеріали.
- Не встановлюйте і не використовуйте пошкоджений прилад.
- Не встановлюйте і не використовуйте прилад у місцях, де температура опускається нижче 0°C.
- Дотримуйтеся інструкцій зі встановлення, що постачаються разом із приладом.
- Переконайтеся, що прилад встановлений під та поруч зі стійкими конструкціями.

### Підключення до водопроводу

- Стежте за тим, щоб не пошкодити шланги водопостачання.
- Перш ніж підключити прилад до нових труб або до труб, якими не користувалися впродовж довгого часу, слід зачекати, поки потік води стане прозорим.
- При першому користуванні приладом слід запевнитися, що ніде не витікає вода.

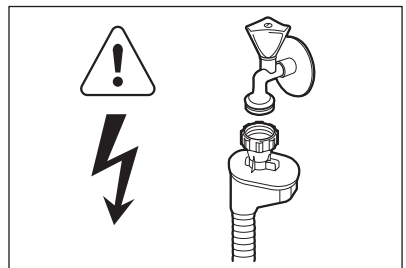

#### Попередження!

Висока напруга.

Наливний шланг оснащено запобіжним клапаном та каналом із кабелем живлення.

- У разі пошкодження наливного шлангу, негайно вийміть штепсельну вилку з розетки. У випадку необхідності заміни наливного шланга слід звернутися до сервісного центру.

### Підключення до електромережі



#### Попередження!

Існує небезпека пожежі й ураження струмом.

- Прилад має бути заземлений.
- Переконайтеся, що параметри енергоспоживання на табличці з технічною інформацією відповідають параметрам електромережі. У випадку невідповідності слід звернутися до електрика.
- Завжди користуйтеся правильно встановленою протиударною розеткою.
- Не використовуйте розгалужувачі й подовжувачі.

- Під час встановлення приладу пильнуйте, щоб не пошкодити кабель живлення і штепсель. Для заміни пошкодженого кабелю слід звернутися до сервісного центру.
- Вмикайте штепсель у розетку лише після завершення установки. Переконайтесь, що після установки є вільний доступ до розетки електроживлення.
- Не тягніть за кабель живлення при відключенні приладу від мережі. Вимкнення з розетки завжди здійснюйте, витягаючи за штепсельну вилку.

## КОРИСТУВАННЯ



### Попередження!

Існує ризик поранитися.

- Цей прилад призначено для домашнього користування.
- Не змінюйте технічні характеристики приладу.
- Ножі та інші гострі прибори потрібно класти до кошика для столових приборів гострим кінцем донизу або горизонтально.
- Не залишайте дверцята приладу відчиненими без нагляду, щоб запобігти ушкодженням.
- Не сідайте і не ставайте на відкриті дверцята.
- Миючі засоби для посудомийної машини є небезпечними. Дотримуйтеся інструкцій з безпеки, що зазначені на упаковці миючого засобу.
- Не пийте воду з приладу, а також не грайтеся цією водою.
- Не виймайте посуд з приладу до завершення програми. На посуді може залишатися миючий засіб.



### Попередження!

Існує небезпека ураження струмом, вогнем, а також отримання опіків.

- Не кладіть займисті речовини чи предмети, змочені в займистих речовинах, усе-

редину приладу, поряд з ним або на нього.

- Не використовуйте воду з пульверизатора або пару для чищення приладу.
- Прилад може випустити гарячу пару, якщо відчинити дверцята під час виконання програми.

## ВНУТРІШНЄ ОСВІТЛЕННЯ



### Попередження!

Існує ризик поранитися.

Світлодіодне випромінювання, не допускайте прямого попадання на сітківку ока.

Світлодіодний індикатор класу 2 відповідає стандартам IEC 60825-1: 1993 + A1:1997 + A2:2001.

Довжина хвилі випромінювання: 450 нм  
Максимальна потужність випромінювання: 548 мкВт

Щоб замінити внутрішнє освітлення, зверніться до сервісного центру.

## УТИЛІЗАЦІЯ



### Попередження!

Існує небезпека поранення або задушення.

- Відключіть прилад від електричної мережі.
- Відріжте кабель живлення і викиньте його.
- Зніміть дверний замок, щоб уникнути запирання дітей і домашніх тварин у приладі.

Цей продукт по змісту небезпечних речовин відповідає вимогам Технічного регламенту обмеження використання деяких небезпечних речовин в електричному та електронному обладнанні (постанова Кабінета Міністрів України №1057 від 3 грудня 2008р.)

## ОПИС ВИРОБУ

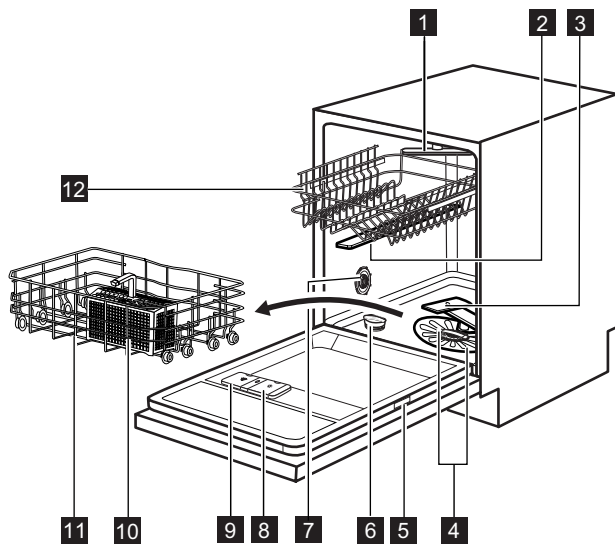

- |                                       |  |
|---------------------------------------|--|
| <b>1</b> Верхній розпилювач           | <b>7</b> Перемикач рівня жорсткості води |
| <b>2</b> Середній розпилювач          | <b>8</b> Дозатор ополіскувача            |
| <b>3</b> Нижній розпилювач            | <b>9</b> Дозатор миючого засобу          |
| <b>4</b> Фільтри                      | <b>10</b> Кошик для столових приборів    |
| <b>5</b> Табличка з технічними даними | <b>11</b> Нижній кошик                   |
| <b>6</b> Контейнер для солі           | <b>12</b> Верхній кошик                  |

## TIME BEAM

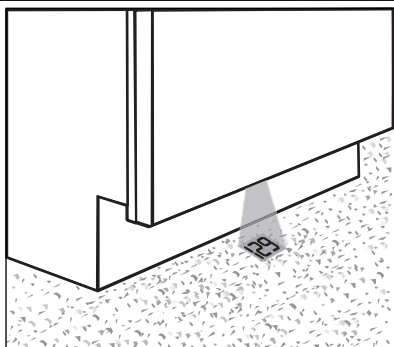

Time Beam — це промінь світла, за допомогою якого на підлозі кухні відображається наступна інформація.

- Тривалість програми. Час зменшується із кроком в 1 хвилину.
- Завершення програми (**0:00**).
- Час, на який відкладено запуск. Час зменшується із кроком в 1 годину (24 години, 23 години і т. д.).
- Коди попереджень.



## ПАНЕЛЬ КЕРУВАННЯ

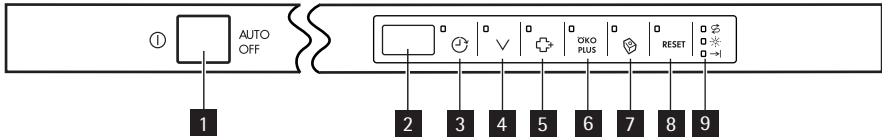

- |   |   |
|---|---|
| <b>1</b> Кнопка увімкнення/вимкнення        | <b>6</b> Сенсорна кнопка ÖKO PLUS         |
| <b>2</b> Дисплей                            | <b>7</b> Сенсорна кнопка функції Multitab |
| <b>3</b> Сенсорна кнопка відкладеного пуску | <b>8</b> Сенсорна кнопка RESET            |
| <b>4</b> Сенсорна кнопка вибору програм     | <b>9</b> Індикатори                       |
| <b>5</b> Сенсорна кнопка ExtraHygiene       |   |

**Індикатори**

	Індикатор солі. Коли виконується програма, індикатор не світиться.
	Індикатор ополіскувача. Коли виконується програма, індикатор не світиться.
	Індикатор завершення програми.

## ПРОГРАМИ

Програма	Ступінь забруднення Тип завантаження	Фази програми	Функції
<b>1</b> AUTO 45°-70° 1)	Усі Посуд, столові прибори, каструлі та сковорідки	Попереднє миття Миття при температурі 45°C або 70°C Ополіскування Сушіння	ExtraHygiene ÖKO PLUS
<b>2</b> PRO 70° 2)	Сильне забруднення Посуд, столові прибори, каструлі та сковорідки	Попереднє миття Миття при температурі 70°C Ополіскування Сушіння	ÖKO PLUS
<b>3</b> Extra SILENT 50° 3)	Середній ступінь забруднення Посуд і столові прибори	Попереднє миття Миття при температурі 50°C Ополіскування Сушіння	
<b>4</b> Quick 30MIN 60° 4)	Свіже забруднення Посуд і столові прибори	Миття при температурі 60°C Ополіскування	ExtraHygiene
<b>5</b> ECO 50° 5)	Середній ступінь забруднення Посуд і столові прибори	Попереднє миття Миття при температурі 50°C Ополіскування Сушіння	ExtraHygiene ÖKO PLUS
<b>6</b> Quick 50MIN 55°	Незначне забруднення Посуд і столові прибори	Миття при температурі 55°C Ополіскування	ExtraHygiene
<b>7</b>  45°	Середнє або незначне забруднення Тонкий фаянсовий або порцеляновий посуд, скляний посуд	Миття при температурі 45°C Ополіскування Сушіння	ÖKO PLUS
<b>8</b>  ✖ 6)	Усі	Попереднє миття	

1) Прилад автоматично визначає ступінь забруднення та кількість посуду в кошиках. Він автоматично регулює температуру й об'єм води, рівень споживання електроенергії і тривалість програми.



2) Ця програма включає функцію ExtraHygiene.

3) Це найтихіша програма миття. Насос працює на дуже низькій швидкості, що зменшує рівень шуму. Внаслідок низької швидкості час виконання програми збільшується.

4) Ця програма допоможе вимити посуд зі свіжим забрудненням. Вона дає добрі результати миття за короткий час.

- 5) Це стандартна програма для дослідницьких установ. Ця програма забезпечує найефективніше споживання води й електроенергії при митті посуду і столових приборів середнього ступеня забруднення. Дані випробувань див. у інформаційному листку, що додається.
- 6) Ця програма використовується для швидкого ополіскування посуду. У такий спосіб можна уникнути прилипання залишків їжі до посуду та появи неприємного запаху з приладу. Не використовуйте миючий засіб для цієї програми.

### Показники споживання

Програма <sup>1)</sup>	Тривалість (у хвилинах)	Електроенергія (у кВт-год)	Вода (у літрах)
<b>1</b> AUTO 45°-70°	90 - 160	0.9 - 1.7	8 - 15
<b>2</b> PRO 70°	140 - 160	1.4 - 1.6	13 - 14
<b>3</b> Extra SILENT 50°	200 - 220	1.1 - 1.2	9 - 11
<b>4</b> Quick 30MIN 60°	30	0.8	9
<b>5</b> ECO 50°	160 - 170	0.9 - 1.0	9 - 11
<b>6</b> Quick 50MIN 55°	50 - 60	1.0 - 1.1	10 - 11
<b>7</b>  45°	70 - 80	0.8 - 0.9	11 - 12
<b>8</b> 	14	0.1	4

<sup>1)</sup> Показники споживання і тривалість програми залежать від тиску і температури води, коливання напруги в електромережі, вибраних функцій та кількості посуду.

## ФУНКЦІЇ

### ФУНКЦІЯ "MULTITAB"

Вмикайте цю функцію лише тоді, коли застосовуєте комбінований таблетований миючий засіб.

Ця функція припиняє надходження ополіскувача та солі. Відповідні індикатори вимикаються.

Тривалість програми може збільшитися.

### Активація функції Multitab



Активуйте або деактивуйте функцію Multitab, перш ніж запускати програму. Не можна активувати чи деактивувати функцію, коли програма вже виконується.

1. Для увімкнення приладу натисніть кнопку увімкнення/вимкнення.
2. Переконайтеся, що прилад перебуває в режимі налаштування. Див. розділ «ВСТАНОВЛЕННЯ І ЗАПУСК ПРОГРАМИ».
3. Натисніть сенсорну кнопку Multitab. Загорається індикатор функції Multitab.



Функція не вимикається, доки ви не деактивуєте її. Натисніть сенсорну кнопку Multitab. Індикатор функції Multitab згасає.

**Якщо ви вирішили припинити користування комбінованими таблетованими миючими засобами, перед початком застосування окремо миючого засобу, ополіскувача і солі для посудомийної машини слід виконати такі дії:**

1. Вимкніть функцію Multitab.
2. Встановіть налаштування пом'якшувача води на найвищий рівень.
3. Перевірте, чи заповнений контейнер для солі та дозатор ополіскувача.
4. Запустіть найкоротшу програму з фазою полоскання, без миючого засобу та без посуду.
5. Скоригуйте рівень пом'якшувача води відповідно до жорсткості води у вашій місцевості.
6. Відрегулюйте дозування ополіскувача.

### EXTRAHYGIENE

Ця функція забезпечує кращі результати з точки зору гігієни. Під час фази полоскання температура залишається на рівні 70 °C протягом 10-14 хвилин.

### ÖKO PLUS

Функція знижує температуру фази сушіння. Споживання енергії зменшується на 25%. Після завершення програми посуд може бути вологим. Ми рекомендуємо залишити дверцята приладу відкритими, щоб посуд зміг висохнути.

### ЗВУКОВІ СИГНАЛИ

Звукові сигнали лунають у таких випадках.

- Завершення програми.
- Рівень пом'якшення води налаштовується за допомогою електроніки.
- Несправність приладу.



Заводська настройка: увімкн. Звукові сигнали можна вимкнути.

### Вимкнення звукових сигналів

1. Для увімкнення приладу натисніть кнопку увімкнення/вимкнення.
2. Переконайтеся, що прилад перебуває в режимі налаштування. Див. розділ «ВСТАНОВЛЕННЯ І ЗАПУСК ПРОГРАМИ».
3. Одночасно натисніть та утримуйте сенсорні кнопки (4) і (5), доки не почнуть блимати індикатори сенсорних кнопок (3), (4), (5) та (6).
4. Натисніть сенсорну кнопку (5),
  - Індикатори сенсорних кнопок (3), (4) і (6) згаснуть.
  - Індикатор сенсорної кнопки (5) продовжує блимати.
  - На дисплеї відображаються налаштування звукових сигналів.

<b>1b</b>	Увімк.
<b>0b</b>	Вимк.

5. Натисніть сенсорну кнопку (5), щоб змінити настройку.

6. Щоб підтвердити, вимкніть прилад.

## НАСТРОЙКА КОЛЬОРУ TIME BEAM

Для світлового променя доступно дев'ять кольорів. Ви можете змінити колір чи вимкнути його.

1. Для увімкнення приладу натисніть кнопку увімкнення/вимкнення.
2. Переконайтеся, що прилад перебуває в режимі налаштування. Див. розділ «ВСТАНОВЛЕННЯ І ЗАПУСК ПРОГРАМИ».
3. Одночасно натисніть та утримуйте сенсорні кнопки (4) і (5), доки не почнуть

блмати індикатори сенсорних кнопок (3), (4), (5) та (6).

4. Натисніть сенсорну кнопку (6).
  - Індикатори сенсорних кнопок (3), (4) і (5) згаснуть.
  - Індикатор сенсорної кнопки (6) продовжує блимати.
  - На дисплеї відображається число і літера **C**. Кожне число відповідає певному кольору (**0C** = вимкнути Time Beam).
5. Щоб змінити колір, натискайте сенсорну кнопку (6).
6. Щоб підтвердити, вимкніть прилад.

## ПЕРЕД ПЕРШИМ КОРИСТУВАННЯМ

1. Перевірте, чи встановлений рівень пом'якшення води відповідає жорсткості води у вашій місцевості. За потреби відрегулюйте пом'якшувач води. Щоб дізнатися про ступінь жорсткості води у вашому районі, зверніться в місцеві органи водопостачання.
2. Покладіть сіль у контейнер для солі.
3. Залийте ополіскувач у дозатор ополіскувача.
4. Відкрийте водопровідний кран.
5. У приладі можуть залишатися рештки від процесу миття. Запустіть програму, щоб їх видалити. Не застосовуйте миючий засіб і не завантажуйте кошики.



Якщо ви застосовуєте комбіновані таблетовані миючі засоби, потрібно увімкнути функцію "multitab". Ці таблетовані засоби містять миючий засіб, ополіскувач та інші додаткові агенти. Перевірте, чи ці таблетовані засоби відповідають жорсткості води у вашій місцевості. Прочитайте інструкції на упаковці продукту.

## НАЛАШТУВАННЯ ПРИСТРОЮ ДЛЯ ПОМ'ЯКШЕННЯ ВОДИ

У жорсткій воді міститься велика кількість мінералів, що можуть зашкодити приладу і спричинити негативний результат миття. Пом'якшувач води нейтралізує ці мінерали. Сіль для посудомийної машини підтримує пом'якшувач води в чистоті і доброму стані. Ознайомтеся з таблицею, щоб налаштувати відповідний рівень пом'якшувача води. Завдяки цьому пом'якшувач води застосовує відповідну кількість солі для посудомийної машини та води.



Ви повинні налаштувати пом'якшувач води вручну або за допомогою електроніки.

Жорсткість води				Пом'якшувач води налаштування	
Німецька градуси (°dH)	Французька градуси (°fH)	ммоль/л	Кларк градуси	Вручну	Електроніка
51 - 70	91 - 125	9,1 - 12,5	64 - 88	2 1)	10
43 - 50	76 - 90	7,6 - 9,0	53 - 63	2 1)	9
37 - 42	65 - 75	6,5 - 7,5	46 - 52	2 1)	8
29 - 36	51 - 64	5,1 - 6,4	36 - 45	2 1)	7
23 - 28	40 - 50	4,0 - 5,0	28 - 35	2 1)	6
19 - 22	33 - 39	3,3 - 3,9	23 - 27	2 1)	5 1)
15 - 18	26 - 32	2,6 - 3,2	18 - 22	1	4
11 - 14	19 - 25	1,9 - 2,5	13 - 17	1	3
4 - 10	7 - 18	0,7 - 1,8	5 - 12	1	2
< 4	< 7	< 0,7	< 5	1 2)	1 2)

1) Заводська настройка.

2) Не використовуйте сіль на цьому рівні.

## Ручне регулювання

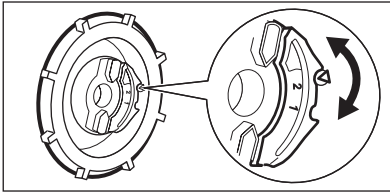

Поверніть перемикач рівня жорсткості води в положення 1 або 2.

## Настроювання за допомогою електроніки

1. Для увімкнення приладу натисніть кнопку увімкнення/вимкнення.
2. Переконайтеся, що прилад перебуває в режимі налаштування. Див. розділ «ВСТАНОВЛЕННЯ І ЗАПУСК ПРОГРАМИ».
3. Одночасно натисніть та утримуйте сенсорні кнопки (4) і (5), доки не почнуть блимати індикатори сенсорних кнопок (3), (4), (5) та (6).
4. Натисніть сенсорну кнопку (3).

- Індикатори сенсорних кнопок (4), (5) і (6) згаснуть.
  - Індикатор сенсорної кнопки (3) продовжує блимати.
  - Лунають звукові сигнали. Приклад: п'ять переривчастих звукових сигналів = рівень 5.
  - На дисплеї відображається налаштування пом'якшувача води. Приклад: **5 L** = рівень 5.
5. Щоб змінити налаштування, натискайте сенсорну кнопку (3).
  6. Щоб підтвердити, вимкніть прилад.

## ДОДАВАННЯ СОЛІ В КОНТЕЙНЕР ДЛЯ СОЛІ

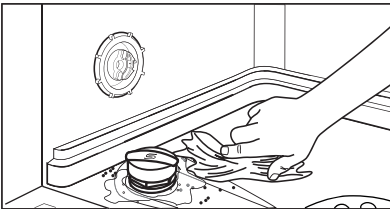
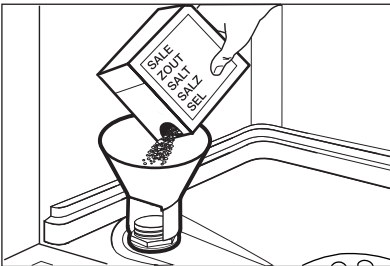

### Обережно!

Застосовуйте тільки сіль для посудомийної машини. Інші засоби можуть пошкодити прилад. Вода і сіль можуть перелитися з контейнера для солі під час наповнення. Існує ризик корозії. Щоб запобігти цьому, слід запускати програму одразу після наповнення контейнера для солі.

1. Поверніть кришечку проти годинникової стрілки і відкрийте контейнер для солі.
2. Налийте 1 літр води в контейнер для солі (лише перший раз).
3. Заповніть контейнер сіллю для посудомийної машини.
4. Приберіть сіль з поверхні біля отвору контейнера для солі.
5. Закрийте контейнер для солі, повернувши кришечку за годинниковою стрілкою.

## ЗАПОВНЕННЯ ДОЗАТОРА ОПОЛІСКУВАЧА

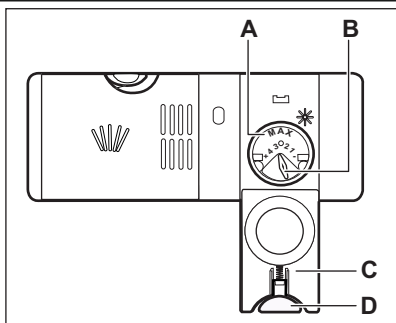

### Обережно!

Застосовуйте лише ополіскувачі для посудомийних машин. Інші засоби можуть пошкодити прилад.



Під час останньої фази полоскання ополіскувач допомагає висушити посуд, не залишаючи розводів і плям.

1. Натисніть кнопку (D), щоб відкрити кришку (C).
2. Наповніть дозатор ополіскувача (A), не перевищуючи позначки 'max'.
3. Якщо ополіскувач розлився, витріть його ганчіркою, що добре вбирає рідину. Це дозволить уникнути утворення надмірної піни.
4. Закрийте кришку. Переконайтеся у правильному блокуванні кнопки.



Ви можете повернути регулятор дозування (B) у положення між 1 (найнижча кількість) і положенням 4 (найвища кількість).



## ЩОДЕННЕ КОРИСТУВАННЯ

1. Відкрийте водопровідний кран.
2. Натисніть кнопку увімкнення/вимкнення, щоб увімкнути прилад. Переконайтеся, що прилад перебуває в режимі налаштування. Зверніться до розділу «ВСТАНОВЛЕННЯ І ЗАПУСК ПРОГРАМИ».
  - Якщо індикатор солі увімкнено, налейте сіль у контейнер для солі.
  - Якщо індикатор ополіскувача увімкнено, наповніть дозатор ополіскувача.
3. Завантажте посуд у кошики.
4. Додайте миючий засіб.
5. Установіть і запустіть відповідну програму миття, що відповідає типу посуду і ступеню його забруднення.

### ЗАВАНТАЖЕННЯ ПОСУДУ В КОШИКИ



Ознайомтеся із прикладами завантаження посуду в кошики, що зазначені в інформаційному листі з комплекту.

- Прилад призначено для миття лише посуду, що підходить для посудомийних машин.

- Забороняється мити в посудомийній машині вироби з дерева, рогу, алюмінію, олова й міді.
- Забороняється класти у прилад речі, що вбирають вологу (губки, ганчірки).
- Видаліть із посуду рештки їжі.
- Розмочіть залишки підгорілих страв на посуді.
- Предмети, що мають заглиблення (чашки, склянки та миски), ставте отвором до низу.
- Подбайте, щоб столові прибори і посуд не злипалися. Кладіть ложки серед інших гострих приборів.
- Подбайте про те, щоб склянки не стикалися з іншими склянками.
- Маленькі предмети кладіть у кошик для столових приборів.
- Легкі предмети кладіть у верхній кошик. Подбайте про те, щоб предмети не рухалися.
- Перед запуском програми переконайтеся, що розпилювачі можуть вільно обертатися.

## КОРИСТУВАННЯ МІЮЧИМ ЗАСОБОМ

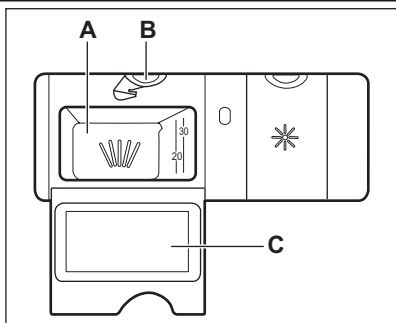
**Обережно!**

Користуйтеся лише миючими засобами для посудомийних машин.

1. Натисніть кнопку (B), щоб відкрити кришку (C).
2. Додайте миючий засіб у дозатор (A).
3. Якщо програма передбачає фазу попереднього миття, помістіть невелику кількість миючого засобу на внутрішню частину дверцят приладу.
4. У разі використання таблетованого миючого засобу покладіть таблетку в дозатор (A).
5. Закрийте кришку. Переконайтеся у правильному блокуванні кнопки.



Використовуйте мінімально необхідну кількість миючого засобу. Див. інструкції на упаковці миючого засобу.



Таблетований миючий засіб не повністю розчиняється під час коротких програм, тому на посуді можуть залишитися рештки миючого засобу.

Ми рекомендуємо застосовувати таблетований миючий засіб для довгих програм.

## ВСТАНОВЛЕННЯ І ЗАПУСК ПРОГРАМИ

## Режим налаштування

Прилад має перебувати в режимі налаштування для виконання деяких операцій.

Прилад перебуває в режимі налаштування, якщо після активації:

- на дисплеї відображаються дві горизонтальні смужки.

Якщо на панелі керування відображається щось інше, натисніть кнопку **RESET**, доки прилад не перейде в режим налаштування.

## Запуск програми без відкладеного запуску

1. Відкрийте водопровідний кран.

2. Для увімкнення приладу натисніть кнопку увімкнення/вимкнення. Переконайтеся, що прилад перебуває в режимі налаштування.

3. Оберіть програму.

- На дисплеї відображається номер обраної програми.

4. Якщо потрібно, можна обрати функції.

5. Зачиніть дверцята приладу. Програма запуситься.

- Дисплей згасне. Якщо відчинити дверцята під час роботи приладу, на дисплеї відображатиметься тривалість виконання програми, що зменшується з кроком в 1 хвилину.

## Відкладений запуск програми

1. Оберіть програму.

2. Натискайте сенсорну кнопку відкладеного запуску, доки не дисплеї не з'явиться потрібна кількість годин для відкладеного запуску (від 1 до 24 годин).
  - На дисплеї блиматиме час відкладеного запуску.
  - Світиться індикатор відкладеного запуску.
3. Зачиніть дверцята приладу. Почнеться зворотний відлік.
  - Якщо відчинити дверцята, на дисплеї відобразиться зворотний відлік часу до відкладеного запуску, що зменшується з кроком в 1 годину.
  - Після закінчення зворотного відліку програма запуститься автоматично.

### Відкривання дверцят під час роботи приладу

Якщо відчинити дверцята, прилад зупиняє роботу. Після закриття дверцят прилад поновлює роботу програми з того моменту, коли її було перевано.

### Скасування відкладеного запуску під час зворотного відліку

1. Відчиніть дверцята приладу.
2. Натисніть сенсорну кнопку відкладеного запуску ще кілька разів, доки на дисплеї не відобразиться номер програми.
3. Зачиніть дверцята приладу. Програма запуститься.

### Скасування програми

Натисніть кнопку **RESET**, доки не побачите:

- на дисплеї відображаються дві горизонтальні смужки.



Перед запуском нової програми переконайтеся, що в дозаторі миючого засобу є миючий засіб.

### Після завершення програми

Після завершення програми пролунає переривчастий звуковий сигнал.

1. Відчиніть дверцята приладу.
  - Засвітиться індикатор завершення.
  - На дисплеї відображається **0**.
2. Для вимкнення приладу натисніть кнопку увімкнення/вимкнення.
3. Перекрийте кран, через який подається вода.



Якщо не буде натиснуто кнопку увімкнення/вимкнення, функція **AUTO OFF** автоматичне вимкне прилад через кілька хвилин. Це допомагає зменшити споживання електроенергії.

- Щоб покращити результат сушіння, на декілька хвилин залиште дверцята прочиненими.
- Дайте посуду охолонути, перш ніж виймати його з приладу. Гарячий посуд може легко розбитися.
- Спершу вийміть посуд з нижнього, а потім із верхнього кошика.



На стінках і дверцятах приладу може бути вода. Нержавіюча сталь холоне швидше, ніж посуд.

## ДОГЛЯД ТА ЧИСТКА



### Попередження!

Перш ніж виконувати технічне обслуговування, вимкніть машину і вийміть вилку з розетки.



Брудні фільтри і забиті розпилювачі знижують результати миття. Регулярно перевіряйте їх і чистьте за необхідності.

### ЧИЩЕННЯ ФІЛЬТРІВ

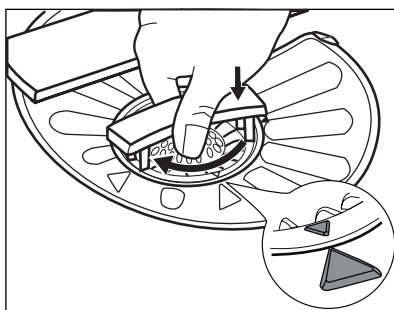
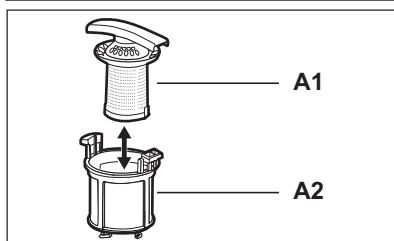
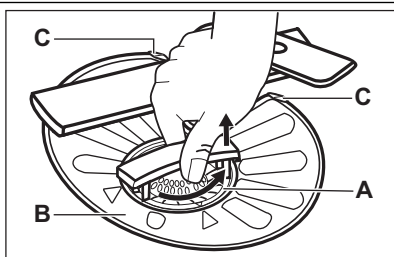

1. Поверніть фільтр (A) проти годинникової стрілки і зніміть його.
2. Щоб розібрати фільтр (A), роз'єднайте (A1) і (A2).
3. Вийміть фільтр (B).
4. Промийте фільтри водою.
5. Встановіть фільтр (B) у початкове положення. Переконайтеся, що його правильно вставлено під двома напрямними (C).
6. Складіть фільтр (A) і вставте його у фільтр (B). Поверніть за годинниковою стрілкою до фіксації.



Неправильне встановлення фільтрів може спричинити незадовільні результати прання і пошкодження приладу.

### ЧИЩЕННЯ РОЗПИЛЮВАЧІВ

Не знімайте розпилювачі. Якщо отвори розпилювачів забилися, видавіть рештки бруду за допомогою загостреного предмета.

### ЧИЩЕННЯ ЗЗОВНІ

Протріть прилад вологою м'якою ганчіркою. Застосовуйте лише нейтральні миючі засоби. Не застосовувати абразивні продукти, абразивні серветки чи розчинники.

## УСУНЕННЯ ПРОБЛЕМ

Прилад не запускається або зупиняється під час роботи.

Спершу спробуйте знайти рішення проблеми в таблиці. Якщо вам це не вдається, звертайтеся до сервісного центру.

**При виникненні деяких проблем на дисплеї з'являється код попередження:**

- **E0** - Прилад не заповнюється водою.

- **E20** - Прилад не зливає воду.

- **E30** - Працює пристрій, що запобігає переливанню води.



### Попередження!

Вимкніть прилад, перш ніж виконувати перевірку.

Проблема	Можлива причина	Можливе рішення
Програма не запускається.	Кабель живлення не підключений до електромережі.	Вставте вилку кабелю живлення в розетку.
	Відкриті дверцята приладу.	Зачиніть дверцята приладу.
	Спрацював запобіжник на щитку.	Замініть запобіжник.
Прилад не заповнюється водою.	Встановлено відкладений пуск.	Скасуйте відкладений пуск або зачекайте, доки завершиться зворотний відлік.
	Водопровідний кран перекритий.	Відкрийте водопровідний кран.
	Тиск води занадто низький.	Зверніться до місцевої водопровідної служби.
	Кран подачі води перекритий або забився вапняними відкладеннями.	Почистіть водопровідний кран.
	Заблокований фільтр шланга для подавання води.	Прочистіть фільтр.
	Шланг для подавання води перегнувся або перетиснутий.	Переконайтеся, що шланг встановлено належним чином.
Прилад не зливає воду.	Працює пристрій, що запобігає переливанню води. У приладі протікає вода.	Закрийте водопровідний кран і зверніться до сервісного центру.
	Забився зливний отвір раковини.	Прочистіть зливний отвір.
	Шланг для зливу води перегнувся або перетиснутий.	Переконайтеся, що шланг встановлено належним чином.

Після перевірки увімкніть прилад. Виконання програми продовжується з того моменту, коли вона була перервана.

Якщо проблема виникає знову, зверніться до сервісного центру.

Якщо з'являються інші коди помилок, зверніться до сервісного центру.

## РЕЗУЛЬТАТИ МИТТЯ ТА СУШІННЯ НЕЗАДОВІЛЬНІ

Проблема	Можлива причина	Можливе рішення
Посуд не чистий.	Забилися фільтри.	Очистіть фільтри.
	Неправильно складено чи встановлено фільтри.	Подбайте про те, щоб фільтри були правильно складені та встановлені.
	Забилися розпилювачі.	Видаліть залишки бруду за допомогою гострого предмета.
	Програма миття не відповідає типу посуду та ступеню забруднення.	Оберіть програму, що відповідає типу посуду та ступеню забруднення.
	Неправильно розташований посуд у кошиках. Вимито не весь посуд.	Перевірте правильність розташування посуду в кошиках, щоб вода могла легко потрапити до всіх предметів посуду.
	Розпилювачі не змогли вільно обертатися.	Перевірте правильність розташування посуду в кошиках, а також відсутність перешкод в обертанні розпилювачів.
	Недостатньо миючого засобу.	Перш ніж запустити програму, переконайтеся, що ви додаєте правильну кількість миючого засобу в дозатор.
	У дозаторі миючого засобу не було миючого засобу.	Перш ніж запустити програму, переконайтеся, що в дозаторі є миючий засіб.
Частки вапняного нальоту на посуді.	Контейнер для солі порожній.	Переконайтеся, що сіль для посудомийної машини знаходиться в контейнері для солі.
	Невірно встановлений рівень пристрою для пом'якшення води.	Перевірте, чи встановлений рівень пом'якшення води відповідає жорсткості води у вашій місцевості.
	Кришка контейнера для солі закрита нещільно.	Щільно закрийте кришку.
На склянках та іншому посуді наявні смуги та плями білуватого кольору або синюватий наліт.	Надто велике дозування ополіскувача.	Зменште дозування ополіскувача.
	Надто багато миючого засобу.	Перш ніж запустити програму, переконайтеся, що ви додаєте правильну кількість миючого засобу в дозатор.

Проблема	Можлива причина	Можливе рішення
На склянках та іншому посуді залишаються плями від крапель води.	Недостатнє дозування ополіскувача.	Збільште дозування ополіскувача.
	Проблема може бути спричинена якістю миючого засобу.	Спробуйте миючий засіб іншої марки.
Посуд вологий.	<ul style="list-style-type: none"> <li>Програмою не передбачено фазу сушіння.</li> <li>Програмою передбачено фазу сушіння при низькій температурі.</li> </ul>	Щоб покращити результат сушіння, на декілька хвилин залиште дверцята відкритими.
Посуд вологий і матовий.	Дозатор ополіскувача порожній.	Переконайтесь, що в дозаторі ополіскувача є ополіскувач.
	Проблема може бути спричинена якістю ополіскувача.	Спробуйте ополіскувач іншої марки.
	Проблема може бути спричинена якістю комбінованого таблетованого миючого засобу.	<ul style="list-style-type: none"> <li>Спробуйте комбінований таблетований миючий засіб іншої марки.</li> <li>Увімкніть дозатор ополіскувача і застосуйте ополіскувач разом із комбінованим таблетованим миючим засобом.</li> </ul>

### Активация дозатора ополіскувача з увімкненою функцією Multitab

- Для увімкнення приладу натисніть кнопку увімкнення/вимкнення.
- Переконайтесь, що прилад перебуває в режимі налаштування. Див. розділ «ВСТАНОВЛЕННЯ І ЗАПУСК ПРОГРАМИ».
- Одночасно натисніть та утримуйте сенсорні кнопки (4) і (5), доки не почнуть блимати індикатори сенсорних кнопок (3), (4), (5) та (6).
- Натисніть сенсорну кнопку (4).
  - Індикатори сенсорних кнопок (3), (5) і (6) згаснуть.

- Індикатор сенсорної кнопки (4) продовжує блимати.
- На дисплеї відображається налаштування дозатора ополіскувача.

<i>Od</i>	Вимк.
<i>Id</i>	Увімк.

- Натисніть сенсорну кнопку (4), щоб змінити налаштування.
- Щоб підтвердити, вимкніть прилад.
- Відрегулюйте дозування ополіскувача.
- Залийте ополіскувач у дозатор ополіскувача.

## ТЕХНІЧНА ІНФОРМАЦІЯ

Розміри	Ширина/висота/глибина (мм)	596 / 818 - 898 / 550
Підключення до електромережі	Див. таблицю з технічними даними.	
Тиск у мережі водопостачання	Мін/макс (бар/МПа)	(0.5 / 0.05) / (8 / 0.8)

Подача води <sup>1)</sup>	Холодна або гаряча вода <sup>2)</sup>	макс. 60°C
Місткість	Кількість комплектів посуду	12

1) Приєднайте впускний шланг до водопровідного крана з нарізкою 3/4 дюйма.

2) Якщо гаряча вода нагрівається за допомогою альтернативних джерел енергії (наприклад, сонячних батарей або вітроелектростанцій), то використовуйте гарячу воду, щоб зменшити споживання електроенергії.









[www.aeg.com/shop](http://www.aeg.com/shop)

117931940-A-262011

