

FAVORIT 99015 VI

RU ПОСУДОМОЕЧНАЯ МАШИНА

ИНСТРУКЦИЯ ПО
ЭКСПЛУАТАЦИИ

2

UK ПОСУДОМЙНА МАШИНА

ІНСТРУКЦІЯ

24

СОДЕРЖАНИЕ

- 4 СВЕДЕНИЯ ПО ТЕХНИКЕ БЕЗОПАСНОСТИ
- 6 ОПИСАНИЕ ИЗДЕЛИЯ
- 7 ПАНЕЛЬ УПРАВЛЕНИЯ
- 8 ПРОГРАММЫ
- 10 РЕЖИМЫ
- 12 ПЕРЕД ПЕРВЫМ ИСПОЛЬЗОВАНИЕМ
- 16 ЕЖЕДНЕВНОЕ ИСПОЛЬЗОВАНИЕ
- 19 УХОД И ОЧИСТКА
- 20 ПОИСК И УСТРАНЕНИЕ НЕИСПРАВНОСТЕЙ
- 23 ТЕХНИЧЕСКИЕ ДАННЫЕ

ОХРАНА ОКРУЖАЮЩЕЙ СРЕДЫ

Материалы с символом ♻️ следует сдавать на переработку. Положите упаковку в соответствующие контейнеры для сбора вторичного сырья.



Принимая участие в переработке старого электробытового оборудования, Вы помогаете защитить окружающую среду и здоровье человека. Не выбрасывайте вместе с бытовыми отходами бытовую технику, помеченную символом . Доставьте изделие на местное предприятие по переработке вторичного сырья или обратитесь в свое муниципальное управление.

НА НАШЕМ ВЕБ-САЙТЕ МОЖНО НАЙТИ:

- Продукцию
- Брошюры
- Руководства пользователя
- Мастер устранения неполадок
- Информацию о техническом обслуживании

www.aeg.com

УСЛОВНЫЕ ЗНАКИ

-  Внимание – Важные сведения по технике безопасности.
-  Общая информация и рекомендации
-  Информация по защите окружающей среды

Право на изменения сохраняется.

ДЛЯ ОПТИМАЛЬНЫХ РЕЗУЛЬТАТОВ

Благодарим Вас за выбор данного продукта AEG. Этот продукт будет безупречно служить Вам долгие годы – ведь мы создали его с помощью инновационных технологий, которые облегчат Вашу жизнь и создадут качества, которые Вы не найдете в привычных приборах. Потратьте немного времени на чтение, чтобы получить максимальную пользу от своей покупки.

АКСЕССУАРЫ И РАСХОДНЫЕ МАТЕРИАЛЫ

В интернет-магазине AEG Вы сможете найти все необходимое для того, чтобы все ваши приборы AEG сверкали чистотой и радовали Вас безотказной работой. Помимо этого, здесь Вы найдете широкий выбор аксессуаров, разработанных и изготовленных по самым высоким стандартам, какие только можно представить – от профессиональной кухонной посуды до лотков для хранения ножей, от держателей бутылок до мешков для деликатного белья...



Посетите Интернет-магазин по адресу
www.aeg.com/shop

ПОДДЕРЖКА ПОТРЕБИТЕЛЕЙ И СЕРВИСНОЕ ОБСЛУЖИВАНИЕ

Мы рекомендуем использовать оригинальные запчасти.

При обращении в сервис-центр следует иметь под рукой следующую информацию.
 Данная информация находится на табличке с техническими данными.

Модель _____

PNC (код изделия) _____

Серийный номер _____



СВЕДЕНИЯ ПО ТЕХНИКЕ БЕЗОПАСНОСТИ

Перед установкой и эксплуатацией прибора внимательно ознакомьтесь с приложенным руководством. Производитель не несет ответственность за травмы/повреждения, полученные/вызванные неправильной установкой и эксплуатацией. Обязательно храните данное руководство вместе с прибором для использования в будущем.

БЕЗОПАСНОСТЬ ДЕТЕЙ И ЛИЦ С ОГРАНИЧЕННЫМИ ВОЗМОЖНОСТЯМИ



ВНИМАНИЕ!

Существует риск удушья, получения травм или стойких нарушений нетрудоспособности.

- Не допускайте лиц, включая детей, с ограниченной чувствительностью, умственными способностями или не обладающих необходимыми знаниями, к эксплуатации прибора. Они должны находиться под присмотром или получить инструкции от лица, ответственного за их безопасность. Не позволяйте детям играть с прибором.
- Храните все упаковочные материалы вне досягаемости детей.
- Храните все средства для стирки вне досягаемости детей.
- Не подпускайте детей и домашних животных к прибору, когда его дверца открыта.

УСТАНОВКА



ВНИМАНИЕ!

Установка данного прибора должна производиться квалифицированным специалистом или иным компетентным лицом.

- Удалите всю упаковку.
- Не устанавливайте и не подключайте прибор, если он имеет повреждения.
- Не устанавливайте и не эксплуатируйте прибор в помещениях с температурой ниже 0°C.
- Следуйте приложенным к прибору инструкциям по его установке.
- Убедитесь, что мебель над прибором и рядом с ним надежно закреплена.

Подключение к водопроводу

- Следите за тем, чтобы не повредить шланги для воды.
- Перед подключением прибора к новым или давно не использовавшимся трубам дайте воде стечь, пока она не станет чистой.
- Перед первым использованием прибора убедитесь в отсутствии протечек.

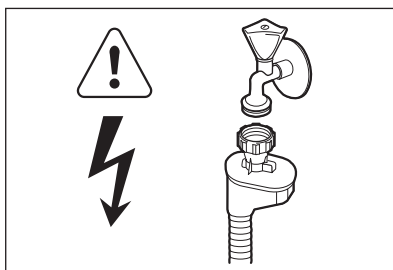

ВНИМАНИЕ!

Опасное напряжение.

Наливной шланг оснащен предохранительным клапаном и оболочкой с внутренним сетевым кабелем.

- Если наливной шланг поврежден, немедленно выньте вилку сетевого шнура из розетки. Обратитесь в сервисный центр для замены наливного шланга.

Подключение к электросети



ВНИМАНИЕ!

Существует риск пожара и поражения электрическим током.

- Прибор должен быть заземлен.
- Убедитесь, что параметры электропитания, указанные на табличке с техническими характеристиками, соответствуют параметрам электросети. В противном случае вызовите электрика.
- Включайте прибор только в установленную надлежащим образом электророзетку с защитным контактом.
- Не пользуйтесь тройниками и удлинителями.
- Следите за тем, чтобы не повредить вилку и сетевой кабель. Для замены сетевого кабеля обратитесь в сервисный центр или к электрику.

- Вставляйте вилку сетевого кабеля в розетку только во конце установки прибора. Убедитесь, что после установки имеется доступ к вилке.
- Для отключения прибора от электросети не тяните за сетевую кабель. Всегда беритесь за вилку.

ИСПОЛЬЗОВАНИЕ



ВНИМАНИЕ!

Существует опасность травмы.

- Используйте прибор в жилых помещениях.
- Не изменяйте параметры данного прибора.
- Размещайте ножи и столовые приборы с заостренными концами в корзину для столовых приборов либо острыми концами вниз, либо укладывайте их горизонтально.
- Не оставляйте прибор с открытой дверцей без присмотра во избежание падения на открытую дверцу.
- Не садитесь и не вставайте на открытую дверцу.
- Моющие средства для посудомоечных машин представляют опасность. Следуйте правилам по безопасному обращению, приведенным на упаковке моющего средства.
- Не пейте воду и не играйте с водой из прибора.
- Не извлекайте посуду из прибора до завершения программы. На посуде может остаться моющее средство.



ВНИМАНИЕ!

Существует риск поражения электрическим током, пожара или ожогов.

- Не кладите на прибор, рядом с ним или внутрь него легковоспламеняющиеся материалы или изделия, пропитанные легковоспламеняющимися веществами.
- Не используйте для очистки прибора подаваемую под давлением воду или пар.
- Если открыть дверцу прибора во время выполнения программы, из него может вырваться горячий пар.

ЛАМПА ВНУТРЕННЕГО ОСВЕЩЕНИЯ



ВНИМАНИЕ!

Существует опасность травмы. Светодиодное свечение в видимой части спектра: не допускайте попадания светового луча непосредственно в глаза.

Светодиод относится к классу 2 и соответствуют нормативам IEC 60825-1: 1993 + A1:1997 + A2:2001.

Длина волны излучаемого света: 450 нм
Максимальная излучаемая мощность: 548 мкВт

Для замены лампы внутреннего освещения обращайтесь в сервисный центр.

УТИЛИЗАЦИЯ



ВНИМАНИЕ!

Существует опасность травмы или удушья.

- Отключите прибор от электросети.
- Отрежьте и утилизируйте сетевую кабель.
- Удалите защелку дверцы, чтобы предотвратить риск ее запираения при попадании внутрь прибора детей и домашних животных.

ОПИСАНИЕ ИЗДЕЛИЯ

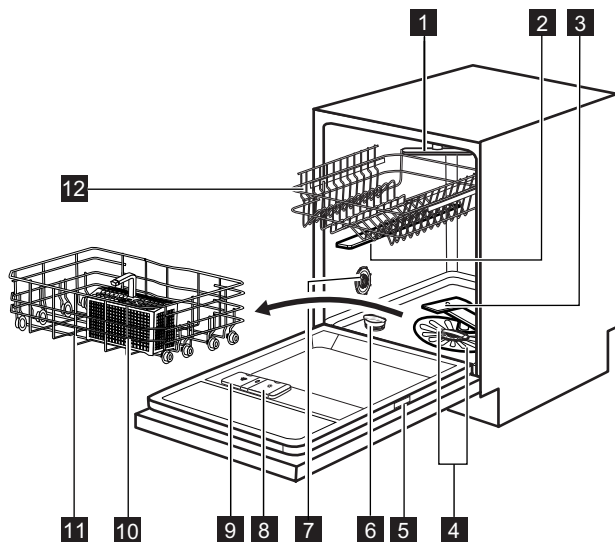

- 1** Потолочный разбрызгиватель
- 2** Верхний разбрызгиватель
- 3** Нижний разбрызгиватель
- 4** Фильтры
- 5** Табличка с техническими данными
- 6** Емкость для соли
- 7** Переключатель жесткости воды
- 8** Дозатор ополаскивателя
- 9** Дозатор мощного средства

- 10** Корзина для столовых приборов
- 11** Нижняя корзина
- 12** Верхняя корзина



В данной посудомоечной машине имеется внутреннее освещение, которое включается при открывании и выключается при закрывании дверцы.

TIME BEAM

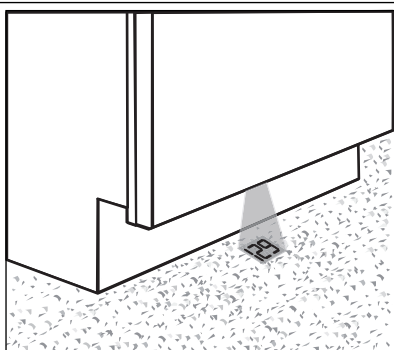

Time Beam – это луч света, который проецирует на полу кухни:

- Продолжительность программы. Она уменьшается с шагом в одну минуту.
- Окончание программы (**0:00**).
- Время задержки пуска. Она уменьшается с шагом в один час (24 час, 23 час...).
- Коды неисправностей.

ПАНЕЛЬ УПРАВЛЕНИЯ



Элементы управления расположены вверху на панели управления. Для работы с элементами управления держите дверцу прибора приоткрытой.



В работе с прибором Вам будут помогать сообщения на дисплее и звуковые сигналы.

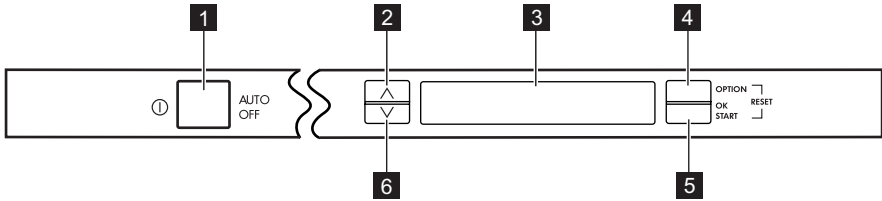

- 1** Кнопка «Вкл/Выкл»
- 2** Кнопка меню (вверх)
- 3** Дисплей

- 4** Кнопка OPTION («Функция»)
- 5** Кнопка OK START («ОК ПУСК»)
- 6** Кнопка меню (вниз)

ДИСПЛЕЙ

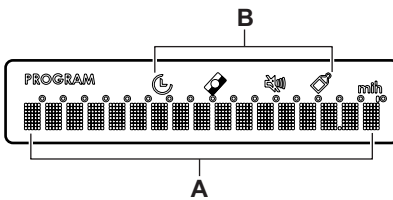

- A)** В этой области отображаются сообщения, программы, функции и этапы выбранной программы.
- B)** В этой области отображаются символы функций.

Символ	
	ОТЛОЖИТЬ ПУСК Загорается при включении функции «ОТЛОЖИТЬ ПУСК».
	MULTITAB Загорается при включении функции Multitab.
	ГРОМКОСТЬ Индикатор загорается, если звуковая сигнализация отключена.
	EXTRA HYGIENE Индикатор загорается при включении данной функции или если задана программа INTENSIV PRO .

ПРОГРАММЫ

Программа	Степень загрязнения Тип загрузки	Этапы программы	Функции
АВТОМАТИКА 1)	Все Посуда, столовые приборы, кастрюли и сковороды	Предварительная мойка Мойка, 45°C или 70°C Ополаскивание Сушка	EXTRA HYGIENE
INTENSIV PRO 2)	Сильное загрязне- ние Посуда, столовые приборы, кастрюли и сковороды	Предварительная мойка Мойка, 70°C Ополаскивание Сушка	PROBOOST
EXTRA SILENT 3)	Обычное загрязне- ние Посуда и столовые приборы	Предварительная мойка Мойка, 50°C Ополаскивание Сушка	
30 МИНУТ 4)	Свежее загрязне- ние Посуда и столовые приборы	Мойка, 60°C Ополаскивание	EXTRA HYGIENE
ЭНЕРГОЭКО 5)	Обычное загрязне- ние Посуда и столовые приборы	Предварительная мойка Мойка, 50°C Ополаскивание Сушка	EXTRA HYGIENE
50 МИНУТ	Слабое загрязне- ние Посуда и столовые приборы	Мойка, 55°C Ополаскивание	EXTRA HYGIENE
PROZONE 6)	Смешанная загряз- ненность Посуда, столовые приборы, кастрюли и сковороды	Предварительная мойка Мойка, 70°C Ополаскивание Сушка	
45° СТЕКЛО	Обычная или не- большая загряз- ненность Тонкий фаянс и стекло	Мойка, 45°C Ополаскивание Сушка	
ПРЕДВ.ПОЛОСК. 7)	Все	Предварительная мойка	

1) Прибор самостоятельно определяет степень загрязнения и количество посуды в корзинах. Он автоматически регулирует температуру и количество воды, энергопотребление и продолжительность программы.

- 2) Данная программа включает в себя функцию EXTRA HYGIENE («Повышенная гигиеничность»)
- 3) Это самая тихая программа мойки. Насос работает на очень низкой скорости, чтобы понизить уровень шума. Из-за пониженной скорости насоса продолжительность программы увеличивается.
- 4) Данная программа позволяет вымыть посуду со свежими загрязнениями. Программа обеспечивает хорошие результаты за короткое время.
- 5) Это стандартная программа для тестирующих организаций. Данная программа обеспечивает наиболее практичное потребление воды и энергии при мойке посуды и столовых приборов обычного уровня загрязнения. См. данные проверочной программы в прилагаемой брошюре.
- 6) Данная программа позволяет вымыть посуду, степень загрязненности которой различается. В нижнюю корзину устанавливается посуда с высоким загрязнением, а в верхнюю – с обычным. Давление и температура воды в области нижней корзины выше, чем в области верхней корзины.
- 7) Используйте эту программу для быстрого ополаскивания посуды. Это предотвратит прилипание к посуде остатков пищи и появление неприятных запахов.
Не используйте моющее средство с этой программой.

Показатели потребления

Программа ¹⁾	Электроэнергия (кВт·ч)	Вода (л)
АВТОМАТИКА	0.9 - 1.7	8 - 15
INTENSIV PRO	1.4 - 1.6	13 - 14
EXTRA SILENT	1.1 - 1.2	9 - 11
30 МИНУТ	0.8	9
ЭНЕРГОЭКО	0.9 - 1.0	9 - 11
50 МИНУТ	1.0 - 1.1	10 - 11
PROZONE	1.3 - 1.5	14 - 15
45° СТЕКЛО	0.8 - 0.9	11 - 12
ПРЕДВ.ПОЛОСК.	0.1	4

- 1) На дисплее отображается продолжительность программы.
Указанные показатели потребления и продолжительность выполнения программы могут изменяться в зависимости от давления и температуры воды, напряжения в сети, выбранных функций и количества посуды.

РЕЖИМЫ

МЕНЮ ФУНКЦИЙ

Меню	Подменю	Описание функции
ОТЛОЖИТЬ ПУСК		Пуск программы мойки можно отложить на срок от 1 до 24 часов.
EXTRA HYGIENE	ВКЛ ОТК	Данная функция обеспечивает достижение повышенной гигиеничности. В ходе этапа ополаскивания температура достигает 70°C на время от 10 до 14 минут.
MULTITAB	ВКЛ ОТК	Включайте данную функцию только в случае использования комбинированного таблетированного моющего средства. Такие таблетки содержат моющее средство, ополаскиватель и и другие добавки.
PROBOOST	ВКЛ ОТК	Данная функция увеличивает давление воды на 40% и обеспечивает более высокое качество мытья, когда посуда особенно загрязнена.
ПАРАМЕТРЫ	РУССКИЙ ЯЗЫК (Для выбора доступны несколько языков).	Выбор языка для сообщений, выводимых на дисплей.
	ЖЕСТКОСТЬ ВОДЫ (Доступны 10 уровней).	Электронная регулировка уровня смягчителя для воды. Заводская настройка: 5
	ОПОЛАСКИВА-ЛЬ ВКЛ ОТК	Включение дозатора ополаскивателя. (Только при включенной функции Multitab).
	ГРОМКОСТЬ (Доступны 5 уровней).	Регулировка громкости звуковых сигналов. Уровень 0 = звук отключен
	ЦВЕТ (Для выбора доступно несколько цветов).	Выбор цвета луча отсчета времени Time Beam. 0 = Луч отсчета времени Time Beam не горит. Заводская настройка: 1
ЯРКОСТЬ (Доступны 10 уровней).	Увеличение или уменьшение яркости подсветки дисплея. Заводская настройка: 10	

Выбор функции

- Для вызова меню функций нажмите на кнопку OPTION.
- Нажимая на одну из кнопок меню, прокрутите меню функций.
- Для выбора функции или для того, чтобы открыть подменю, нажмите на сенсорное поле OK START («ОК ПУСК»).
- Нажимая на одну из кнопок меню, прокрутите подменю функций и задайте функцию.

5. Чтобы подтвердить выбор, нажмите на OK START («ОК ПУСК»).
6. Чтобы закрыть меню функций, нажмите на кнопку OPTION («ФУНКЦИЯ»).

Задание задержки пуска

1. Для вызова меню функций нажмите на кнопку OPTION («ФУНКЦИЯ»).
2. Нажмите на одну из кнопок меню и перейдите к пункту ОТЛОЖИТЬ ПУСК .
3. Нажмите на OK START («ОК ПУСК»).
4. Нажимая на кнопки меню, задайте число часов.
5. Чтобы подтвердить выбор, нажмите на OK START («ОК ПУСК»).
6. Чтобы закрыть меню функций, нажмите на кнопку OPTION («ФУНКЦИЯ»).

3. Установите смягчитель для воды на максимальное значение.
4. Убедитесь, что емкость для соли и дозатор ополаскивателя заполнены.
5. Не загружая в прибор моющее средство и посуду, запустите самую короткую программу, включающую этап ополаскивания.
6. Настройте смягчитель для воды в соответствии с уровнем жесткости воды в Вашем регионе.
7. Задайте дозировку ополаскивателя.

Включение функции Multitab



Включать или выключать функцию Multitab следует перед запуском программы. Данную функцию невозможно включить или выключить во время выполнения программы.

1. Включите прибор нажатием на кнопку «Вкл/Выкл».
2. Для вызова меню функций нажмите на кнопку OPTION («ФУНКЦИЯ»).
3. Нажмите на одну из кнопок меню и перейдите к пункту MULTITAB .
4. Нажмите на OK START («ОК ПУСК»).
5. Нажмите на одну из кнопок меню для включения функции Multitab (ВКЛ).
6. Чтобы подтвердить выбор, нажмите на OK START («ОК ПУСК»).
7. Чтобы закрыть меню функций, нажмите на кнопку OPTION («ФУНКЦИЯ»).



Функция остается включенной до ее принудительного выключения. Перейдите в меню функций и отключите функцию Multitab (ОТК).

В случае перехода с комбинированного таблетированного моющего средства на раздельное использование моющего средства, ополаскивателя и посудомоечной соли проделайте следующее:

1. Включите прибор нажатием на кнопку «Вкл/Выкл».
2. Выключите функцию Multitab.

ПЕРЕД ПЕРВЫМ ИСПОЛЬЗОВАНИЕМ

1. Включите прибор нажатием на кнопку «Вкл/Выкл».
2. На дисплее отобразится название языка, установленного по умолчанию: LANGUAGE ENGLISH.
 - Чтобы подтвердить выбор, нажмите на OK START («ОК ПУСК»).
 - Нажмите на одну из кнопок меню для выбора другого языка, а затем нажмите на OK START («ОК ПУСК») для подтверждения сделанного выбора.
3. Чтобы закрыть меню функций, нажмите на кнопку OPTION («ФУНКЦИЯ»).
4. Убедитесь, что текущие настройки смягчителя для воды соответствуют уровню жесткости воды в Вашем регионе. В противном случае настройте смягчитель для воды. Обратитесь в местную службу водоснабжения, чтобы узнать уровень жесткости воды в вашей местности.
5. Заправьте емкость для соли.
6. Заправьте дозатор ополаскивателя.
7. Откройте водопроводный кран.
8. В приборе могут быть посторонние вещества, оставшиеся после его производства. Для их удаления следует запустить программу мойки. Не используйте моющее средство и не загружайте корзины.



В случае использования комбинированного таблетированного моющего средства включите функцию Multitab. Такие таблетки содержат моющее средство, ополаскиватель и другие добавки. Убедитесь, что таблетированное средство подходит для жесткости воды Вашего региона. Воспользуйтесь инструкциями на упаковке продуктов.

НАСТРОЙКА УСТРОЙСТВА ДЛЯ СМЯГЧЕНИЯ ВОДЫ

Жесткая вода имеет высокое содержание минералов, которые могут привести к повреждению прибора и неудовлетворительным результатам мойки. Смягчитель для воды нейтрализует действие этих минералов.

Посудомоечная соль обеспечивает чистоту и хорошее состояние смягчителя для воды. Для правильного выбора уровня смягчителя для воды воспользуйтесь таблицей. Это гарантия того, что смягчитель для воды будет использовать верное соотношение посудомоечной соли и воды.



Смягчитель для воды необходимо настроить вручную и электронным способом.

Жесткость воды			Настройка смягчителя для воды		
Градусы по немецкому стандарту (°dH)	Градусы по французскому стандарту (°fH)	ммоль/л	Градусы Кларка	Вручную	Электронным способом
51 - 70	91 - 125	9.1 - 12.5	64 - 88	2 1)	10
43 - 50	76 - 90	7.6 - 9.0	53 - 63	2 1)	9
37 - 42	65 - 75	6.5 - 7.5	46 - 52	2 1)	8

Жесткость воды			Настройка смягчителя для воды		
Градусы по немецкому стандарту (°dH)	Градусы по французскому стандарту (°fH)	ммоль/л	Градусы Кларка	Вручную	Электронным способом
29 - 36	51 - 64	5.1 - 6.4	36 - 45	2 ¹⁾	7
23 - 28	40 - 50	4.0 - 5.0	28 - 35	2 ¹⁾	6
19 - 22	33 - 39	3.3 - 3.9	23 - 27	2 ¹⁾	5 ¹⁾
15 - 18	26 - 32	2.6 - 3.2	18 - 22	1	4
11 - 14	19 - 25	1.9 - 2.5	13 - 17	1	3
4 - 10	7 - 18	0.7 - 1.8	5 - 12	1	2
< 4	< 7	< 0.7	< 5	1 ²⁾	1 ²⁾

1) Заводская установка.

2) Не используйте соль при таком уровне.

Настройка вручную

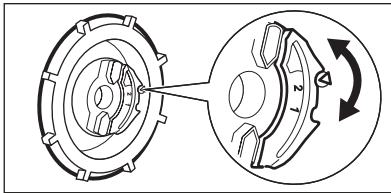

Переведите переключатель жесткости воды в положение 1 или 2.

Электронная настройка

1. Включите прибор нажатием на кнопку «Вкл/Выкл».
2. Для вызова меню функций нажмите на кнопку OPTION («ФУНКЦИЯ»).
3. Нажмите на одну из кнопок меню и перейдите к пункту ПАРАМЕТРЫ.
4. Нажмите на OK START («ОК ПУСК»), чтобы вызвать подменю.
5. Нажмите на одну из кнопок меню и перейдите к пункту ЖЕСТКОСТЬ ВОДЫ.
6. Нажмите на OK START («ОК ПУСК»).
7. Используйте кнопки меню для настройки уровня смягчителя для воды.
8. Чтобы подтвердить выбор, нажмите на OK START («ОК ПУСК»).
9. Чтобы закрыть меню функций, нажмите на кнопку OPTION («ФУНКЦИЯ»).

ЗАПОЛНЕНИЕ ЕМКОСТИ ДЛЯ СОЛИ

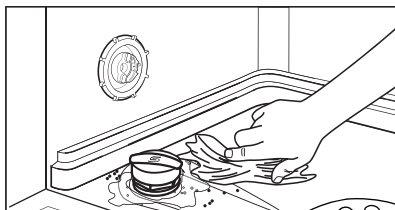
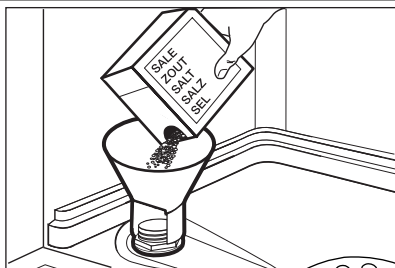

ПРЕДУПРЕЖДЕНИЕ!

Используйте только соль для посудомоечных машин. Другие продукты могут привести к повреждению прибора. При заполнении емкости для соли из него может вылиться вода с солью. Существует опасность коррозии. Для того, чтобы ее предотвратить, после заполнения емкости для соли запустите любую программу.

1. Поверните крышку против часовой стрелки и откройте емкость для соли.
2. Налейте в емкость для соли 1 л воды (только перед первым использованием).
3. Насыпьте посудомоечную соль в емкость для соли.
4. Уберите соль вокруг отверстия емкости для соли.
5. Чтобы закрыть емкость для соли, поверните крышку по часовой стрелке.



Когда будет необходимо заполнить емкость для соли, на дисплее отобразится сообщение **ДОБАВЬТЕ СОЛЬ**. Сообщение не выдается во время работы программы.

ЗАПОЛНЕНИЕ ДОЗАТОРА ОПОЛАСКИВАТЕЛЯ

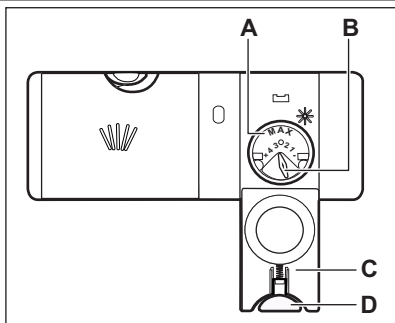

ПРЕДУПРЕЖДЕНИЕ!

Используйте только ополаскиватель для посудомоечных машин. Другие продукты могут привести к повреждению прибора.



Во время этапа сушки ополаскиватель помогает высушить посуду без потеков и пятен.

1. Нажмите на кнопку снятия блокировки (D), чтобы открыть крышку (C).
2. Наполните дозатор ополаскивателя (A), не превышая отметку «Макс».
3. Во избежание избыточного пенообразования удалите пролившийся ополаскиватель тканью, хорошо впитывающей жидкость.
4. Закройте крышку. Убедитесь, что кнопка блокировки защелкнулась.



Селектор количества выдаваемого ополаскивателя (B) позволяет выбрать от 1 (минимальное количество) до 4 (максимальное количество).



Если дозатор ополаскивателя пуст, на дисплее отобразится сообщение **ВНЕСИТЕ ОПОЛАС-ЛЬ**. Сообщение не выдается во время работы программы.

ЕЖЕДНЕВНОЕ ИСПОЛЬЗОВАНИЕ

1. Откройте водопроводный кран.
2. Включите прибор нажатием на кнопку «Вкл/Выкл».
 - Если на дисплее отображается сообщение о необходимости добавить соль, заполните емкость для соли.
 - Если на дисплее отображается сообщение о необходимости добавить ополаскиватель, заполните дозатор ополаскивателя.
3. Загрузите корзины.
4. Добавьте моющее средство.
5. Выберите подходящую программу мойки в соответствии с типом загрузки и степенью ее загрязненности.

ЗАГРУЗКА КОРЗИН



Примеры загрузки корзин Вы найдете в прилагаемой брошюре.

- Используйте прибор только для мытья принадлежностей, пригодных для мытья в посудомоечных машинах.

- Не загружайте в прибор изделия из дерева, кости, алюминия, олова и меди.
- Не помещайте в прибор предметы, которые могут впитывать воду (губки, бытовые ткани).
- Удалите остатки пищи с посуды.
- Размягчите пригоревшие остатки пищи на посуде.
- Загружайте полые предметы (чашки, стаканы и сковороды) отверстием вниз.
- Убедитесь, что столовые приборы и тарелки не слиплись. Размещайте ложки вперемежку с другими столовыми приборами.
- Проверьте, чтобы стаканы не соприкасались друг с другом.
- Загружайте мелкие предметы в корзину для столовых приборов.
- Легкие предметы укладывайте в верхнюю корзину. Убедитесь, что посуда не двигается.
- Прежде чем запускать программу, убедитесь, что разбрызгиватели могут свободно вращаться.

ДЕРЖАТЕЛИ ДЛЯ ПИВНЫХ КРУЖЕК

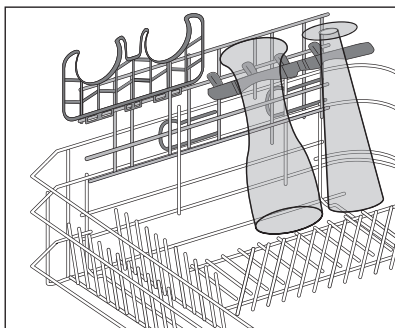

Держатели для пивных кружек предотвращают перемещение пивных кружек во время работы программы.

Если держатели не используются, поднимите или снимите их. Также можно снять подставку.

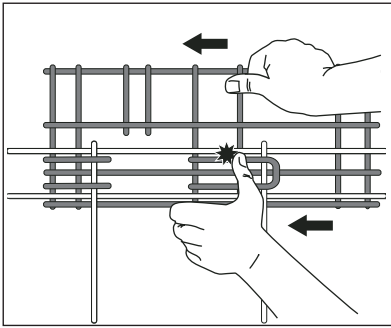

ВНИМАНИЕ!

Соблюдайте осторожность при снятии или установке подставки.

Снятие держателей и подставки.

1. Освободите держатели из подставки и удалите их.
2. Чтобы снять подставку, нажмите на нее по направлению к задней части корзины.

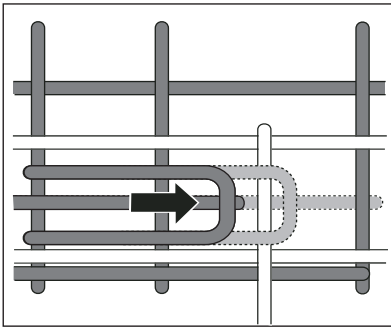

Установка держателей и подставки.

1. Чтобы вставить подставку, нажмите на нее по направлению к передней части корзины.
2. Установите на подставку держатели.

ИСПОЛЬЗОВАНИЕ МОЮЩЕГО СРЕДСТВА

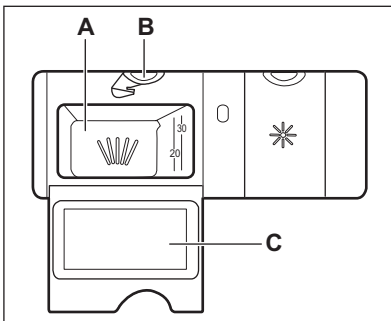

ПРЕДУПРЕЖДЕНИЕ!

Используйте только те моющие средства, которые специально предназначены для посудомоечных машин.

1. Нажмите на кнопку снятия блокировки (B), чтобы открыть крышку (C).
2. Заполните дозатор (A) моющим средством.
3. При использовании программы, включающей стадию предварительной мойки, поместите немного моющего средства на внутреннюю сторону дверцы прибора.
4. При использовании таблетированного моющего средства положите таблетку в дозатор моющего средства (A).
5. Закройте крышку. Убедитесь, что кнопка блокировки защелкнулась.



Не превышайте указанную дозировку моющего средства. См. инструкции на упаковке моющего средства.



Таблетированные моющие средства не успевают полностью раствориться при использовании коротких программ мойки. В результате на посуде могут остаться остатки моющего средства.

Мы рекомендуем использовать таблетированные моющие средства с длинными программами.

НАСТРОЙКА И ЗАПУСК ПРОГРАММЫ

Запуск программы

1. Откройте водопроводный кран.
2. Включите прибор нажатием на кнопку «Вкл/Выкл».
3. Нажимая на одну из кнопок меню, прокрутите список программ задайте нужную программу.
4. При необходимости установите одну или более функций, в том числе и функцию «ОТЛОЖИТЬ ПУСК». См. раздел «ФУНКЦИИ».
5. Чтобы подтвердить выбор, нажмите на OK START («ОК ПУСК»).
6. Закройте дверцу посудомоечной машины; начнется выполнение программы.
 - Если установлена функция «ОТЛОЖИТЬ ПУСК» при закрывании дверцы устройства начинается обратный отсчет. После завершения обратного отсчета произойдет запуск программы.

Открывание дверцы во время работы прибора

Открывание дверцы приводит к остановке работы прибора. При закрывании дверцы работа продолжается с момента, на котором она была прервана.

Отмена задержки пуска во время обратного отсчета



В случае отмены функции «ОТЛОЖИТЬ ПУСК» происходит также и отмена заданной программы.

1. Нажмите и удерживайте одновременно OPTION и OK START, пока на дисплее не появится сообщение ПРЕКРАТИТЬ? .

2. Чтобы подтвердить выбор, нажмите на OK START («ОК ПУСК»). На дисплее появится сообщение ЗАДАЙТЕ ПРОГРАММУ .

Отмена программы

1. Нажмите и удерживайте одновременно OPTION и OK START, пока на дисплее не появится сообщение ПРЕКРАТИТЬ? .
2. Чтобы подтвердить выбор, нажмите на OK START («ОК ПУСК»). На дисплее появится сообщение ЗАДАЙТЕ ПРОГРАММУ .



Убедитесь в наличии моющего средства в дозаторе моющего средства перед запуском новой программы.

По окончании программы

При окончании программы звучит прерывистый звуковой сигнал.

1. Откройте дверцу прибора.
2. На дисплее при этом будут отображаться сообщения КОНЕЦ ПРОГРАММЫ , а также сообщение ОТКЛЮЧИТЕ .
3. Выключите прибор нажатием на кнопку «Вкл/Выкл».
4. Закройте водопроводный вентиль.



Если не нажать на кнопку «Вкл/Выкл», система автоотключения **AUTO OFF** автоматически отключит прибор через несколько минут. Таким образом снижается энергопотребление.

- Для улучшения результатов сушки оставьте дверцу приоткрытой на несколько минут.
- Прежде чем доставать посуду из прибора, дайте ей остыть. Горячую посуду легко повредить.
- Вначале вынимайте посуду из нижней корзины, а затем из верхней.



На боковых стенках и на дверце прибора может быть вода. Нержавеющая сталь охлаждается быстрее, чем посуда.

УХОД И ОЧИСТКА



ВНИМАНИЕ!

Перед выполнением операций по чистке и уходу выключите прибор и извлеките вилку сетевого шнура из розетки.



Грязные фильтры засоренность разбрызгивателей приводит к ухудшению качества мойки.

Периодически проверяйте состояние фильтров и, при необходимости, проводите их очистку.

ЧИСТКА ФИЛЬТРОВ

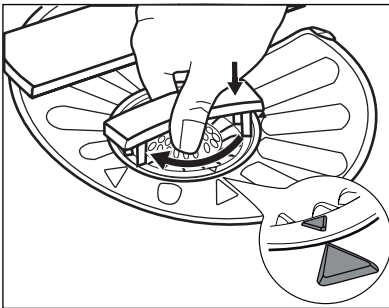
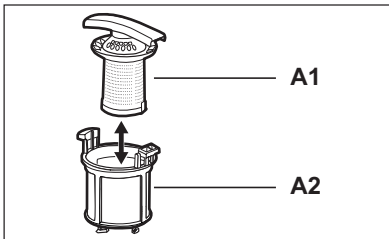
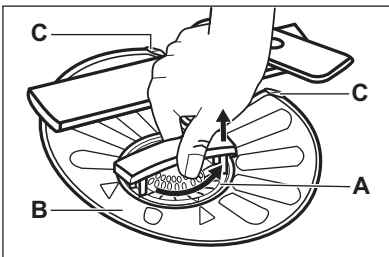

1. Поверните фильтр (A) против часовой стрелки и извлеките его.
2. Для разборки фильтра (A) потянув, разделите (A1) и (A2).
3. Извлеките фильтр (B).
4. Промойте фильтры водой.
5. Установите фильтр (B) в исходное положение. Убедитесь, что он правильно вставлен в две направляющие (C).
6. Соберите фильтр (A) и установите его на его место в фильтр (B). Поверните по часовой стрелке до щелчка.



Неверная установка фильтров может привести к неудовлетворительным результатам мойки и повреждению прибора.

ЧИСТКА РАЗБРЫЗГИТЕЛЕЙ

Не снимайте разбрызгиватели. Если отверстия разбрызгивателей засорились, удалите частицы грязи с помощью предмета с тонким кончиком (зубочисткой).

Используйте только нейтральные моющие средства. Не используйте абразивные средства, царапающие губки и растворители.

ОЧИСТКА НАРУЖНЫХ ПОВЕРХНОСТЕЙ

Протрите прибор мягкой влажной тряпкой.

ПОИСК И УСТРАНЕНИЕ НЕИСПРАВНОСТЕЙ

Прибор не запускается или останавливается во время работы.
Сначала попытайтесь найти решение проблемы (см. таблицу). В противном случае обратитесь в сервисный центр.

В ряде неисправностей на дисплее высвечивается сообщение, а луч отсчета времени отображает код неисправности.

Дисплей	Луч отсчета времени	Неисправность
ОТКРОЙТЕ КРАН	,10	В прибор не поступает вода.
ОЧИСТИТЬ СЛИВ	,20	Прибор не сливает воду.
СЕРВИСН. КОД ,30	,30	Сработала система защиты от перелива.



ВНИМАНИЕ!

Перед выполнением проверки выключите прибор.

Неисправность	Возможная причина	Возможное решение
Программа не запускается.	Вилка сетевого шнура не вставлена в розетку.	Вставьте вилку в розетку.
	Открыта дверца прибора. На дисплее появится сообщение ЗАКРОЙТЕ ДВЕРЦУ .	Закройте дверцу прибора.
	Не была нажата кнопка OK START («ОК ПУСК»).	Нажмите на OK START («ОК ПУСК»).
	Перегорел предохранитель в коробке предохранителей.	Замените предохранитель.
	Задана функция задержки пуска.	Отмените задержку пуска или дождитесь окончания обратного отсчета.
В прибор не поступает вода.	Закрыт водопроводный кран.	Откройте водопроводный кран.
	Давление воды слишком низкое.	Обратитесь в местную службу водоснабжения.
	Водопроводный кран засорен или забит накипью.	Прочистите водопроводный кран.
	Засорен фильтр в наливном шланге.	Прочистите фильтр.
	Наливной шланг перекручен или перегнут.	Убедитесь, что шланг находится в нужном положении.
	Сработала система защиты от перелива. В приборе имеются протечки воды.	Закройте водопроводный вентиль и обратитесь в сервисный центр.
Прибор не сливает воду.	Засорена сливная труба раковины.	Прочистите сливную трубу раковины.

Неисправность	Возможная причина	Возможное решение
	Сливной шланг перекручен или перегнут.	Убедитесь, что шланг находится в нужном положении.

После выполнения проверки включите прибор. Выполнение программы продолжится с того момента, на котором она была прервана.

Если на дисплее отображаются другие сообщения, обратитесь в сервисный центр.

Если неисправность появится снова, обратитесь в сервисный центр.

РЕЗУЛЬТАТЫ МОЙКИ И СУШКИ НЕУДОВЛЕТВОРИТЕЛЬНЫ

Неисправность	Возможная причина	Возможное решение
Посуда остается грязной.	Засорены фильтры.	Произведите очистку фильтров.
	Фильтры неверно собраны и установлены.	Удостоверьтесь, что фильтры собраны и установлены правильно.
	Засорены разбрызгиватели.	Удалите остатки загрязнений предметом с тонким кончиком.
	Была выбрана программа, которая не соответствовала типу посуды и степени ее загрязненности.	Убедитесь, что программа соответствует типу посуды и степени ее загрязненности.
	Неправильная загрузка посуды в корзины. Вода не смогла попасть на всю посуду и вымыть ее.	Убедитесь, что все загруженные в корзины предметы установлены надлежащим образом и вода сможет с легкостью попасть на все их поверхности.
	Разбрызгиватели не могут свободно вращаться.	Убедитесь, что все загруженные в корзины предметы установлены надлежащим образом и не препятствуют вращению разбрызгивателей.
	Было загружено недостаточное количество моющего средства.	Перед запуском программы убедитесь, что было добавлено нужное количество моющего средства.
	В дозаторе моющего средства отсутствовало моющее средство.	Перед запуском программы не забудьте добавить моющее средство в дозатор моющего средства.
На посуде имеется известковый налет.	Емкость для соли пуста.	Убедитесь, что в емкости для соли находится посудомоечная соль.
	Неверная настройка устройства для смягчения воды.	Убедитесь, что установленные настройки смягчителя для воды соответствуют уровню жесткости воды в Вашем регионе.

Неисправность	Возможная причина	Возможное решение
	Крышка емкости для соли закрыта неплотно.	Затяните крышку.
Белесые потеки и пятна или синеватый налет на стаканах и тарелках.	Слишком большое количество выдаваемого ополаскивателя.	Понижьте дозировку ополаскивателя.
	Было добавлено слишком большое количество моющего средства.	Перед запуском программы убедитесь, что было добавлено нужное количество моющего средства.
После высыхания капель воды на стекле и посуде остаются пятна.	Недостаточное количество выдаваемого ополаскивателя.	Увеличьте дозировку ополаскивателя.
	Причиной может быть качество моющего средства.	Используйте моющее средство другой марки.
Посуда остается влажной.	<ul style="list-style-type: none"> Программа не включает в себя этап сушки. Программа предусматривает этап сушки при низкой температуре. 	Для лучших результатов сушки оставьте дверцу приоткрытой на несколько минут.
Посуда мокрая и тусклая.	Дозатор ополаскивателя пуст.	Убедитесь, что в дозаторе ополаскивателя имеется ополаскиватель.
	Причиной может быть качество ополаскивателя.	Используйте ополаскиватель другой марки.
	Причиной может быть качество комбинированного таблетированного моющего средства.	<ul style="list-style-type: none"> Используйте комбинированное таблетированное моющее средство другой марки. Включите дозатор ополаскивателя и используйте ополаскиватель одновременно с комбинированным таблетированным моющим средством.

Включение дозатора ополаскивателя одновременно с включенной функцией Multitab

1. Включите прибор нажатием на кнопку «Вкл/Выкл».
2. Для вызова меню функций нажмите на кнопку OPTION («ФУНКЦИЯ»).
3. Нажмите на одну из кнопок меню и перейдите к пункту ПАРАМЕТРЫ.
4. Нажмите на OK START («ОК ПУСК»), чтобы вызвать подменю.
5. Нажмите на одну из кнопок меню и перейдите к пункту ОПОЛАСКИВА-ЛЬ.
6. Нажмите на OK START («ОК ПУСК»).
7. Нажмите на одну из кнопок меню, чтобы включить дозатор ополаскивателя (ВКЛ).
8. Чтобы подтвердить выбор, нажмите на OK START («ОК ПУСК»).
9. Чтобы закрыть меню функций, нажмите на кнопку OPTION («ФУНКЦИЯ»).

ТЕХНИЧЕСКИЕ ДАННЫЕ

Габаритные размеры	Ширина / высота / глубина (мм):	596 / 818 - 898 / 550
Подключение к электросети	См. табличку с техническими данными.	
	Напряжение	220-240 В
	Частота	50 Гц
Давление в водопроводной сети	Мин. / макс. (бар / МПа)	(0,5 / 0,05) / (8 / 0,8)
Водоснабжение ¹⁾	Холодная или горячая вода ²⁾	макс. 60°C
Вместимость	Комплектов посуды	12

1) Присоедините наливной шланг к водопроводному крану с резьбой 3/4".

2) Если горячая вода подается из системы, использующей альтернативные источники энергии (например, солнечные панели или ветрогенераторы), подключайте машину к водопроводу горячей воды, чтобы снизить потребление энергии.





Дата производства данного изделия указана в серийном номере (serial number), где первая цифра номера соответствует последней цифре года производства, вторая и третья цифры номера – порядковому номеру недели. Например, серийный номер 11012345 означает, что изделие произведено на десятой неделе 2011 года.

ЗМІСТ

26	ІНФОРМАЦІЯ З ТЕХНІКИ БЕЗПЕКИ
28	ОПИС ВИРОБУ
29	ПАНЕЛЬ КЕРУВАННЯ
30	ПРОГРАМИ
32	ФУНКЦІЇ
34	ПЕРЕД ПЕРШИМ КОРИСТУВАННЯМ
38	ЩОДЕННЕ КОРИСТУВАННЯ
41	ДОГЛЯД ТА ЧИСТКА
42	УСУНЕННЯ ПРОБЛЕМ
44	ТЕХНІЧНА ІНФОРМАЦІЯ

ОХОРОНА ДОВКІЛЛЯ



Здавайте на повторну переробку матеріали, позначені відповідним символом . Викидайте упаковку у відповідні контейнери для вторинної сировини. Допоможіть захистити навколишнє середовище та здоров'я інших людей і забезпечити вторинну переробку електричних і електронних приладів. Не викидайте прилади, позначені відповідним символом , разом з іншим домашнім сміттям. Поверніть продукт до заводу із вторинної переробки у вашій місцевості або зверніться до місцевих муніципальних органів влади.

ВІДВІДАЙТЕ НАШ ВЕБ-САЙТ ДЛЯ ОЗНАЙОМЛЕННЯ З:

- Продукцією
- Брошурами
- Посібниками користувача
- Майстром вирішення проблем
- Інформацією про обслуговування

www.aeg.com

ПОЗНАЧЕННЯ

-  Важливо - Інформація з техніки безпеки.
-  Загальна інформація та рекомендації
-  Екологічна інформація

Може змінитися без оповіщення.

ДЛЯ ВІДМІННОГО РЕЗУЛЬТАТУ

Дякуємо, що обрали цей прилад AEG. Ми створили його для бездоганної роботи протягом багатьох років, за інноваційними технологіями, які допомагають робити життя простішим - ці властивості, які можна й не знайти в звичайних приладах. Будь ласка, приділіть декілька хвилин, аби прочитати, як отримати найкраще від цього приладу.

ПРИЛАДДЯ І ВИТРАТНІ МАТЕРІАЛИ

В інтернет-магазині AEG ви знайдете усе необхідне, для того, аби усі ваші прилади AEG виглядали бездоганно і відмінно працювали. Також тут представлений широкий асортимент приладдя, розробленого та створеного за найвищими стандартами якості, - від спеціального посуду до кошиків для столових приборів, від тримачів для пляшок до мішків для прання делікатної білизни...



Відвідайте інтернет-магазин на сайті
www.aeg.com/shop

РОБОТА З КЛІЄНТАМИ ТА СЕРВІСНЕ ОБСЛУГОВУВАННЯ

Рекомендується використовувати оригінальні запасні деталі.

Звертаючись до центру технічного обслуговування, переконайтесь у наявності наступних даних. Ця інформація знаходиться на табличці з технічними даними.

Модель _____

Номер виробу _____

Серійний номер _____



ІНФОРМАЦІЯ З ТЕХНІКИ БЕЗПЕКИ

Перш ніж установити прилад і користуватися ним, слід уважно прочитати інструкцію, що постачається в комплекті з приладом. Виробник не несе відповідальності за пошкодження або травми, що виникли через неправильне встановлення або експлуатацію. Завжди зберігайте інструкцію до приладу для користування в майбутньому.

БЕЗПЕКА ДІТЕЙ І ВРАЗЛИВИХ ОСІБ



Попередження!

Існує ризик задушення, травмування або втрати працездатності.

- Не дозволяйте користуватися приладом особам, у тому числі дітям, з обмеженими фізичними або розумовими здібностями чи недостатнім досвідом і знаннями. При користуванні приладом такі особи мають перебувати під наглядом або виконувати вказівки відповідальної за їх безпеку людини. Не дозволяйте дітям гратися з приладом.
- Пакувальні матеріали слід тримати в недоступному для дітей місці.
- Усі м'які засоби слід тримати в недоступному для дітей місці.
- Не допускайте дітей та домашніх тварин до відчинених дверцят приладу.

УСТАНОВКА



Попередження!

Прилад має встановлюватися кваліфікованою та компетентною особою.

- Зніміть усі пакувальні матеріали.
- Не встановлюйте і не використовуйте пошкоджений прилад.
- Не встановлюйте і не використовуйте прилад у місцях, де температура опускається нижче 0°C.
- Дотримуйтеся інструкцій зі встановлення, що постачаються разом із приладом.
- Переконайтеся, що прилад встановлений під та поруч зі стійкими конструкціями.

Підключення до водопроводу

- Стежте за тим, щоб не пошкодити шланги водопостачання.

- Перш ніж підключити прилад до нових труб або до труб, якими не користувалися впродовж довгого часу, слід зачекати, поки потік води стане прозорим.
- При першому користуванні приладом слід запевнитися, що ніде не витікає вода.

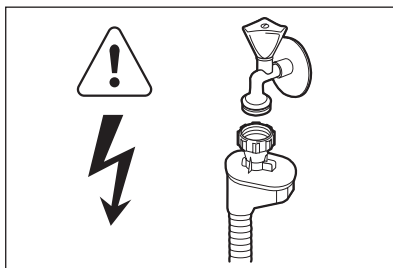

Попередження!

Висока напруга.

Наливний шланг оснащено запобіжним клапаном та каналом із кабелем живлення.

- У разі пошкодження наливного шлангу, негайно вийміть штепсельну вилку з розетки. У випадку необхідності заміни наливного шланга слід звернутися до сервісного центру.

Підключення до електромережі



Попередження!

Існує небезпека пожежі й ураження струмом.

- Прилад має бути заземлений.
- Переконайтеся, що параметри енергоспоживання на табличці з технічною інформацією відповідають параметрам електромережі. У випадку невідповідності слід звернутися до електрика.
- Завжди користуйтеся правильно встановленою протиударною розеткою.
- Не використовуйте розгалужувачі й подовжувачі.
- Під час встановлення приладу пильнуйте, щоб не пошкодити кабель живлення і штепсель. Для заміни пошкодженого кабелю слід звернутися до сервісного центру або до електрика.
- Вмикайте штепсель у розетку лише після завершення установки. Переконайтеся, що

після установки є вільний доступ до розетки електроживлення.

- Не тягніть за кабель живлення при відключенні приладу від мережі. Вимкнення з розетки завжди здійснюйте, витягаючи за штепсельну вилку.

КОРИСТУВАННЯ



Попередження!

Існує ризик поранитися.

- Цей прилад призначено для домашнього користування.
- Не змінюйте технічні характеристики приладу.
- Ножі та інші гострі прибори потрібно класти до кошика для столових приборів гострим кінцем донизу або горизонтально.
- Не залишайте дверцята приладу відчиненими без нагляду, щоб запобігти uszkodженням.
- Не сідайте і не ставайте на відкриті дверцята.
- Миючі засоби для посудомийної машини є небезпечними. Дотримуйтеся інструкції з безпеки, що зазначені на упаковці миючого засобу.
- Не пийте воду з приладу, а також не грайтеся цією водою.
- Не виймайте посуд з приладу до завершення програми. На посуді може залишатися миючий засіб.



Попередження!

Існує небезпека ураження струмом, вогнем, а також отримання опіків.

- Не кладіть займисті речовини чи предмети, змочені в займистих речовинах, усередину приладу, поряд з ним або на нього.
- Не використовуйте воду з пульверизатора або пару для чищення приладу.
- Прилад може випустити гарячу пару, якщо відчинити дверцята під час виконання програми.

ВНУТРІШНЄ ОСВІТЛЕННЯ



Попередження!

Існує ризик поранитися. Світлодіодне випромінювання, не допускайте прямого попадання на сітківку ока.

Світлодіодний індикатор класу 2 відповідає стандартам IEC 60825-1: 1993 + A1:1997 + A2:2001.

Довжина хвилі випромінювання: 450 нм

Максимальна потужність випромінювання: 548 мкВт

Щоб замінити внутрішнє освітлення, зверніться до сервісного центру.

УТИЛІЗАЦІЯ



Попередження!

Існує небезпека поранення або задушення.

- Відключіть прилад від електричної мережі.
- Відріжте кабель живлення і викиньте його.
- Зніміть дверний замок, щоб уникнути запирання дітей і домашніх тварин у приладі.

Цей продукт по змісту небезпечних речовин відповідає вимогам Технічного регламенту обмеження використання деяких небезпечних речовин в електричному та електронному обладнанні (постанова Кабінету Міністрів України №1057 від 3 грудня 2008р.)

ОПИС ВИРОБУ

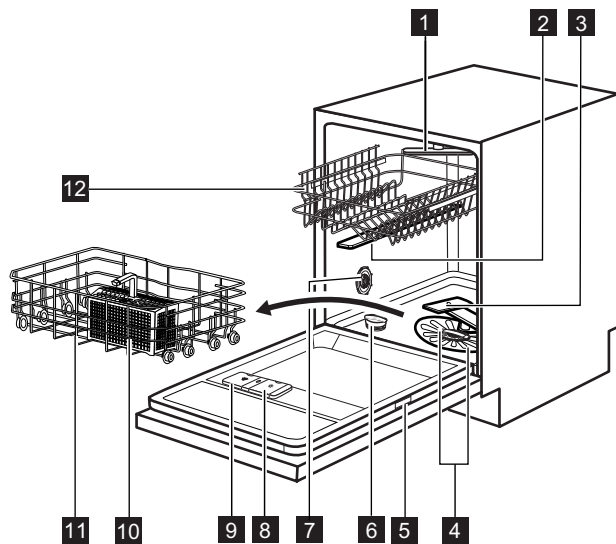

- 1** Верхній розпилювач
- 2** Середній розпилювач
- 3** Нижній розпилювач
- 4** Фільтри
- 5** Табличка з технічними даними
- 6** Контейнер для солі
- 7** Перемикач рівня жорсткості води
- 8** Дозатор ополіскувача
- 9** Дозатор мийного засобу

- 10** Кошик для столових приборів
- 11** Нижній кошик
- 12** Верхній кошик



Цей прилад обладнаний внутрішнім освітленням, яке вмикається під час відкриття дверця та вимикається при їх закритті.

TIME BEAM

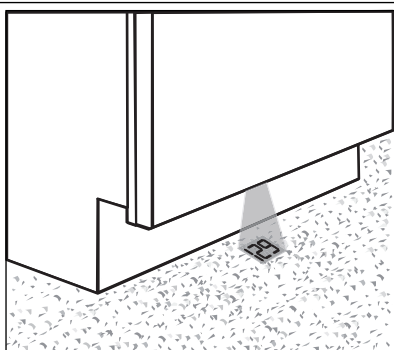

Time Beam — це промінь світла, за допомогою якого на підлозі кухні відображається наступна інформація.

- Тривалість програми. Час зменшується із кроком в 1 хвилину.
- Завершення програми (**0:00**).
- Час, на який відкладено запуск. Час зменшується із кроком в 1 годину (24 години, 23 години і т. д.).
- Коди попереджень.

ПАНЕЛЬ КЕРУВАННЯ



Кнопки розташовані зверху на панелі керування. Щоб скористатися кнопками, слід відчинити дверцята приладу.



Повідомлення на дисплеї та звукові сигнали допоможуть вам керувати приладом.

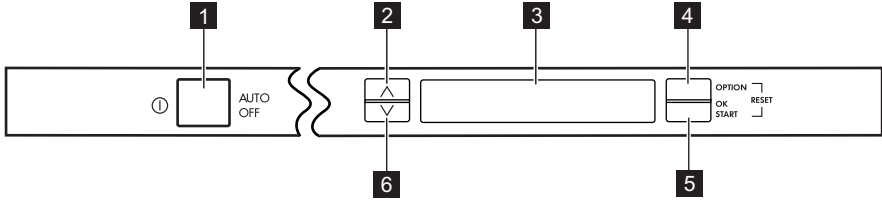

1 Кнопка увімкнення/вимкнення

2 Кнопка меню (вгору)

3 Дисплей

4 Кнопка OPTION

5 Кнопка OK START

6 Кнопка меню (униз)

ДИСПЛЕЙ

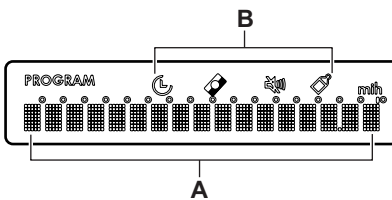

A) У цій області відображуються повідомлення, програми, функції та фази програм.

B) У цій області відображаються символи функцій.

Символи



ВІДКЛАД. ПУСК
Загорається при активації відкладеного запуску.



MULTITAB
Загорається при активації функції Multitab.



ГУЧНІСТЬ ЗВУКУ
Загорається, якщо вимкнено звукові сигнали.



EXTRA HYGIENE
Загорається при активації функції або встановленні програми INTENSIV PRO .

ПРОГРАМИ

Програма	Ступінь забруднення Тип завантаження	Фази програми	Функції
АВТОМАТИЧ. 1)	Усі Посуд, столові при- бори, каструлі та сковороди	Попереднє миття Миття при темпера- турі 45°C або 70°C Полоскання Сушіння	EXTRA HYGIENE
INTENSIV PRO 2)	Сильне забруднен- ня Посуд, столові при- бори, каструлі та сковороди	Попереднє миття Миття при темпера- турі 70°C Полоскання Сушіння	PROBOOST
EXTRA SILENT 3)	Середній ступінь забруднення Посуд і столові прибори	Попереднє миття Миття при темпера- турі 50°C Полоскання Сушіння	
30 ХВИЛИН. 4)	Свіже забруднення Посуд і столові прибори	Миття при темпера- турі 60°C Полоскання	EXTRA HYGIENE
ЕНЕРГІЯ 5)	Середній ступінь забруднення Посуд і столові прибори	Попереднє миття Миття при темпера- турі 50°C Полоскання Сушіння	EXTRA HYGIENE
50 ХВИЛИН.	Незначне забруд- нення Посуд і столові прибори	Миття при темпера- турі 55°C Полоскання	EXTRA HYGIENE
PROZONE 6)	Різний ступінь за- бруднення Посуд, столові при- бори, каструлі та сковороди	Попереднє миття Миття при темпера- турі 70°C Полоскання Сушіння	
45° СКЛО	Середнє або не- значне забруднен- ня Тонкий фаянсовий або порцеляновий посуд, скляний посуд	Миття при темпера- турі 45°C Полоскання Сушіння	
ПОПЕРЕД. МИТТЯ 7)	Усі	Попереднє миття	

1) Прилад автоматично визначає ступінь забруднення та кількість посуду в кошиках. Він автоматично регулює температуру й об'єм води, рівень споживання електроенергії і тривалість програми.

2) Ця програма включає функцію EXTRA HYGIENE .

- 3) Це найтихіша програма миття. Насос працює на дуже низькій швидкості, що зменшує рівень шуму. Внаслідок низької швидкості час виконання програми збільшується.
- 4) Ця програма допоможе вимити посуд зі свіжим забрудненням. Вона забезпечує добрі результати миття за короткий час.
- 5) Це стандартна програма для дослідницьких установ. Ця програма забезпечує найефективніше споживання води й електроенергії при митті посуду і столових приборів середнього ступеня забруднення. Дані випробувань див. у інформаційному листку, що додається.
- 6) За допомогою цієї програми можна мити посуд із різним ступенем забруднення. Дуже сильно забруднений посуд ставте у нижній кошик, а посуд середнього ступеня забруднення — у верхній кошик. Тиск і температура води в нижньому кошику вищі, ніж у верхньому кошику.
- 7) Ця програма використовується для швидкого ополіскування посуду. У такий спосіб можна уникнути прилипання залишків їжі до посуду та появи неприємного запаху з приладу. Не використовуйте миючий засіб для цієї програми.

Показники споживання

Програма ¹⁾	Електроенергія (у кВт-год)	Вода (у літрах)
АВТОМАТИЧ.	0.9 - 1.7	8 - 15
INTENSIV PRO	1.4 - 1.6	13 - 14
EXTRA SILENT	1.1 - 1.2	9 - 11
30 ХВИЛИН	0.8	9
ЕНЕРГІЯ	0.9 - 1.0	9 - 11
50 ХВИЛИН.	1.0 - 1.1	10 - 11
PROZONE	1.3 - 1.5	14 - 15
45° СКЛО	0.8 - 0.9	11 - 12
ПОПЕРЕД. МИТТЯ	0.1	4

1) На дисплеї відображається тривалість виконання програми.

Показники споживання і тривалість програми залежать від тиску й температури води, коливання напруги в електромережі, вибраних функцій та кількості посуду.

ФУНКЦІЇ

МЕНЮ ФУНКЦІЙ

Меню	Підменю	Опис функції
ВІДКЛАД. ПУСК		Можна відкласти запуск програми миття посуду на термін від 1 до 24 годин.
EXTRA HYGIENE	ВКЛ ВИК	Ця функція забезпечує кращі результати з точки зору гігієни. Під час ополіскування температура впродовж 10-14 хвилин становить 70°C.
MULTITAB	ВКЛ ВИК	Вмикайте цю функцію тільки у разі використання комбінованого таблетованого миючого засобу. Таблетовані засоби містять миючий засіб, ополіскувач та інші додаткові агенти.
PROBOOST	ВКЛ ВИК	Функція збільшує тиск води на 40% і забезпечує кращий результат миття дуже брудного посуду.
НАЛАШТУВАННЯ	АНГЛ. МОВА (Можна вибирати різні мови.)	Можна вибрати мову повідомлень, які відображаються на дисплеї.
	ТВЕРДІСТЬ ВОДИ (Передбачено 10 рівнів.)	Електронне налаштування рівня пом'якшення води. Заводська настройка: 5
	ОПОЛІСКУВАЧ ВКЛ ВИК	Увімкнення дозатора ополіскувача. (Тільки якщо увімкнена функція Multitab.)
	ГУЧНІСТЬ ЗВУКУ (Передбачено 5 рівнів.)	Можна регулювати гучність звукових сигналів. Рівень 0 = без звуку
	КОЛІР (Можна вибирати різні кольори.)	Щоб налаштувати колір Time Beat, виконайте наступні дії. 0 = Time Beat вимк. Заводська настройка: 1
	ЯСКРАВІСТЬ (Передбачено 10 рівнів.)	Можна збільшити або зменшити яскравість дисплея. Заводська настройка: 10

Встановлення функції

1. Натисніть OPTION, щоб відкрити меню функцій.
2. Використовуйте кнопки меню для пересування по меню функцій.
3. Натисніть OK START, щоб підтвердити функцію або відкрити підменю.
4. Натискайте одну з кнопок меню, щоб переглянути підменю і встановити функцію.

5. Для підтвердження натисніть OK START.
6. Натисніть OPTION, щоб закрити меню функцій.

Встановлення відкладеного запуску

1. Натисніть OPTION, щоб відкрити меню функцій.
2. За допомогою однієї з кнопок меню перейдіть до пункту ВІДКЛАД. ПУСК.

3. Натисніть OK START.
4. Натискаючи одну з кнопок меню, встановіть кількість годин.
5. Для підтвердження натисніть OK START.
6. Натисніть OPTION, щоб закрити меню функцій.

Активація функції Multitab



Активуйте або деактивуйте функцію Multitab перед запуском програми. Не можна активувати чи деактивувати цю функцію, якщо програма вже виконується.

1. Для увімкнення приладу натисніть кнопку увімкнення/вимкнення.
2. Натисніть OPTION, щоб відкрити меню функцій.
3. За допомогою однієї з кнопок меню перейдіть до пункту MULTITAB .
4. Натисніть OK START.
5. Натисніть одну з кнопок меню для активації функції MULTITAB (ВКЛ).
6. Для підтвердження натисніть OK START.
7. Натисніть OPTION, щоб закрити меню функцій.



Функція не вимикається, доки ви не деактивуєте її. Зайдіть у меню функцій і деактивуйте функцію Multitab (ВИК).

Якщо ви вирішили відмовитися від комбінованого таблетованого миючого засобу, то перед початком використання окремого миючого засобу, ополіскувача і солі для посудомийної машини слід виконати такі дії.

1. Для увімкнення приладу натисніть кнопку увімкнення/вимкнення.
2. Вимкніть функцію Multitab.
3. Встановіть налаштування пом'якшувача води на найвищий рівень.
4. Перевірте, чи заповнений контейнер для солі та дозатор ополіскувача.
5. Запустіть найкоротшу програму з фазою полоскання без миючого засобу та без посуду.
6. Скоригуйте рівень пом'якшувача води відповідно до жорсткості води у вашій місцевості.
7. Відрегулюйте дозування ополіскувача.

ПЕРЕД ПЕРШИМ КОРИСТУВАННЯМ

1. Для увімкнення приладу натисніть кнопку увімкнення/вимкнення.
2. На дисплеї відобразиться мова за замовчуванням: LANGUAGE ENGLISH.
 - Для підтвердження натисніть OK START.
 - Натискаючи одну з кнопок меню, виберіть іншу мову, а потім натисніть OK START для підтвердження.
3. Натисніть OPTION, щоб закрити меню функцій.
4. Перевірте, чи поточний рівень пом'якшення води відповідає жорсткості води у вашій місцевості. За потреби відрегулюйте пом'якшувач води. Щоб взнати жорсткість води у вашій місцевості, зверніться до служби водопостачання.
5. Покладіть сіль у контейнер для солі.
6. Залийте ополіскувач у дозатор ополіскувача.
7. Відкрийте водопровідний кран.
8. У приладі можуть бути сторонні речовини, що утворилися у процесі виробництва. Запустіть програму, щоб їх видалити. Не застосовуйте миючий засіб і не завантажуйте кошики.



Якщо ви застосовуєте комбінований таблетований миючий засіб, то увімкніть функцію Multitab. Таблетовані засоби містять миючий засіб, ополіскувач та інші додаткові агенти. Перевірте, чи таблетований засіб відповідає жорсткості води у вашій місцевості. Прочитайте інструкції на упаковці продукту.

НАЛАШТУВАННЯ ПРИСТРОЮ ДЛЯ ПОМ'ЯКШЕННЯ ВОДИ

У жорсткій воді міститься велика кількість мінералів, що можуть зашкодити приладу і спричинити негативний результат миття. Пом'якшувач води нейтралізує ці мінерали. Сіль для посудомийної машини підтримує пом'якшувач води в чистоті і доброму стані. Ознайомтеся з таблицею, щоб налаштувати відповідний рівень пом'якшувача води. Завдяки цьому пом'якшувач води застосовує відповідну кількість солі для посудомийної машини та води.



Ви повинні налаштувати пом'якшувач води вручну або за допомогою електроніки.

Жорсткість води				Пом'якшувач води налаштування	
Німецька градуси (°dH)	Французька градуси (°fH)	ммоль/л	Кларк градуси	Вручну	Електроніка
51 - 70	91 - 125	9,1 - 12,5	64 - 88	2 1)	10
43 - 50	76 - 90	7,6 - 9,0	53 - 63	2 1)	9
37 - 42	65 - 75	6,5 - 7,5	46 - 52	2 1)	8
29 - 36	51 - 64	5,1 - 6,4	36 - 45	2 1)	7
23 - 28	40 - 50	4,0 - 5,0	28 - 35	2 1)	6
19 - 22	33 - 39	3,3 - 3,9	23 - 27	2 1)	5 1)

Жорсткість води				Пом'якшувач води налаштування	
Німецька градуси (°dH)	Французька градуси (°fH)	ммоль/л	Кларк градуси	Вручну	Електроніка
15 - 18	26 - 32	2,6 - 3,2	18 - 22	1	4
11 - 14	19 - 25	1,9 - 2,5	13 - 17	1	3
4 - 10	7 - 18	0,7 - 1,8	5 - 12	1	2
< 4	< 7	< 0,7	< 5	1 ²⁾	1 ²⁾

1) Заводська настройка.

2) Не використовуйте сіль на цьому рівні.

Ручне регулювання

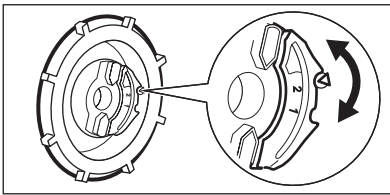

Поверніть перемикач рівня жорсткості води в положення 1 або 2.

Настроювання за допомогою електроніки

- Для увімкнення приладу натисніть кнопку увімкнення/вимкнення.
- Натисніть OPTION, щоб відкрити меню функцій.
- За допомогою однієї з кнопок меню перейдіть до пункту НАЛАШТУВАННЯ.
- Натисніть OK START, щоб відкрити підменю.
- За допомогою однієї з кнопок меню перейдіть до пункту ТВЕРДІСТЬ ВОДИ.
- Натисніть OK START.
- Використовуйте кнопки меню, щоб встановити рівень пом'якшувача води.
- Для підтвердження натисніть OK START.
- Натисніть OPTION, щоб закрити меню функцій.

ДОДАВАННЯ СОЛІ В КОНТЕЙНЕР ДЛЯ СОЛІ

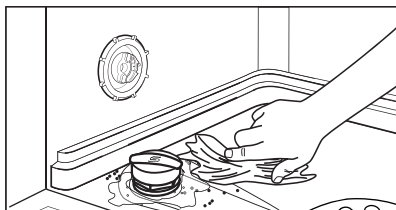
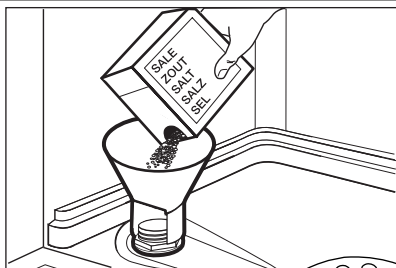

Обережно!

Застосуйте тільки сіль для посудомийної машини. Інші засоби можуть пошкодити прилад.

Вода і сіль можуть перелитися з контейнера для солі під час наповнення. Існує ризик корозії. Щоб запобігти цьому, запустіть програму після наповнення контейнера для солі.

1. Поверніть кришечку проти годинникової стрілки і відкрийте контейнер для солі.
2. Налийте 1 літр води в контейнер для солі (лише перший раз).
3. Заповніть контейнер сіллю для посудомийної машини.
4. Приберіть сіль із поверхні навколо отвору контейнера.
5. Закрийте контейнер для солі, повернувши кришечку за годинниковою стрілкою.



Коли потрібно заповнити контейнер для солі, на дисплеї з'являється повідомлення **ДОДАЙТЕ СІЛЬ**.

Коли виконується програма, повідомлення не відображається.

ЗАПОВНЕННЯ ДОЗАТОРА ОПОЛІСКУВАЧА

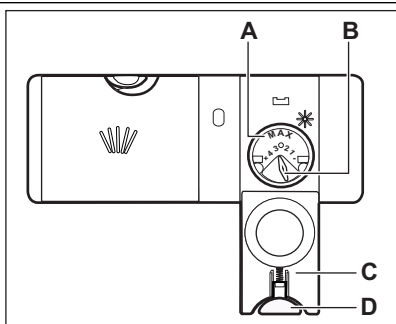

Обережно!

Застосуйте лише ополіскувачі для посудомийних машин. Інші засоби можуть пошкодити прилад.



Під час останньої фази полоскання ополіскувач допомагає висушити посуд, не залишаючи розводів і плям.

1. Натисніть кнопку (D), щоб відкрити кришку (C).
2. Наповніть дозатор ополіскувача (A), не перевищуючи позначки «max».
3. Якщо ополіскувач розлився, витріть його ганчіркою, що добре вбирає рідину. Це дозволить уникнути утворення надмірної піни.
4. Закрийте кришку. Переконайтеся, що кнопка розблокування стала на місце.



Ви можете повернути регулятор дозування (B) у положення між 1 (найменша кількість) і 4 (найбільша кількість).



Коли потрібно заповнити дозатор ополіскувача, на дисплеї з'являється повідомлення **ДОДАЙТЕ ОПОЛІСК**. Коли виконується програма, повідомлення не відображається.

ЩОДЕННЕ КОРИСТУВАННЯ

1. Відкрийте водопровідний кран.
2. Для увімкнення приладу натисніть кнопку увімкнення/вимкнення.
 - Якщо на дисплеї відображається повідомлення про сіль, заповніть контейнер сіллю.
 - Якщо на дисплеї відображається повідомлення про ополіскувач, заповніть дозатор ополіскувачем.
3. Завантажте посуд у кошики.
4. Додайте мючий засіб.
5. Установіть і запустіть відповідну програму, що відповідає типу посуду і ступеню його забруднення.

ЗАВАНТАЖЕННЯ ПОСУДУ В КОШИКИ



Ознайомтеся із прикладами завантаження посуду в кошики, що зазначені в інформаційному листі з комплекту.

- Прилад призначено для миття лише посуду, що підходить для посудомийних машин.

- Забороняється мити в посудомийній машині вироби з дерева, рогу, алюмінію, олова й міді.
- Забороняється класти у прилад речі, що вбирають вологу (губки, ганчірки).
- Видаліть із посуду рештки їжі.
- Розмочіть залишки підгорілих страв на посуді.
- Предмети, що мають заглиблення (чашки, склянки та миски), ставте отвором донизу.
- Подбайте, щоб столові прибори і посуд не злипалися. Кладіть ложки серед інших го-стрих приборів.
- Подбайте про те, щоб склянки не стикалися з іншими склянками.
- Маленькі предмети кладіть у кошик для столових приборів.
- Легкі предмети кладіть у верхній кошик. Подбайте про те, щоб предмети не рухалися.
- Перед запуском програми переконайтеся, що розпилювачі можуть вільно обертатися.

ТРИМАЧІ СКЛЯНОК ДЛЯ ПИВА

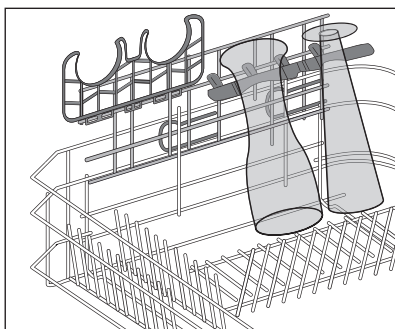

Тримачі не дозволяють склянкам рухатися під час виконання програми.

Якщо ви не плануєте використовувати тримачі, складіть або зніміть їх. Також можна зняти кріплення.

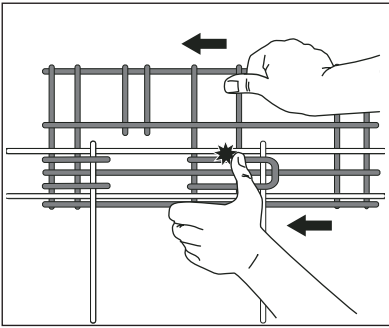
**Попередження!**

Будьте обережні, знімаючи або встановлюючи кріплення.

Зняття тримачів і їхнього кріплення

1. Від'єднайте тримачі від кріплення і зніміть їх.
2. Щоб зняти кріплення, посуňte його до задньої частини кошика.

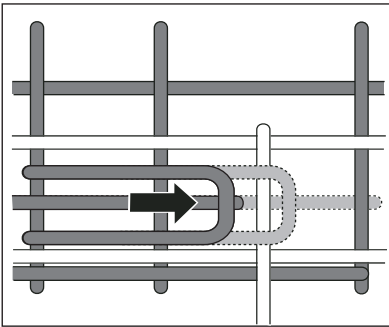
**Встановлення тримачів і їхнього кріплення**

1. Щоб встановити кріплення, посуňte його до передньої частини кошика.
2. Встановіть тримачі на кріпленні.

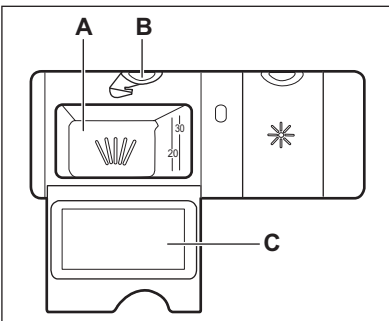
КОРИСТУВАННЯ МІЮЧИМ ЗАСОБОМ**Обережно!**

Користуйтеся лише миючими засобами для посудомийних машин.

1. Натисніть кнопку (B), щоб відкрити кришку (C).
2. Додайте мючий засіб у дозатор (A).
3. Якщо програма передбачає фазу попереднього миття, помістіть невелику кількість мючого засобу на внутрішню частину дверцят приладу.
4. У разі використання таблетованого мючого засобу покладіть таблетку в дозатор (A).
5. Закрийте кришку. Переконайтеся у правильному блокуванні кнопки.



Використовуйте мінімально необхідну кількість мючого засобу. Див. інструкції на упаковці мючого засобу.



Таблетований мючий засіб не повністю розчиняється під час коротких програм, тому на посуді можуть залишатися рештки мючого засобу. Ми рекомендуємо застосовувати таблетований мючий засіб для довгих програм.

ВСТАНОВЛЕННЯ І ЗАПУСК ПРОГРАМИ

Запуск програми

1. Відкрийте водопровідний кран.
2. Для увімкнення приладу натисніть кнопку увімкнення/вимкнення.
3. Натискайте одну з кнопок меню, щоб переглянути список програм і встановити програму.
4. За потреби можна встановити одну чи декілька функцій і настроїти відкладений запуск. Див. розділ «Функції».
5. Для підтвердження натисніть OK START.
6. Закрийте дверцята приладу; розпочнеться виконання програми.
 - Якщо був настроєний відкладений запуск, то при закритті дверцят приладу розпочинається зворотний відлік часу. Після закінчення зворотного відліку програма запуститься автоматично.

Відкривання дверцят під час роботи приладу

Якщо відчинити дверцята, прилад зупиниться. Після закриття дверцят робота програми поновлюється з того моменту, коли її було перервано.

Скасування відкладеного запуску під час зворотного відліку



У разі скасування відкладеного запуску скасовується і встановлена програма.

1. Одночасно натисніть та утримуйте кнопки OPTION і OK START, доки на дисплеї не з'явиться повідомлення СКАСУВАТИ?
2. Для підтвердження натисніть OK START. На дисплеї з'явиться повідомлення ОБЕРІТЬ ПРОГРАМУ .

Скасування програми

1. Одночасно натисніть та утримуйте кнопки OPTION і OK START, доки на дисплеї не з'явиться повідомлення СКАСУВАТИ?
2. Для підтвердження натисніть OK START. На дисплеї з'явиться повідомлення ОБЕРІТЬ ПРОГРАМУ .



Перед запуском нової програми переконайтеся, що в дозаторі мийного засобу є мийучий засіб.

Після завершення програми

Після завершення програми лунає переривчастий звуковий сигнал.

1. Відчиніть дверцята приладу.
2. На дисплеї відображаються повідомлення КІНЕЦЬ ПРОГРАМИ і ВИКЛЮЧИТЬ .
3. Для вимкнення приладу натисніть кнопку увімкнення/вимкнення.
4. Перекрийте водопровідний кран.



Якщо не натиснути кнопку увімкнення/вимкнення, функція **AUTO OFF** через кілька хвилин автоматично вимкне прилад. Це допомагає зменшити споживання електроенергії.

- Щоб покращити результат сушіння, на декілька хвилин залиште дверцята приладу прочиненими.
- Дайте посуду охолонути, перш ніж виймати його з приладу. Гарячий посуд можна легко розбити.
- Спершу виймайте посуд із нижнього, а потім із верхнього кошика.



На стінках і дверцятах приладу може бути вода. Нержавіюча сталь холодне швидше, ніж посуд.

ДОГЛЯД ТА ЧИСТКА



Попередження!

Перш ніж виконувати технічне обслуговування, вимкніть машину і вийміть вилку з розетки.



Брудні фільтри і забиті розпилювачі знижують результати миття. Регулярно перевіряйте їх і чистьте за необхідності.

ЧИЩЕННЯ ФІЛЬТРІВ

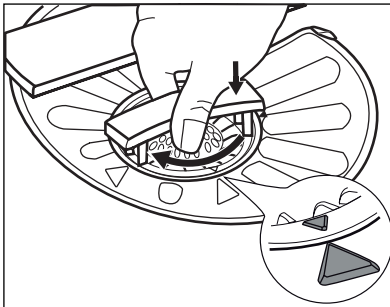
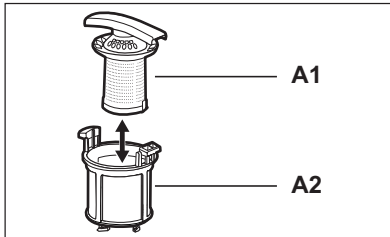
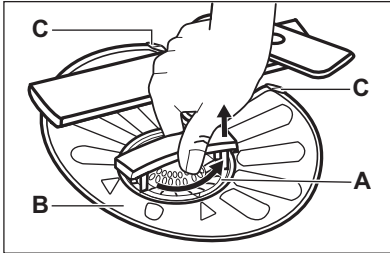

1. Поверніть фільтр (А) проти годинникової стрілки і зніміть його.
2. Щоб розібрати фільтр (А), роз'єднайте (А1) і (А2).
3. Вийміть фільтр (В).
4. Промийте фільтри водою.
5. Встановіть фільтр (В) у початкове положення. Переконайтеся, що його правильно вставлено під двома напрямними (С).
6. Складіть фільтр (А) і вставте його у фільтр (В). Поверніть за годинниковою стрілкою до фіксації.



Неправильне встановлення фільтрів може спричинити незадовільні результати прання і пошкодження приладу.

ЧИЩЕННЯ РОЗПИЛЮВАЧІВ

Не знімайте розпилювачі. Якщо отвори розпилювачів забилися, видаляйте рештки бруду за допомогою загостреного предмета.

ЧИЩЕННЯ ЗЗОВНІ

Протріть прилад вологою м'якою ганчіркою. Застосовуйте лише нейтральні миючі засоби. Не застосовувати абразивні продукти, абразивні серветки чи розчинники.

УСУНЕННЯ ПРОБЛЕМ

Прилад не запускається або зупиняється під час роботи.

Спершу спробуйте знайти рішення проблеми в таблиці. Якщо вам це не вдається, звертайтеся до сервісного центру.

При виникненні деяких проблем на дисплеї з'являється повідомлення, а світловий промінь показує код несправності.

Дисплей	Світловий промінь	Проблема
ВІДКРИТИ КРАН	,10	Прилад не заповнюється водою.
ЗЛИВ ЗАБЛОКОВАНО	,20	Прилад не зливає воду.
КОД ПОСЛУГИ ,30	,30	Працює пристрій, що запобігає переливанню води.



Попередження!

Вимкніть прилад, перш ніж виконувати перевірку.

Проблема	Можлива причина	Можливе рішення
Програма не запускається.	Кабель живлення не підключений до електромережі.	Вставте вилку кабелю живлення в розетку.
	Відкриті дверцята приладу. На дисплеї відображається повідомлення ЗАКРИЙТЕ ДВЕРЦЯТА .	Зачиніть дверцята приладу.
	Ви не натиснули OK START.	Натисніть OK START.
	Запобіжник на щитку пошкоджений.	Замініть запобіжник.
	Встановлено відкладений запуск.	Скасуйте відкладений запуск або зачекайте, доки завершиться зворотний відлік.
Прилад не заповнюється водою.	Водопровідний кран закритий.	Відкрийте водопровідний кран.
	Тиск води занадто низький.	Зверніться до місцевої водопровідної служби.
	Водопровідний кран перекритий або забився вапняними відкладеннями.	Почистіть водопровідний кран.
	Заблокований фільтр впускного шланга.	Прочистіть фільтр.
	Впускний шланг перегнутий або перетиснутий.	Переконайтеся, що шланг встановлено належним чином.
	Працює пристрій, що запобігає переливанню води. У приладі протікає вода.	Закрийте водопровідний кран і зверніться до сервісного центру.
Прилад не зливає воду.	Забився зливний отвір раковини.	Прочистіть зливний отвір.

Проблема	Можлива причина	Можливе рішення
	Зливний шланг перегнутий або перетиснутий.	Переконайтеся, що шланг встановлено належним чином.
<p>Після перевірки увімкніть прилад. Виконання програми продовжиться з того моменту, коли вона була перервана.</p> <p>Якщо проблема виникає знову, зверніться до сервісного центру.</p>		
		Якщо з'являються інші повідомлення, звертайтеся до сервісного центру.

РЕЗУЛЬТАТИ МИТТЯ ТА СУШІННЯ НЕЗАДОВІЛЬНІ

Проблема	Можлива причина	Можливе рішення
Посуд не чистий.	Забилися фільтри.	Почистіть фільтри.
	Неправильно складено чи встановлено фільтри.	Подбайте про те, щоб фільтри були правильно складені та встановлені.
	Забилися розпилювачі.	Видаліть залишки бруду за допомогою гострого предмета.
	Програма миття не відповідає типу посуду та ступеню забруднення.	Оберіть програму, що відповідає типу посуду та ступеню забруднення.
	Посуд у кошиках розташований неправильно. Вода омиває не весь посуд.	Перевірте правильність розташування посуду в кошиках, щоб вода могла легко діставати до всіх предметів.
	Розпилювачі не могли вільно обертатися.	Перевірте правильність розташування посуду в кошиках, а також відсутність перешкод для обертання розпилювачів.
	Недостатньо миючого засобу.	Перш ніж запустити програму, додайте необхідну кількість миючого засобу в дозатор.
	У дозаторі миючого засобу не було миючого засобу.	Перш ніж запустити програму, додайте миючий засіб у дозатор.
Частки вапняного нальоту на посуді.	Контейнер для солі порожній.	Переконайтеся, що в контейнері для солі є сіль для посудомийної машини.
	Невірно встановлений рівень пристрою для пом'якшення води.	Перевірте, чи встановлений рівень пом'якшення води відповідає жорсткості води у вашій місцевості.
	Кришка контейнера для солі закрита нещільно.	Щільно закрийте кришку.

Проблема	Можлива причина	Можливе рішення
На склянках та іншому посуді наявні смуги й плями білуватого кольору або синюватий наліт.	Надто велике дозування ополіскувача.	Зменште дозування ополіскувача.
	Надто багато миючого засобу.	Перш ніж запустити програму, додайте необхідну кількість миючого засобу в дозатор.
На склянках та іншому посуді залишаються плями від крапель води.	Недостатнє дозування ополіскувача.	Збільште дозування ополіскувача.
	Проблема може бути спричинена якістю миючого засобу.	Спробуйте миючий засіб іншої марки.
Посуд вологий.	<ul style="list-style-type: none"> Програмою не передбачено фазу сушіння. Програмою передбачено фазу сушіння при низькій температурі. 	Щоб покращити результат сушіння, на декілька хвилин залиште дверцята відкритими.
Посуд вологий і матовий.	Дозатор ополіскувача порожній.	Переконайтеся, що в дозаторі ополіскувача є ополіскувач.
	Проблема може бути спричинена якістю ополіскувача.	Спробуйте ополіскувач іншої марки.
	Проблема може бути спричинена якістю комбінованого таблетованого миючого засобу.	<ul style="list-style-type: none"> Спробуйте комбінований таблетований миючий засіб іншої марки. Увімкніть дозатор ополіскувача і застосуйте ополіскувач разом із комбінованим таблетованим миючим засобом.

Активация дозатора ополіскувача з увімкненою функцією Multitab

- Для увімкнення приладу натисніть кнопку увімкнення/вимкнення.
- Натисніть OPTION, щоб відкрити меню функцій.
- За допомогою однієї з кнопок меню перейдіть до пункту НАЛАШТУВАННЯ.
- Натисніть OK START, щоб відкрити підменю.
- За допомогою однієї з кнопок меню перейдіть до пункту ОПОЛІСКУВАЧ.
- Натисніть OK START.
- Натисніть одну з кнопок меню, щоб увімкнути дозатор ополіскувача (ВКЛ).
- Для підтвердження натисніть OK START.
- Натисніть OPTION, щоб закрити меню функцій.

ТЕХНІЧНА ІНФОРМАЦІЯ

Габарити	Ширина/висота/глибина (мм)	596 / 818 - 898 / 550
----------	----------------------------	-----------------------

Підключення до електромережі	Див. таблицю з технічними даним.	
	Напруга	220-240 В
	Частота струму	50 Гц
Тиск у мережі водопостачання	Мін/макс (бар/МПа)	(0.5 / 0.05) / (8 / 0.8)
Подача води ¹⁾	Холодна або гаряча вода ²⁾	макс. 60°C
Ємність	Кількість комплектів посуду	12

1) Приєднайте шланг подачі води до водопровідного крана з різьбленням 3/4 дюйма.

2) Якщо гаряча вода нагрівається за допомогою альтернативних джерел енергії (наприклад, сонячних батарей або вітроелектростанцій), то використовуйте гарячу воду, щоб зменшити споживання електроенергії.

www.aeg.com/shop

117925860-A-402011

